



DE AMIGOS Y TESOROS: UNIDAD DIDÁCTICA SOBRE UN REFRÁN



LE QUEPEN TIENE UN AMIGO TIENE UN TESORO



AMISTAD
COMPAÑERISMO
GENEROSIDAD
HABILIDAD



De amigos y tesoros:
Unidad didáctica sobre un refrán

CENTRO DE PROFESORES Y RECURSOS DE LA
PROVINCIA DE CÁCERES.

De amigos y tesoros:
Unidad didáctica sobre un refrán
Grupo de Trabajo del C.P. “ Las Américas” de Trujillo

I.S.B.N.:
84-689-4029-1

Depósito Legal:
CC-212-2005

Imprime: **Gráficas Luengo**
C/. Rio Miño, s/n
Telf. y Fax: 927 53 29 28
Pol. Ind. Campo Arañuelo, Calle D
Telf. y Fax: 927 53 81 06
10300 Navalmoral de la Mata
(Cáceres)

PRESENTACIÓN

El libro que ahora tiene en sus manos forma parte de una serie de publicaciones que poseen un denominador común: han sido concebidas como expresión y muestra de las experiencias realizadas por profesores de centros educativos de nuestra Comunidad Autónoma.

Son fruto del trabajo desarrollado por estos docentes en el seno de grupos de trabajo, seminarios, proyectos de formación en centros y otras actividades de formación en las que participan, dependientes de los Centros de Profesores y Recursos (CPR,s) de la provincia de Cáceres.

Esta serie de publicaciones intenta dar a conocer a la comunidad educativa en general, y a los profesores en particular, el contenido de algunas experiencias significativas como aportación cercana del profesorado hacia sus propios compañeros.

Con ellas se pretende difundir las innovaciones, investigaciones y experiencias que se desarrollan en los centros educativos, fomentadas y asesoradas desde los Centros de Profesores y Recursos.

Sirvan estos materiales como reconocimiento a todos los maestros y profesores que han contribuido con su esfuerzo, trabajo y dedicación a que la apuesta por la divulgación de materiales educativos surgidos de la práctica diaria se convierta en una realidad.

Septiembre de 2005

Los Centros de Profesores y Recursos de la provincia de Cáceres

Relación de autores/as

Coordinación: M.^a Luz León Nicolás

Pilar Alcántara González

Manuela Avís Gutierro

Pilar Cortés Durán

Manuel Antonio Fernández González

Inmaculada García Cercas

Juan Florián González Ortiz

Flora Jiménez Ureña

M.^a Teresa Macías Puig

Carmen Macías Romero

Juan Andrés Sánchez Grande

ÍNDICE

➤ Introducción	
➤ Capítulo 1	
➤ Capítulo 2	
➤ Anexo	
➤ Proverbios	
➤ Capítulo 3	
➤ Capítulo 4	
➤ Capítulo 5	
➤ Bibliografía.....	

“Mira, Sancho-respondió Don Quijote-: yo traigo los refranes a propósito, y vienen cuando los digo como anillo al dedo; pero tráelos tan por los cabellos, que los arrastras, y no los guías; y si no me acuerdo mal, otra vez te he dicho que los refranes son sentencias breves, sacadas de la experiencia y especulación de nuestros antiguos sabios; y el refrán que no viene a propósito, antes es disparate que sentencia”.

***Miguel de Cervantes, El ingenioso hidalgo Don Quijote de la Mancha,
Capítulo LXVII.***

PRÓLOGO

El concepto de dimensión europea, entendida como conocimiento e intercambio de las distintas culturas, está basado en valores fundamentales como igualdad, diálogo, tolerancia y respeto. Estos valores, verdaderos pilares para la educación cívica y democrática se ven favorecidos con la creación de espacios multiculturales idóneos para el conocimiento y la participación en un clima diverso y plural.

Los *programas Comenius*, son verdaderos ejemplos de colaboración a todos los niveles, desde estos espacios educativos se desarrolla una *concepción de la dimensión europea como proyecto*. Comenzando con el aprendizaje de lenguas extranjeras, que eliminan barreras comunicativas y que favorecerá en los alumnos la integración en Europa y la apertura hacia realidades más allá de Europa, desde la organización escolar, en los que los distintos agentes, intervienen de una forma democrática en la gestión y la toma de decisiones, participando de forma interdisciplinar en planteamientos comunes y como no, desde la investigación y la innovación que contribuye a un mayor desarrollo profesional y a una mejora de la calidad de la educación.

Estos programas, enfocados desde unos objetivos pedagógicos concretos y una temática específica, impulsan la dimensión europea en el ámbito educativo. La elaboración de materiales y recursos didácticos para su utilización en el aula, el intercambio de información, las publicaciones informativas, etc. son una práctica indispensable y enriquecedora que sirve de enlace entre la realidad multicultural y la escuela.

Por todo esto, la participación de los centros escolares en proyectos europeos, contribuye a crear un entorno favorable para el desarrollo de una cultura compartida y universal que integre las diferencias y la diversidad, que asuma y potencie los valores esenciales para la convivencia y que desarrolle la capacidad para

asumir una responsabilidad personal ante cuestiones de importancia mundial como la salud, el medio ambiente, el avance científico y tecnológico, en definitiva, el progreso de los pueblos.

El Centro de Profesores de Trujillo, consecuente con estos principios educativos favorece el desarrollo profesional de todos los implicados en la educación, potenciando el intercambio con los distintos países y apoyando la totalidad de *Los programas Europeos* y la participación en contextos culturales diferentes al nuestro.

Este trabajo, realizado por el CP. Las Américas de Trujillo, representa un modelo de acercamiento a las culturas europeas a través del refranero popular, y supone un trabajo interdisciplinar y de colaboración con distintos países, teniendo como valor fundamental *la amistad*.

Nuestra felicitación a todos los participantes en el Proyecto y nuestro agradecimiento por hacernos partícipes, deseando que se sigan potenciando iniciativas de esta categoría y repercusión educativa.

PEDRO OLIVA CLAVER
DIRECTOR DEL CENTRO DE PROFESORES DE TRUJILLO

INTRODUCCIÓN.

Esta propuesta de trabajo arranca del Proyecto Comenius 1.1, dentro del marco del Programa Sócrates: se trata del proyecto conjunto **“Yo quiero ser un ciudadano europeo”**, integrado por centros educativos de Italia, Portugal, Rumania y España, durante tres cursos. Desde el C.P. “Las Américas”, de Trujillo, nos planteamos explotar actividades generadas en el proyecto y que los productos fuesen más útiles en la docencia directa en nuestras aulas. Así, organizados en Grupo de Trabajo, e intentando concretar la necesaria dimensión europea de la educación, nació la Unidad Didáctica que presentamos, en la que hemos utilizado este refrán como centro de interés vertebrador.

Cada una de las escuelas había sugerido un refrán en su lengua materna que fue enviado al resto de los componentes, junto a una imagen explicativa y su traducción al inglés; los demás compañeros en esta aventura completamos en nuestra lengua el mismo refrán. A partir de las equivalencias constatadas entre refranes, quisimos profundizar más en este enfoque multidisciplinar, para lo que seleccionamos el refrán **“Quien tiene (encuentra) un amigo, tiene (encuentra) un tesoro”**. El refrán había sido trabajado en clase por alumnos de todos los países, sobre todo desde las áreas de inglés (traduciendo a las diferentes lenguas), lengua (trabajando contenidos lingüísticos) o plástica (desarrollando la creatividad a partir del mensaje). Así, ampliamos esta propuesta didáctica al resto de los niveles, por lo que posteriormente, trabajamos el refrán desde otras disciplinas. Al existir una equivalencia entre lenguas, los alumnos encontraron ese universo compartido por niños de países para ellos lejanos. Por otra parte, la decisión de elegir un refrán sobre la amistad está relacionada con la educación en valores presente en toda la etapa educativa.

No hemos pretendido ser exhaustivos en nuestra Unidad Didáctica, pero sí dejar constancia del trabajo desarrollado por un grupo interdisciplinar de maestros y maestras, con la idea de que el material generado sirva de motivación y de punto de referencia para otros compañeros. Hemos trazado nuestra propuesta en varios apartados: una fundamentación de nuestro planteamiento, una

presentación del concepto de refrán y sus implicaciones en la escuela, antes de pasar a la propuesta didáctica, dividida en dos áreas fundamentales, matemáticas y lengua. Completan nuestro trabajo las propuestas llevadas a cabo en E. Infantil, E. Musical y E. Física. Además, incluimos en anexos los refranes... y una breve bibliografía de referencia.

Agradecemos al alumnado la maravillosa tarea desarrollada, así como al CPR de Trujillo, la Unidad de Programas Educativos de Cáceres, el Negociado de Programas Europeos de la Consejería de Educación y la Agencia Nacional Sócrates los inestimables apoyos recibidos.

CAPÍTULO 1: FUNDAMENTACIÓN. M^a Luz León Nicolás.

Justificación.

Decidimos comenzar con el refrán “*quien tiene un amigo tiene un tesoro (quien encuentra un amigo encuentra un tesoro)*” porque recogía varios aspectos que considerábamos podrían facilitarnos un primer acercamiento:

- Se había trabajado desde el proyecto, por tanto era conocido por el alumnado y entendido por todos.
- Su significado expresaba una particularidad del quehacer humano, la amistad.
- Podíamos globalizar objetivos y contenidos tanto desde el área de lenguaje como desde la educación en valores, facilitando la interdisciplinariedad y la transversalidad del currículum.

Recabando información desde distintos ámbitos nos hemos encontrado con numerosos estudios sobre el refranero español, recopilaciones, antologías temáticas de refranes... y el uso del refrán como recurso didáctico en el área de lengua, pero pocas reseñas en las que se utilice el refranero como centro de interés vertebrador de una unidad didáctica.

En opinión de Casares (1992), los refranes expresan una verdad universal en una frase con ritmo fácil de memorizar, y el diccionario de la RAE añade su uso común. Estos dos aspectos y la importancia en la cultura popular española nos llevaron a considerar idóneo su uso desde el ámbito educativo.

Por otra parte, el estudio del refranero nos da pie a analizar la evolución de nuestra cultura, ya que los refranes se adaptan a la lengua y a los tiempos que atraviesan, ponen de manifiesto la

importancia del conocimiento a través de generaciones y sirven de nexo de unión con otras realidades culturales.

Así, como señala Julia Sevilla Muñoz, existen parencias plurilingües incluso de una correspondencia palabra por palabra, tal como nuestra experiencia recoge, aunque es indudable que cada grupo humano origina y mantiene sentencias y refranes según sus costumbres, el clima...

De la educación multicultural a la interculturalidad.

Uno de los objetivos del Consejo de Ministros de Educación de la Unión Europea destaca la importancia de la construcción de una Europa “pluricultural” (DOC 277, 31-10-1989). Comencemos pues precisando los términos. Intercambiar experiencias con Centros educativos de otros países nos proporciona un conocimiento de otras culturas, todas englobadas en el conjunto de la Unión Europea (consideramos incluida a Rumania por su próxima anexión). Desde este punto de vista podemos fundamentar nuestra actuación educativa como multicultural. Hemos de ser cautos al utilizar los términos, ya que a menudo presentan connotaciones empobrecedoras y reduccionistas y no se trata sólo de una suma de culturas, sino de educar en la diversidad como un nuevo enfoque del que se hacen eco las administraciones educativas.

Aquí estamos defendiendo el hecho de que, al construir la interculturalidad, posibilitamos la afirmación de nuestra propia cultura en relación a otras en un marco de igualdad. Así, hemos partido de la investigación y valoración de nuestra propia cultura para averiguar qué tenemos en común y que es aquello que nos diferencia. Si nuestra Comunidad Escolar dispone de “nuevas informaciones”, mediante una relación empática, poniéndose en el lugar de los otros, llegará a un grado superior de “formación” al entender el mundo desde distintos prismas culturales. Dice Fernando Savater (1997) que ninguna cultura es *“insoluble en las otras. Este contagio de unas culturas con otras es precisamente lo que puede llamarse civilización y es la civilización, no meramente la cultura, lo que la educación debe aspirar a transmitir”*.

Este es el momento de hacer un análisis sobre los estereotipos que seguimos reproduciendo en el contexto escolar y en el llamado “currículum oculto”. Si la escuela omite determinados colectivos – mujeres, homosexuales...- ¿es capaz de integrar distintas culturas? Apartemos la visión etnocéntrica de la educación y construyamos una teoría curricular que englobe la educación intercultural.

Nos movemos continuamente entre dualidades y, como ya comentaba Umberto Eco haciendo referencia a los medios de comunicación de masas, o tomamos partido por los *apocalípticos* o por los *integrados*, en el sentido de entender la diversidad cultural como pérdida de las propias raíces, o bien, mantener un espíritu optimista sobre la generalización del marco cultural. Hablar de globalización y de europeización no puede estar reñido con educar en el pluralismo y en la interculturalidad, en el respecto a la diversidad, en el “*desarrollar nuestra cultura gracias al intercambio con otras culturas*” (C. Lévi-Strauss).

Se le presenta un reto a la escuela: llegar a la comprensión intercultural como la capacidad de comprender lo diferente para así ser conscientes de nuestra propia identidad, mostrando que hay más elementos que nos unen que los que nos diferencian.

Fundamentación pedagógica.

Las nuevas tendencias en educación apuestan por proponer mayor participación en las relaciones profesorado-alumnado intentando desterrar el concepto de alumno como depósito de conocimientos y, por el constructivismo como corpus teórico, entendiendo que el conocimiento es el resultado de un proceso de construcción o reconstrucción de la realidad que tiene su origen en la interacción entre las personas y el mundo.

El concepto de educación pues no es abstracto sino cambiante en cuanto que camina a la par que la sociedad y recoge fórmulas muy distintas en el tiempo y en el espacio. Es la pulsión entre lo establecido y el dinamismo de la alternativa.

Partiendo de los conocimientos que el alumnado ya posee, intentamos ir ampliándolos, construyendo nuevos saberes.

Así, al presentar al alumnado tareas que puede relacionar con lo que ya sabe, se favorece la adquisición de nuevos aprendizajes y, al implicarse en el proceso de enseñanza-aprendizaje, se vuelve más efectivo y perdura.

De las orientaciones constructivistas, hay que destacar:

- Lo que denominamos *constructivismo piagetiano*. La influencia de Piaget a la psicología ha sido profunda y sus investigaciones y teorías sobre el desarrollo cognitivo y sobre la forma en que las personas construimos el pensamiento han abierto nuevos caminos en educación.
Las etapas educativas que nosotros abordamos, de los 3 a los 12 años, abarcan desde lo que él señala como estadio generador de representación hasta la etapa de las operaciones concretas y el inicio de la abstracción. En el desarrollo de la Unidad Didáctica hemos tenido presentes las características cognitivas del alumnado, sus intereses y necesidades.
- Otros términos que debemos subrayar son los de *asimilación* y *acomodación*. Ambos son claves, ya que la nueva información que llega al alumnado es captada según lo que previamente hubiera adquirido, y sólo con el proceso de acomodación aparece la transformación en los esquemas de pensamiento. Piaget habla del aprendizaje como la relación de equilibrio entre asimilación y acomodación dentro del contexto de intercambio entre el individuo y el medio; sintetizando, se produce conocimiento cuando desde un concepto previo construimos otro nuevo.
- Del *constructivismo social* destacamos la importancia de las interacciones sociales entre las personas implicadas en el proceso educativo para que se dé el aprendizaje y cómo nuestro alumnado procesa la información.

En el desarrollo / aprendizaje de cada niño o niña las relaciones interpersonales desempeñan un papel tan importante que, sin ellas, sería imposible la humanización. Son decisivas para el desarrollo

físico, psíquico, afectivo y social de cada persona. Desde muy pequeño cada persona inicia sus experiencias grupales: del juego solitario al observador y paralelo; desde las interacciones entre dos a las relaciones que se dan en un grupo, hay variadas experiencias que se verán determinadas por las características personales del alumno, por las de todos los integrantes del grupo, por el tipo de actividades que tengan lugar y el ambiente donde se desarrollen.

Aunque es importante tener en cuenta que el ambiente familiar determina el tipo de relaciones que el niño establece, desde la escuela se nos plantea la responsabilidad de conocerlo, proponer modelos y formas de relación enriquecedoras para su desarrollo y aprendizaje.

En la interacción aparece la inteligencia social. Se empieza a comprender la conducta de los demás y comparativamente lo adecuado e inadecuado de la propia conducta. No podemos olvidar la aparición de conflictos en las relaciones personales, pero es en la propia resolución cuando el niño o la niña va construyendo su identidad personal y una imagen ajustada de sí mismo que lo sitúa en la dinámica del grupo.

Para cumplir con todas estas expectativas teóricas nos planteamos plasmar una metodología que acompañará al proyecto.

Principios metodológicos.

Entendimos que profundizar en el estudio del refranero como referente cultural /intercultural serviría como excelente canal para establecer una metodología interdisciplinaria. Debimos determinar si hacíamos confluir todas las áreas en la de Lengua, o resaltábamos el carácter “valorativo” de cada refrán. Como una consecuencia natural de lo expuesto hasta el momento, nos decidimos por la globalización desde los contenidos en valores. Para ello, tuvimos en cuenta determinados pasos:

Las áreas se organizan en torno a un centro de interés, eje vertebrador de la unidad. Se parte de un cuento o poema para motivar

al alumnado y presentar los contenidos de forma organizada y contextualizada.

Desarrollamos una tarea de detección de ideas previas para apoyar en ellas los nuevos contenidos.

Facilitamos el aprendizaje significativo enlazando los nuevos contenidos con los ya adquiridos.

Planteamos una organización cíclica de los contenidos, partiendo de un núcleo inicial se desarrollan progresivamente, incluso a cursos sucesivos.

Para que cada alumno o alumna alcance un aprendizaje significativo y una educación en valores y actitudes de respeto y tolerancia, es imprescindible proporcionarles en las etapas de Educación Infantil y Primaria un sistema de aprendizaje sistemático y estructurado. Por ello, intentamos que la “educación para la ciudadanía” no se limite a la realización de las actividades con los países socios en el proyecto europeo, sino que esté presente en el currículum general de Centro.

El trabajo cooperativo resulta idóneo ya que favorece la puesta en escena de mecanismos de colaboración y ayuda, a la vez que refuerza la cohesión grupal mejorando el clima del centro, proporcionando habilidades sociales, la competencia empática... tanto en nuestro contexto cultural como con los países socios al perseguir un objetivo común.

No podemos terminar sin señalar la importancia que en todo el proceso han tenido las Nuevas Tecnologías de la Información y la Comunicación al menos desde:

- La utilización por parte de nuestro alumnado de los nuevos lenguajes audiovisuales favorece este nuevo modelo de aprendizaje. La televisión, los videojuegos o los ordenadores son sólo una muestra de las nuevas herramientas a nuestro alcance que facilitan el trabajo e individualiza el proceso de adquisición de los nuevos esquemas conceptuales.

- “Inmediatez”, “realidad virtual” son términos que utilizamos con frecuencia en el lenguaje coloquial. La posibilidad de desplazar con rapidez la información han cambiado la visión del mundo respecto al espacio y el tiempo acercándonos a distintos mundos.

La Unidad Didáctica pretende introducir elementos de reflexión sobre las peculiaridades de cada cultura, entendiendo y apreciando las diferentes manifestaciones de nuestro patrimonio, además de la valoración de la diversidad cultural como patrimonio de la humanidad.

Sin duda, se trata del hecho de poder mezclarse y contagiarse unas culturas de otras lo que la educación debe tender a transmitir. En definitiva, tratamos de brindar a la escuela un recurso más, facilitar y aceptar la diversidad —de rendimiento, de cultura, de intereses— dentro del aula.

CAPÍTULO 2: EL REFRÁN EN LA ESCUELA.

M. Teresa Macías Puig.

“Profondeur immense de pensée dans les locutions vulgaires,
trous creusés par des générations de fourmis ».
Journaux intimes, « Fusées », 1. Ch. Baudelaire.

Las paremias, al igual que ocurre con otras formas de la tradición oral, ofrecen unas posibilidades innegables como transmisores de una determinada cultura, tradicionalmente ligada al pueblo, de sus ideas, hábitos e inquietudes. La lengua es además de sistema de comunicación, sistema de transmisión de valores: los conceptos culturales se adquieren y se transmiten lingüísticamente, pasando a formar parte de nuestra experiencia y de nuestra concepción de la naturaleza. Contribuyen a conformar los marcos conceptuales y culturales que sirven para interpretar la realidad.

Así, incorporar las paremias a la escuela constituye, además de un hecho habitual que supone unir al trabajo de aula la realidad, con todo su bagaje cultural y lúdico, un medio de análisis y mejora de comportamientos que se consideran fundamentales. Esta competencia sociocultural configura en cierto sentido nuestra capacidad de abstracción.

En nuestra sociedad, a menudo el recurso al refranero o a cualquier locución popular aparece como una referencia a la calle, a lo coloquial, no tanto a la cultura entendida como patrimonio compartido y conocimiento. El hecho de utilizarla como vehículo didáctico de integración de una propuesta metodológica más rica, nos pareció, desde el inicio, lo más interesante. La educación integral de los alumnos y las expectativas de la sociedad coinciden en demandar un currículo que no se limite tan sólo a los conceptos y conocimientos

académicos, sino que incluya también la adquisición de habilidades prácticas y la asunción de valores, como aspectos indispensables para el desarrollo de la persona. De ahí que hayamos intentado unir estos tres pilares, la dimensión europea de la educación, el refrán como centro de interés y la educación en valores, desde una perspectiva multidisciplinar. La educación social y la educación moral son fundamentales en este proceso, a fin de procurar que los alumnos adquieran comportamientos responsables en la sociedad, respetando las ideas y creencias de los demás, sobre todo en una sociedad pretendidamente intercultural. Desde un punto de vista de utilidad didáctica, el refrán aparece como la representación de la cultura popular en el aula, esa cultura popular que establece unos vínculos fundamentales con la oralidad y la tradición, y que en nuestra propuesta también constituye un puente hacia el futuro, hacia nuestros amigos europeos.

El refranero.

El refrán, del francés *refrain*, definido como “dicho agudo y sentencioso de uso común, en el que normalmente hay una rima”, es heredero de los proverbios populares que han existido en todos pueblos en épocas diferentes. Se trata de una forma satírica de expresión de la sabiduría de un pueblo que se ha mantenido durante generaciones.

En el caso de la lengua española, los refranes son una parte fundamental de la tradición oral; a través de los refranes se puede intuir mucho de las costumbres y la experiencia de generaciones pasadas, sus juegos y diversiones, su conocimiento y sus miedos. Las compilaciones o repertorios (Gonzalo de Correas, Martínez Kleiser, Rodríguez Marín, Sbarbi) aportan un extenso corpus que, desde el mundo educativo no queremos desdeñar, dotando de cierta actualidad esta forma de tradición cultural, como conocimiento necesario para el alumnado dentro de un proceso educativo que consideramos global y plural.

Algunos refranes se han mantenido intactos desde la Edad Media y otros son comunes con el resto de tradiciones universales. Algunos

son ilustres, ya que han aparecido en obras de grandes maestros de la literatura en español (desde *La Celestina* o *El Quijote*, hasta las obras de Cela o autores contemporáneos). Los temas de los refranes son muy variados y están relacionados con modos de vida y mentalidad tradicionales: abarcan desde el trabajo en el campo (*Año de nieves, año de bienes*), los animales (*El ojo del amo, engorda al caballo*) o la meteorología (*Hasta el cuarenta de mayo, no te quites el sayo*), el tiempo del descanso y el ocio (*Al hombre ocupado, tener ocio le es mal contado*), hasta numerosas alusiones al cerdo, el vino y la gastronomía (*Al pan, pan, y al vino, vino*).

Además, una parte fundamental del refranero está dedicado al análisis de las relaciones humanas como el amor (*A donde el corazón se inclina, el pie camina*) y la amistad (*Quédese pobre el rico y verá claro que no tenía amigos*); también a la descripción del comportamiento del hombre y de la mujer con sus virtudes (*A buen entendedor, pocas palabras bastan*) y defectos (*La avaricia rompe el saco*), o la muerte (*Los muertos abren los ojos a los vivos*). Sirven como modelo conductual, aunque a veces los valores transmitidos no sean positivos. En la mayoría se percibe una sabiduría popular que no siempre va a tener cabida desde la mentalidad actual (por ejemplo, se constata una actitud negativa contra las mujeres, patente en todos los refraneros).

La amistad es uno de los temas recurrentes del refranero y las frases hechas. En esta propuesta, lo hemos elegido por ser un tema cercano a los alumnos, desprovisto de la carga peyorativa o intolerante (incluso abiertamente sexista) que a menudo aparece en los refranes. Este valor se trabaja desde los primeros años, por lo que es un tema conocido, pero con el atractivo de la propuesta interdisciplinar que dota de contenido (incluso de sentido) a toda la propuesta. Este tema, fundamental también como valor solidario que refuerza la autoestima, se ha trabajado ya desde la perspectiva que introducen las lenguas y la idea de Europa en el aula.

Acerca del concepto de refrán.

El *Diccionario de Términos Filológicos* (Lázaro Carreter, Biblioteca Románica Hispánica, publicado en Gredos, 1.º ed. 1953) cita a Julio Casares:

“Frase completa e independiente que, en sentido directo o alegórico, y, por lo general, en forma sentenciosa y elíptica, expresa un pensamiento-hecho de experiencia, enseñanza, admonición, etc.- a manera de juicio, en el que se relacionan por lo menos dos ideas”; añade el hecho de no distinguirse esencialmente del proverbio.

Sin embargo, en los diccionarios se advierten vacilaciones a la hora de fijar sus características o delimitar su campo. Según el *Diccionario de María Moliner* (1994): *“cualquier sentencia popular, repetida tradicionalmente con forma invariable”*. Para el *Diccionario de la RAE*, las palabras refrán, sentencia y adagio no ofrecen distinciones esenciales:

refrán. Dicho agudo y sentencioso de uso común.

sentencia. Dicho grave y sucinto que encierra doctrina o moralidad.

adagio. Sentencia breve, comúnmente recibida, y, la mayoría de las veces, moral.

Por su parte, el *Diccionario gramatical y de dudas del idioma*, de Martínez Amador (1974) insiste en la idea de que *“forman por sí solos frases completas o independientes, de elaboración artificiosa”*. Así, esta obra recuerda que muchos refranes son versos octosílabos y, entre las figuras de dicción más usuales, destaca la elipsis. Además, destaca la importancia de conservación de léxico en desuso.

Los refranes son frases hechas de carácter polisémico, cuyo sentido se concreta al relacionarlas con el contexto cultural (e histórico) en que se inscriben. De tal forma, un mismo refrán puede tener significados diversos según el hablante o escritor que lo utilice e incluso según el momento, situación, pasaje en que lo incluya. Como tal frase hecha, debe usarse sin variaciones en las palabras que lo integran, ni en la sintaxis que las dispone. Su funcionamiento en el discurso es, por lo tanto, léxico y no sintáctico, y por ello no podemos variar ni sus componentes ni el orden en el que aparecen, igual que no podemos alterar en una palabra sin destruirla ni los fonemas que la integran, ni la posición que éstos ocupan dentro de la misma. La base

polisémica del refrán es de carácter abstracto, su única noción significativa se actualiza en cada contexto, de modo parecido a lo que ocurre en los ideogramas de la literatura oriental.

A lo largo de la historia, numerosos vocablos aparecen así como sinónimos de refrán: *adagio*, *proverbio*, *dicho*, *evangelios chicos*, *evangelios abreviados*, *paremia*-entre los actuales-y si nos remontamos a la antigüedad, *palabra*, *ensiempro*, *castigamiento*, *fabiella*, *brocárdico*...

Oliver señala que, etimológicamente, procedería del occitano antiguo “*refranh*”, que significa estribillo, igual que “*refrain*” en francés actual y “*refrán*” en castellano medieval. Quizá el término se extendió a todas las formas del refranero por su forma repetida, en pareado asonante. En las composiciones medievales, a menudo aparecían refranes en los estribillos, lo que facilitaba su comprensión y memorización por la frecuencia de aparición.

El *Diccionario de María Moliner*, lo relaciona también con el occitano antiguo “*refranh*”, estribillo, a su vez, de “*refránher*”, modular, de “*fránher*”, romper, del latín “*frángere*”, como “refracción”.

Algunas de las condiciones del refrán son su carácter anónimo y tradicional, además de que se trata de frases hechas populares carentes de contenido doctrinal sentencioso. Por estas razones, se diferencian de otras formas parecidas, como los axiomas, aforismos, apotegmas, máximas, moralejas... que pueden tener un carácter culto o académico, bien por ser conocido el autor que los compuso.

La condición de anonimato es, por tanto, inherente al concepto de refrán, lo que hace difícil rastrear su origen. Su transmisión oral acentúa esta dificultad. La pervivencia de estas sentencias parece que se justificaría en su carácter abstracto, polisémico y como referencia de experiencias repetidas y comprobadas de forma empírica. El léxico suele ser sencillo, como corresponde al lenguaje popular, apoyándose en expresivos recursos conceptuales, como metáforas, calambures, paronomasias.

Vitalidad y pervivencia.

A pesar de que los modos de vida actuales parecen desterrar viejas paremias relacionadas principalmente con el mundo rural, los medios actuales, como la publicidad utilizan insistentemente las formas proverbiales, (como demostraría cualquier utilización didáctica con alumnos). Quizá ahí resida su capacidad de metamorfosis que acompañan y sustentan formas de la mentalidad colectiva.

En la actualidad, la Paremiología, dedicada al estudio de los enunciados sentenciosos o paremias (refranes, adagios, apotegmas, máximas, sentencias, etc.) empieza su andadura en Finlandia con la creación en 1964 de la primera revista dedicada a las paremias, *Proverbium*. En España, el nacimiento en 1993 de la revista *Paremia*, fundada por Julia Sevilla, dio un gran impulso a la investigación paremiológica. Incluso existe un programa de Doctorado de Fraseología y Paremiología en la Facultad de Filología de la Universidad Complutense de Madrid.

Además, es frecuente el uso coloquial de modismos e idiotismos que se van actualizando según modas televisivas. Incluso desde la didáctica comienza a prestarse un verdadero interés tanto a la fraseología como a las paremias, desde su interés intercultural, por ejemplo, en cursos de español para extranjeros.

Las paremias populares.

La sabiduría popular ha pasado durante siglos de padres a hijos por tradición oral condensada en “paremias” o enunciados sentenciosos y breves que adoptan diversos tipos. El grupo más numeroso corresponde a los refranes, caracterizados por su estructura bimembre –presente en la mayoría de los casos- y sus elementos mnemotécnicos, como la rima o la repetición de elementos léxicos.

Los refranes ofrecen una temática muy variada, recogida ampliamente en los manuales y obras de referencia más usuales, que nos llevaría a agruparlos, por ejemplo y siguiendo a Sevilla, en:

- refranes morales
- meteorológicos
- temporales
- supersticiosos
- geográficos
- laborales

Así, según esta primera agrupación temática, los refranes, al estar vinculados a la vida tradicional y las laborales del campo, presentarían una temática en consonancia con los receptores y los hablantes dentro de un determinado sistema de valores, en calidad de consejos y advertencias a múltiples situaciones.

Es esta característica la que nos impulsó a trabajar un refrán desde múltiples perspectivas: el hecho, de manera casi natural, de contribuir a reforzar una educación en valores inherente a una sociedad moderna transnacional. Si bien, como sugeríamos, su presencia va disminuyendo en las últimas décadas, debido a que muchos de los consejos contenidos en los refranes aluden a una sociedad de características rurales, alejada de la actual época tecnológica, o utilizan un registro de lengua arcaizante. Al mismo tiempo, la mentalidad no evoluciona tan rápidamente como los modos de vida, por lo que en el sustrato cultural de países que comparten una historia más o menos común, encontramos, apenas sin variaciones estructurales o léxicas, las mismas paremias. Es decir, un sistema de valores compartido, y basado en una tradición oral.

“La tradición oral es un conjunto de producciones en las que, a modo de espejo, un grupo, una comunidad, un pueblo se reconoce y se ve reflejado, a través del espejo, reconoce sus raíces, que emergen en forma de narraciones, de canciones, de juegos, de referencias a tradiciones y a costumbres. Ante ese espejo hecho de referencias verbales las gentes se reconocen en sus facetas personales y sociales: el espejo de las tradiciones les devuelve la imagen de las referencias de lo que siempre ha sido conocido por los mayores y que les ha transmitido, es lo suyo, es decir lo que les identifica como integrantes de un grupo”. (2004: Mendoza Fillola)

Breve trayectoria histórica de los refranes.

Las paremias populares no sólo se encuentran en la competencia lingüística de los hablantes sino que aparecen registradas en numerosos documentos escritos, desde las fábulas de Esopo, pasando por la Biblia, desde la Edad Media hasta nuestros días, en particular colecciones paremiológicas, obras literarias, diccionarios, gramáticas y almanaques.

Los primeros testimonios sobre la existencia de refranes en lengua castellana se remontan a los aparecidos en las obras literarias de la segunda mitad del siglo XII, relacionada con la aristocracia o la lírica religiosa, como en *El Poema de Alexandre* o *El Poema de Fernán González*, y recogidos posteriormente por compiladores. En el siglo XV aparecen los primeros refraneros como compilaciones de refranes, *Seniloquium*, *Refranes glosados* y la más importante colección atribuida al Marqués de Santillana, con el título: *Íñigo López de Mendoza, a ruego del Rey don Johan, ordenó estos refranes que diçen las viejas tras el fuego, esto es calentándose a la lumbre; e van ordenados por la orden del a.b.c.*, publicado en Sevilla en 1508.

En la Edad Media, además, numerosos escritores insertaron paremias en sus obras, quizá en un intento de reflejar el habla coloquial o esa sabiduría que se le supone al pueblo: el Arcipreste de Hita, don Juan Manuel, Fernando de Rojas... En el Renacimiento, entre sus detractores destaca Baltasar Gracián en *El Criticón*. Dentro de la lógica humanística, se acentúa este gusto por insertar refranes y saberes populares, que se encuentra ya en Erasmo de Róterdam y que supone una búsqueda de filosofía tradicional.

Durante los siglos XVII y XVIII aparecen numerosas compilaciones de refranes y dichos (Sebastián de Orozco, Gonzalo de Correas, considerado padre de la Paremiología ¹), llegando a tal

¹ Nació en la villa de Jaraíz, en 1571. Inicia sus publicaciones en 1600, siguiendo los pasos de su maestro Francisco Sánchez de las Brozas. Como humanista, destacan sus publicaciones en torno al estudio y difusión de la lengua griega. Además, se dedica a la traducción, la crítica textual y cuestiones lingüísticas, como la gramática o los problemas ortográficos. Las dos obras más importantes de Gonzalo Correas no fueron publicadas hasta el siglo XX, pues las dejó en manuscritos entre los libros cedidos al Colegio Trilingüe de Salamanca: *el Arte de la Lengua Española Castellana* y *el Vocabulario de Refranes i Frases Proverbiales*. Esta última fue publicada por L. Combet en 1967, después de dos ediciones de la Real Academia de la Lengua (1906 y 1924) sobre copias del manuscrito original, hallado por R. Jammes y fechado en 1627. Combet sigue en su edición la ortografía y el orden alfabético de Correas, pero modernizando la acentuación y la puntuación. Esta extraordinaria obra compuesta por más de 25.000 refranes y frases, en las que se encuentran sentencias, adagios, máximas, aforismos... considerada "tesoro de la sabiduría popular", se basa en colecciones paremiológicas anteriores, como las de Pedro Vallés, Hernán Núñez o Juan de Mal Lara, y muestra el amor del autor por la lengua viva, recogida de boca de la gente que vivía en la España del siglo XVII.

importancia el prestigio de estas sentencias como recurso, que podemos mencionar dos aspectos:

- se les denomina “*evangelios chicos*” o “*abreviados*”
- la obra de Sorapán de Rieros, titulada *Medicina española contenida en proverbios vulgares* llega a emplearse como texto en los estudios de medicina en Granada.

En el XVIII decae su interés (Fray Benito Jerónimo Feijoo, con *su Falibilidad de los Adagios*), para resurgir entre finales del XIX y principios del XX, dentro de un marcado interés romántico y costumbrista (desde Fernán Caballero hasta el discurso de ingreso de Antonio García Gutiérrez en la RAE en 1862, que trató sobre coplas y refranes populares). Algunas obras parecen intentar rescatar aspectos tradicionales, abocados al olvido por su marcada oralidad: temas como los topónimos, la religión o los trabajos en el campo parece que tuvieron que ser fijados gracias a textos escritos más o menos exhaustivos.

Entre los compiladores del cambio de siglo, destacan, entre otros, Sbarbi, Martínez Kleiser o Rodríguez Marín.

El refranero critica clases sociales e instituciones o gremios, y esta caracterización, que a menudo ridiculiza (como es el caso del matrimonio, de los médicos o de las mujeres) ha permanecido en el imaginario colectivo, pasando a formar parte de los prototipos y prejuicios que están presentes en nuestra cultura compartida.

Alcalá ²(2004: 155) menciona:

“Nuestro idioma al que tildamos de rico también lo es en este apartado, ya que debemos saber que en los distintos repertorios de refranes la cifra asciende a más de doscientos mil con lo que la posibilidad de su uso didáctico se nos puede antojar de casi ilimitado. Su pervivencia a lo largo de años y siglos es síntoma inequívoco de su vigencia idiomática y no de arqueología filológica, porque estas

² Alcalá Caldera, “Trabajar con refranes, dichos y sentencias de la sabiduría popular”, en Barcia (Coord.): *La tradición oral en Extremadura. Utilización didáctica de los materiales*.

píldoras del conocimiento, llamados dicta por los latinos, son concentraciones del saber, aunque a veces la exageración es extrema y no hacen justicia o se contradicen a modo de réplica e incluso en ocasiones su uso es visceral con visos machistas e insolidarios”.

Pero su utilización como un recurso expresivo puede ser interesante porque forma parte de la lengua con la que nos comunicamos, con la que compartimos conceptos sintéticos y nos diferencia (y nos acerca) de otras culturas cercanas y similares a la nuestra.

El refrán como recurso pedagógico.

El mundo infantil tiene cercano el componente de la oralidad por lo que resulta atractivo enfocar un trabajo multidisciplinar, basado en tareas diversas, en consonancia con aspectos comunicativos. Como ya se ha indicado, el refrán puede ser utilizado en el aula, dentro de una perspectiva integradora para educar valores, por diferentes motivos, y entre ellos porque puede ser un elemento:

- Multidisciplinar.
- Motivador.
- Generador de propuestas diversas en función de grupos diversos de alumnos y áreas diversas.
- Forma parte de una mentalidad compartida y transmitida entre generaciones.

En lo referente a la información el refrán y su interpretación o utilidad sería como un iceberg, según Grice: explícitamente propone una información, con un nivel de lengua en este caso conocido por los alumnos, incluso en lenguas diferentes por lo conciso del lenguaje y la similitud entre las lenguas, que equivale a lo que se ve del hielo por encima del mar. El resto, que no se ve, que subyace implícito forma parte de lo conocido y asumido culturalmente por todos. Existe una información implícita, relacionada en este caso con un valor moral y fundamentada en la existencia de referentes culturales compartidos, que se pone de manifiesto en la posibilidad de traducción del refrán mismo. Ahí reside su interés: en conseguir que los alumnos

comprendan que los valores son comunes a todas las sociedades, y su manera de transmitirlo es muy similar.

El concepto de amistad, por su riqueza de matices, y por su necesaria cercanía al mundo infantil y escolar, nos pareció el ejemplo perfecto para introducir esta propuesta interdisciplinar de educación en valores. Para ello, el refrán trabajado en clase se enmarca en un proceso de construcción europea, dentro de un contexto metodológico que se basa en enfoques comunicativos.

La interculturalidad es precisamente esto, y no una búsqueda de materiales lejanos, que funcionan más bien como espejismos. Esta búsqueda de la similitud y de la diferencia que nos aporta Europa, a través de tan diversos caminos, estaría más relacionada con el “*Appel à la tolérance*” de Galisson:

« Alors, en vue d'ériger un barrage à la barbarie, de « créer » en Europe un espace de justice et de liberté, l'interculturel n'est plus l'outil d'un choix politique, mais une nécessité, une fin en soi pour les vieux peuples pacifiés, qui se lèvent contre le menace de « guerre de civilisations »³.

Consideramos que utilizar un refrán compartido, desde el punto de vista de transmisor de valores universales fundamentales, como la tolerancia, el respeto a otras lenguas, la amistad... lleva al aula actividades europeas integradas en la vida escolar, más allá de los eventos esporádicos, y que se inscriban dentro de la coherencia y la durabilidad del sistema del que pretende formar parte.

Por otra parte, la propuesta puede ser apoyada por la comparación con otras lenguas o por la revisión de otras paremias que tratan así mismo el valor de la amistad, de las que presentamos una pequeña muestra.

³ Galisson, Problématique de l'éducation et de la communication interculturelles en milieu scolaire européen, E.L.A.

quien encuentra un amigo, encuentra un tesoro (866)⁴

Tener verdaderos amigos, ser apreciado y estimado por los demás constituye un verdadero tesoro, mayor que cualquier bien material. Hay que apreciar el valor de la amistad, como profundo, duradero y desinteresado.

a los amigos, hay que cuidarlos (43)

aquellos son ricos que tienen amigos (136)

a muertos y a idos, no hay amigos (49)

al amigo reconciliado, con un ojo abierto y otro cerrado (90)

al amigo y al caballo, no apretarlo (91)

amigo de muchos, amigo de ninguno (112)

amigo, viejo; tocino y vino, añejos (115)

leña, libros, vino y amigos, los más viejos preferidos (560)

amigos al prestar, enemigos al devolver (116)

cuentas claras, amistades largas (254)

en la necesidad, se conoce al amigo de verdad (424)

hoy por ti, mañana por mí (485)

quien presta al amigo, cobra un enemigo (907)

Cuando se consultan lenguas cercanas, resulta sorprendente comprobar cómo una misma realidad o hecho empírico, subyace en la memoria colectiva de los pueblos. Quizá esta equivalencia sea por sí misma suficiente para darle valor a la cultura que nos une, rechazando estereotipos de pensamiento y de lengua. Así, el modelo lingüístico, repetido en las lenguas romances de este refrán es el siguiente:

- proposición relativa sin antecedente introducida por “quien”
- estructura binaria
- recurso a figuras estilísticas como el ritmo o la rima
- sintaxis a veces arcaica
- repetición de un mismo término en cada uno de los dos términos de la fórmula

⁴ Numeración de Sevilla (2001): en 1001 refranes españoles. Madrid: Ed. Internacionales Universitarias

- empleo de términos antonímicos en los dos términos de la fórmula para crear antítesis o paronomasias, quiasmos, paradoja...

Como mensaje expresa, presenta características del mensaje proverbial, como son el enunciado metafórico y generalizador y una marcada función pragmática (sentido ilocutorio) en el discurso como advertencia, generalmente en relación a una situación extralingüística.

Por último, al referirnos a la introducción que da la realidad en el aula, podemos delimitar dos aspectos:

- la competencia comunicativa que pretendemos mejorar en nuestro alumnado
- los valores que debemos introducir de manera transversal

Con la inclusión de este refrán, como aspecto sociocultural, pretendemos reflexionar sobre dos aspectos que Hymes integraba como parte de la competencia comunicativa: la competencia sociolingüística y la sociocultural.⁵

La introducción de los temas transversales en los modelos curriculares responde a la necesidad que tiene la persona de:

- Conocer y adquirir seguridad y confianza en sí misma.
- Lograr un crecimiento afectivo sano y saber comunicar las propias ideas y sentimientos.
- Desarrollar el pensamiento reflexivo y la conciencia crítica.
- Formar criterios propios sobre hechos, personas y situaciones.

Los temas transversales no se circunscriben, como sabemos, a un área determinada, sino que afectan a diferentes ámbitos de la vida y se pueden trabajar desde las diversas perspectivas que ofrecen las distintas áreas. En este caso, la concreción aparece en la unidad didáctica por la elección del tema europeo relacionado con la amistad,

⁵ (La *competencia sociolingüística*, o Habilidad para manejar los distintos registros adecuados a cada situación, teniendo en cuenta los factores contextuales y las normas y convenciones de cada interacción.

La *competencia sociocultural*, o Conocimiento del contexto sociocultural en el que se utiliza una lengua y capacidad para la adopción de estrategias sociales apropiadas en cada caso.)

tema del refrán, y que parte de unos fundamentos, que quiero explicitar a modo de conclusión:

- Una consolidación firme de las destrezas básicas de comportamiento; lo que les permitirá acceder a una amplia gama de posibilidades creativas, expresivas y de enriquecimiento personal.
- Una comprensión y asimilación de contenidos cada vez más amplios y perfeccionados que atienden a sus necesidades, intereses y motivaciones, y se asienten sobre sus conocimientos previos.
- Una progresiva multidisciplinariedad, captando las relaciones que se establecen entre áreas, para obtener perspectivas globalizadoras y dotar de unidad interna a los aprendizajes escolares, dentro de actitud tolerante y de respeto a la diversidad.

Los refranes que hemos trabajado desde el área de lengua extranjera y de educación plástica han sido:

- ✓ *Cuando el gato no está, los ratones bailan.* (Báez-Ramos).
- ✓ *No por mucho madrugar amanece más temprano.*
- ✓ *Al que madruga, Dios le ayuda.*
- ✓ *Quien tiene un amigo tiene un tesoro.*
- ✓ *El tiempo es oro.*
- ✓ *Después de la tempestad viene la calma.*
- ✓ *Quien apunta dos liebres no coge ninguna.* (Galgo que muchas liebres levanta, ninguna mata).(Quien dos liebres sigue, tal vez caza una y muchas veces ninguna). Báez-Ramos.
- ✓ *La verdadera amistad se ve cuando se necesita ayuda.*
- ✓ *El sol cuando sale, sale para todos.*
- ✓ *Más vale pájaro en mano que ciento volando.*
- ✓ *No hay rosas sin espinas.*
- ✓ *Tú eres la niña de mis ojos.*

Para facilitar el posterior trabajo en la escuela, cada uno de los países nos asignamos un color que nos identificara. De esa manera, cualquier persona que conozca el código de color es capaz de asignar los términos y expresiones a las diferentes lenguas. (Azul para el inglés, rosa para el portugués, en negro si leemos en italiano, rojo en rumano y verde para identificar el español).

A GOOD FRIEND IS WORTH HIS WEIGHT IN GOLD

CHI TROVA UN AMICO TROVA UN TESORO

QUIEN TIENE UN AMIGO TIENE UN TESORO

UN PRIETEN VALOREAZA MAI MULT DECAT UN SAC DE BANI

TER UM AMIGO E TER UM TESOURO

WHEN THE CAT IS AWAY THE MICE DANCE
CUANDO EL GATO ESTA FUERA LOS RATONES JUEGAN
QUANDO IL GATTO NON C'E I TOPI BALLANO
QUANDO O GATO ESTA FOR A OS RATOS BRINCAO
CAND PISICA NUJ ACASA, SOARECII JOACA PE MASA

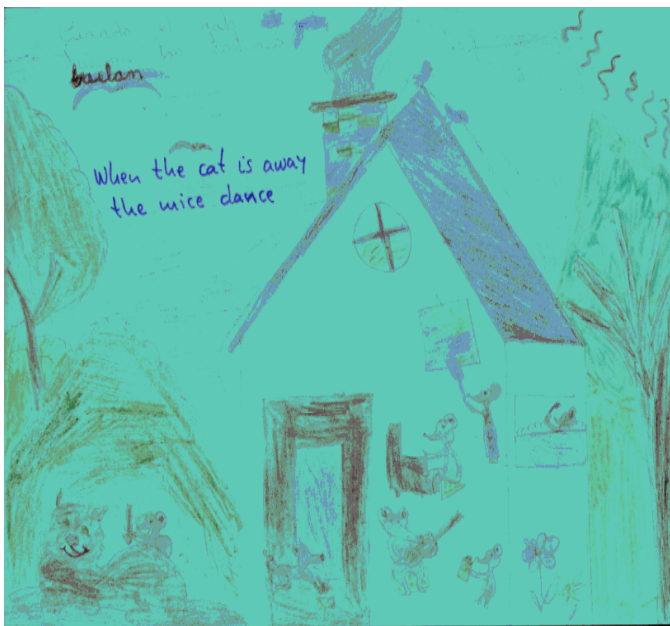

WHEN THE CAT IS AWAY THE MICE WILL PLAY
QUANDO IL GATTO NON C'E I TOPI BALLANO
CUANDO EL GATO ESTA FUERA LOS RATONES JUEGAN
CAND PISICA NUJ ACASA, SOARECII JOACA PE MASA
QUANDO O GATO ESTA FOR A OS RATOS BRINCAO



THE EARLY BIRD CATCHES THE WORM
NO POR MUCHO MADRUGAR AMANECE MAS TEMPRANO
IL MATTINO HA L'ORO IN BOCCA
POR CEDO QUE TE LEVANTES AMANECE SEMPRE CEDO
CINE SE SCOALA DE DIMINEATA, DEPARTE AJUNGE

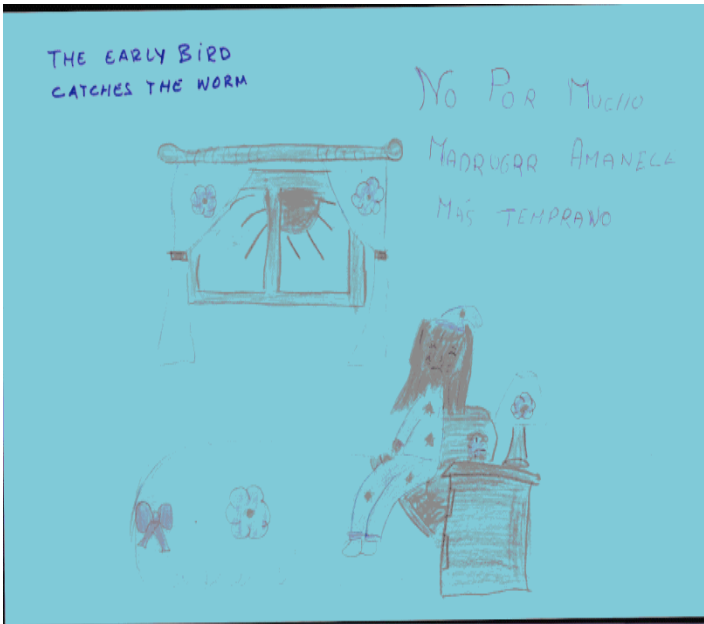

THE EARLY BIRD CATCHES THE WORM
CHI DORME NON PIGLIA PESCI
AL QUE MADRUGA DIOS LE AYUDA
QUEM DORME NAO APANHA PEIXE
CINE SE SCOALA DE DIMINEATA, DEPARTE AJUNGE

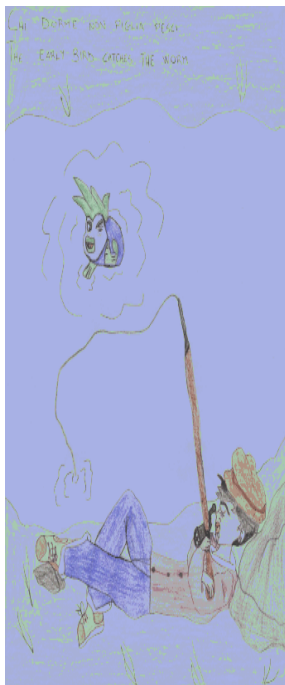

THE EARLY BIRD CATCHES THE WORM
CHI DORME NON PIGLIA PESCI
AL QUE MADRUGA DIOS LE AYUDA
CINE SE SCOALA DE DIMINEATA, DEPARTE AJUNGE
QUEM DORME NAO APANHA PEIXE



CHI DORME NON PIGLIA PESCI

THE EARLY BIRD CATCHES THE WORM

A GOOD FRIEND IS WORTH HIS WEIGHT IN GOLD
CHI TROVA UN AMIGO TROVA UN TESORO
QUIEN TIENE UN AMIGO TIENE UN TESORO
UN PRIETEN VALOREAZA MAI MULT DECAT UN SAC DE BANI
TER UM AMIGO E TER UM TESOURO

*Chi trova un amico trova un tesoro
A good friend is worth his weight in gold*

Chi trova un amico trova un tesoro
A good friend is worth his weight in gold

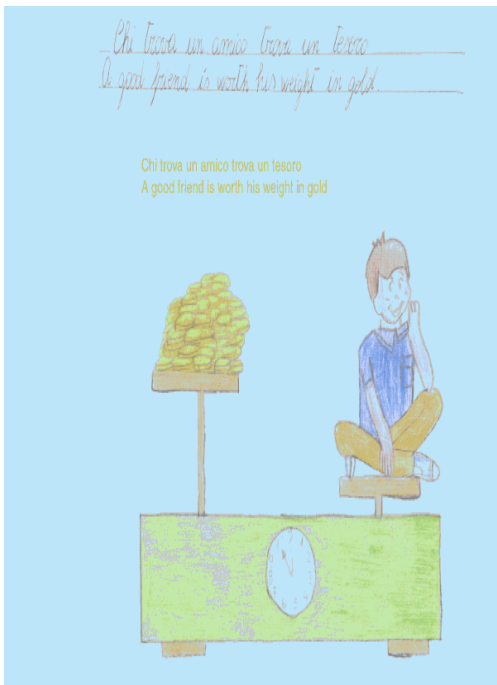

TIME IS MONEY
TIMPUL INSEAMNA BANI
IL TEMPO É DANARO
EL TIEMPO ES ORO
TEMPO E DINHEIRO

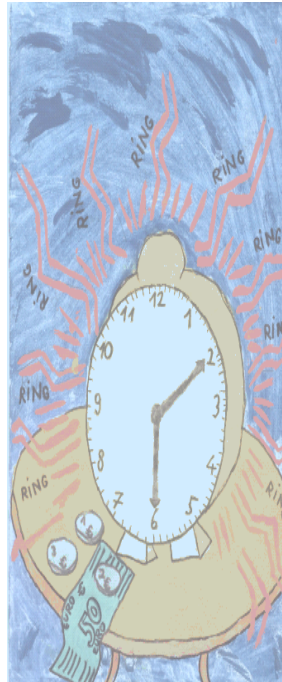
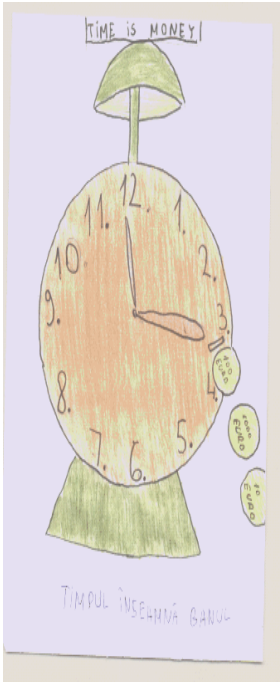

EVERY CLOUD HAS A SILVER LINING

TOT RAUL SPRE BINE

DOPO LA TEMPESTA TORNA IL SERENO

DESPUES DE LA TEMPESTAD VIENE LA CALMA

DEPOIS DA TEMPESTADE VEM A BONANÇA

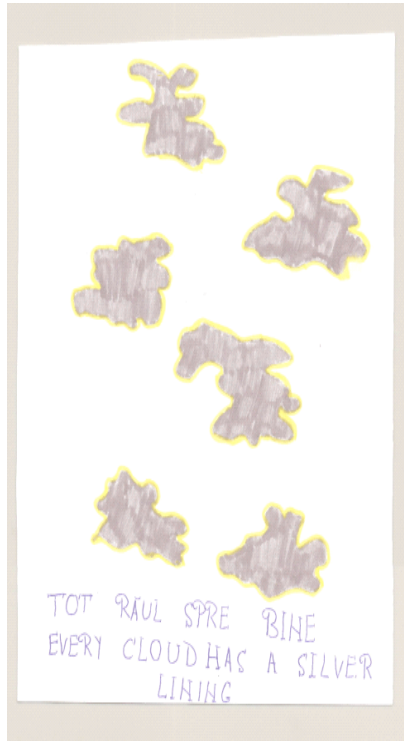

IF YOU RUN AFTER TWO HARES YOU WILL CATCH NEITHER
CÂND FUGI DUPĂ DOI IEPURI NU PRINZI NICI UNUL
CHI TROPPO VUOLE NULLA STRINGE
QUIEN APUNTA A DOS LIEBRES NO COJE NINGUNA
QUEM CORRE ATRAS DE DUAS COISAS NAO APANHA NENHUMA



A FRIEND IN NEED IS A FRIEND INDEED
PRIETENUL LA NEVOIE SE CUNOASTE
IL VERO AMICO SI VEDE NEL MOMENTO DEL BISOGNO
LA VERDADERA AMISTAD SE VE CUANDO SE NECESITA AYUDA
O VERDADEIRO AMIGO E AQUELE QUE ESTA PRESENTE QUANDO FAZ FALTA



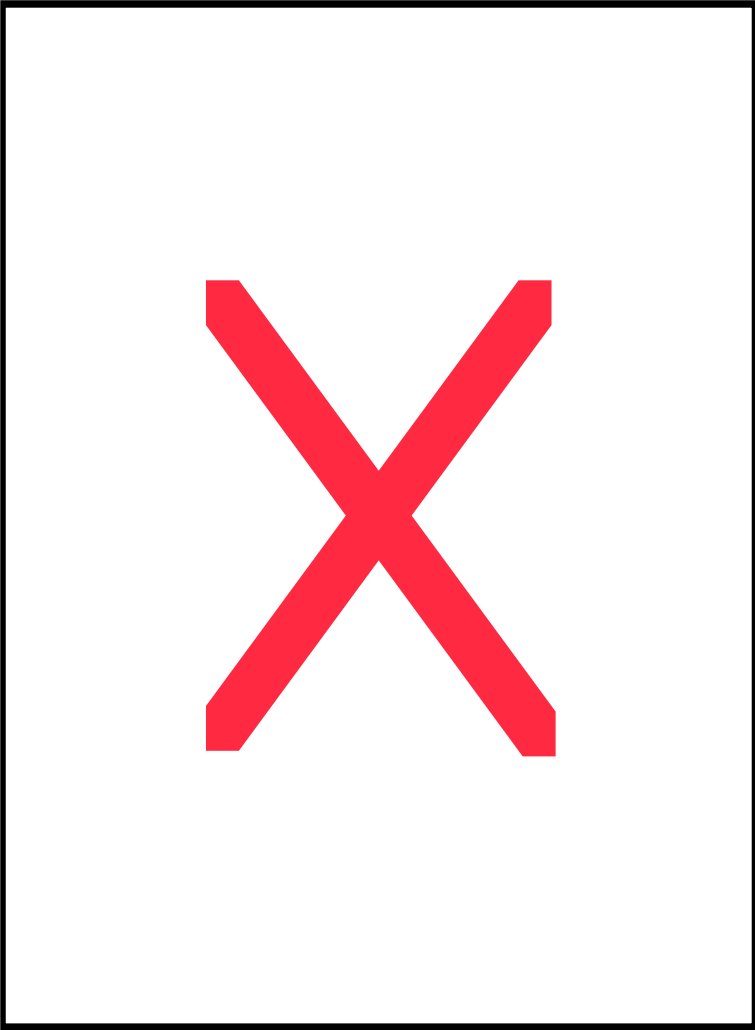

MEGLIO UN UOVO OGGI...
A BIRD IN THE HAND...

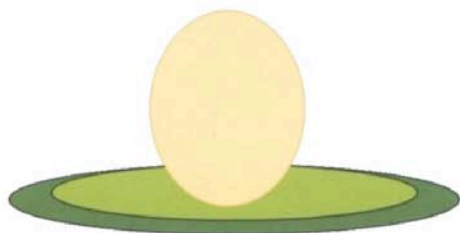

... CHE UNA GALLINA DOMANI.
... IS WORTH TWO IN THE BUSH.





NO GARDEN WITHOUT ITS WEEDS
NU EXISTA GRADINA FARA BURUIENI
NON C'É ROSA SENZA SPINE
NO HAY ROSAS SIN ESPINAS
NÃO HÁ ROSAS SEM ESPINHOS

SEI LA PUPILLA DEI MIEI OCCHI
YOU ARE THE APPLE OF MY EYES
ÉS A FLOR DOS MEUS OLHOS
ESTI LUMINA OCHILOR MEI
TÚ ERES LA NIÑA DE MIS OJOS

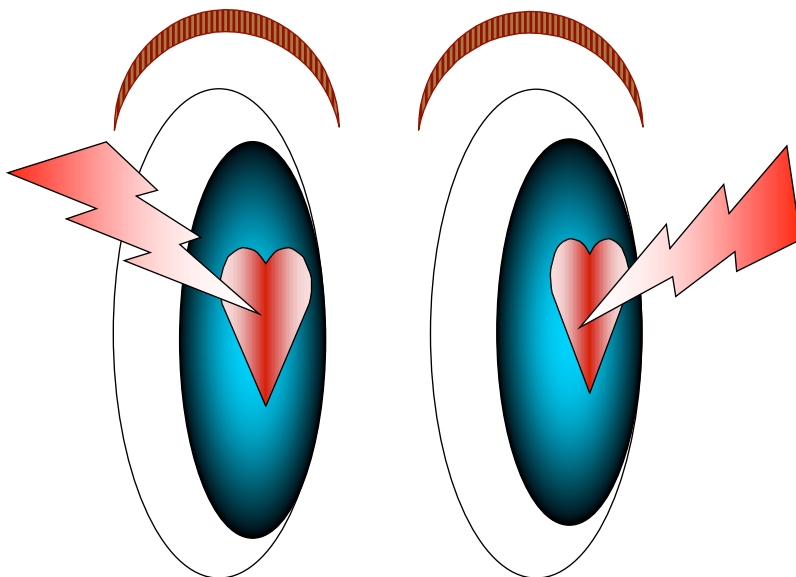

CAPÍTULO 3: EDUCACIÓN PRIMARIA. ÁREA DE LENGUA. **Manuela Avis Gutierrez y M^a Luz León Nicolás.**

Los objetivos del área de lengua castellana se han considerado de forma global para los tres ciclos de la Educación Primaria, entendiéndose que en cada uno se abordarán de acuerdo a las características personales y de desarrollo lingüístico de su alumnado.

OBJETIVOS.

- Comprender textos y mensajes orales opinando sobre los mismos y aplicando su comprensión a nuevas situaciones de aprendizaje.
- Distinguir y pronunciar correctamente (letras, sílabas, frases) el vocabulario de la unidad.
- Escribir palabras, frases y textos con el vocabulario que se ha presentado.
- Conocer clases de palabras, su formación y uso.
- Asumir y utilizar normas ortográficas aprendidas.

CRITERIOS DE EVALUACIÓN.

- Identifica las letras, sílabas...
- Localiza en textos escritos las letras, sílabas, y en general el vocabulario utilizado.
- Comprende el vocabulario aprendido y lo utiliza.
- Lee correctamente poesías, trabalenguas... relacionados con la unidad.
- Memoriza textos y los reproduce oralmente con entonación, pronunciación y ritmo adecuados.
- Capta el sentido global de un texto y las principales relaciones que se establecen entre sus elementos.

CONTENIDOS.

Conceptuales.

- . Vocabulario relacionado con el concepto de “amistad”.
- . Diversidad de textos literarios de tradición oral y escrita.
- . Clases de palabras, formación y uso (5º,6º).
- . Uso de la mayúscula y signos de puntuación.
- . Oraciones copulativas.

Procedimentales.

- . Memorización y exposición de textos: canciones, poesías, refranes...
- . Empleo del texto escrito como instrumento de comunicación.
- . Lectura y escritura de palabras, frases y textos que contengan vocabulario trabajado.
- . Escritura de textos dictados.
- . Utilización correcta del vocabulario aprendido.

Actitudinales.

- . Uso del lenguaje oral como fuente de comunicación, diversión y placer.
- . Valoración de la lectura y escritura como códigos comunicativos.
- . Valoración del concepto de amistad como facilitador del trabajo diario, rechazando cualquier tipo de discriminación en el entorno escolar.

EVALUACIÓN.

Evaluación Inicial.

- Comprende textos orales y escritos sencillos.
- Opina sobre diferentes textos, imágenes, situaciones...
- Aporta ideas, sugerencias... en charlas, diálogos...
- Manifiesta una actitud positiva en las actividades de grupo.

Evaluación Formativa.

- Manifiesta sus opiniones de manera desinhibida, respetando las reglas de interacción verbal.

Respetar las creaciones ajenas y realizar críticas constructivas ante las producciones propias y ajenas.

Usar correctamente el vocabulario de la unidad a nivel oral y escrito.

Utilizar con corrección las normas ortográficas aprendidas.

Actividades de Primer Ciclo.



Para realizar estas actividades, debéis leer con mucha atención el siguiente cuento.

RATIÍN Y RATOÓN*

Había una vez dos ratones que eran amigos. Uno se llamaba Ratiín porque era muy pequeño y el otro Ratoón porque era muy grande para ser ratón.

Un día los dos ratoncitos fueron a buscar, como lo hacían todos los días, su trocito de queso. Caminaban a paso ligero y se adentraron en el bosque saludando a todos los que se encontraban en su camino.

¡Buenos días, señor topo! ¿Cómo va su dolor de muelas? ¡Hola hormiguita! ¿Quiere una miguita de pan?, saludaba Ratiín, mientras su amigo Ratoón saludaba a doña Nube y al señor Pájaro: - Buenos días, buenos días, decía a una y al otro.

De pronto Ratoón llamó al señor Sol.

-¡Señor Sol!, ¡Señor Sol!

El Sol que no lo oyó, se escondió tras una nube y Ratoón, muy extrañado porque Don Sol era muy simpático le dijo a su amigo Ratiín:

¡Vamos corriendo a casa, que como el señor Sol siga sin aparecer comenzará el frío y la lluvia!

Corrieron todo lo deprisa que pudieron y cuando ya empezaban a caer las primeras gotas de lluvia llegaron a casa. Allí, Ratiín entró por debajo de la puerta mientras que Ratoón entraba por la chimenea.

¡Uf!, menos mal que hemos llegado a tiempo, decía Ratiín a doña Pata de la mesa saludándola.

¡Por fin estamos aquí! señor Tejado, decía a su vez Ratoón.

Qué alegría estar en casa, sequitos y mientras se oía llover tras los cristales. Se dirigieron a la despensa donde se guardaba el queso manchego, su comida preferida. Ya estaban relamiéndose los bigotes cuando Ratoón dio un respingo asustado:

-¿Eh? ¿Qué es eso que se ve por la ventana?

Ratiín, curioso corrió a asomarse y descubrió un, dos, tres, cuatro, cinco, seis... ¡siete colores!

El Arco Iris se presentó a nuestros amiguitos ratones y les dijo que venía de muy lejos buscándolos porque había preguntado por el bosque, a la nube, a la lluvia y al sol y todos le habían dicho que Ratiín y Ratoón eran los mejores amigos.

¿Es verdad?, les preguntó impaciente.

Ratiín y Ratoón se miraron extrañados y contestaron que sí eran buenos amigos y siempre lo serían.

El Arco Iris, contento por su descubrimiento les dijo:

-Montad en mis colores y veréis qué distinto se ve el mundo y lo divertido que es tirarse desde mi tobogán. A partir de ese momento, cuando llueve y después luce el Sol, Ratiín y Ratoón cantan y bailan buscando el Arco Iris.



Ya has leído el cuento de los dos ratones amigos, ¿eres capaz de contestar las preguntas?

1. ¿Quiénes son los protagonistas del cuento?
2. ¿A quién saluda Ratiín?
3. ¿A quién saluda Ratoón?

4. ¿Por qué no saludan los dos a los mismos personajes?

5. ¿Por qué van a casa y saludan a la pata de la mesa y al tejado?

6. ¿Cómo se llama el arco de siete colores?

7. ¿Por qué el arco iris les deja jugar al tobogán?



En el país de los refranes se han fugado las vocales

Reconstruye el refrán incorporando al cartel las letras que faltan

Q---n -nc--ntr- -n -m-g-
-nc--ntr- -n t-s-r-.

Copia el refrán y haz un dibujo.

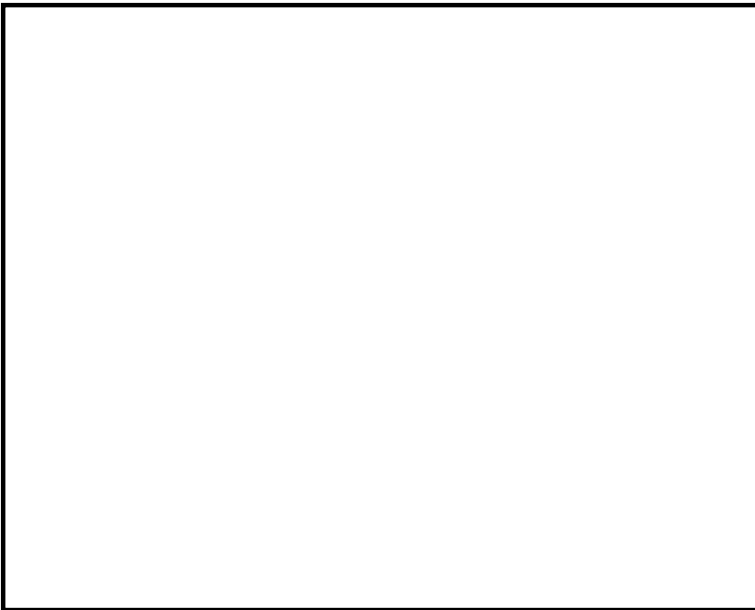



Os proponemos convertirnos en poetas
realizando las siguientes actividades

Construye nuevos refranes usando otras palabras.

Quien encuentra
encuentra.....

Quien encuentra
encuentra.....

Quien encuentra
encuentra.....

Quien encuentra
encuentra.....

Si queréis que lo compliquemos un poco podemos construir acrósticos formando nuevas palabras.

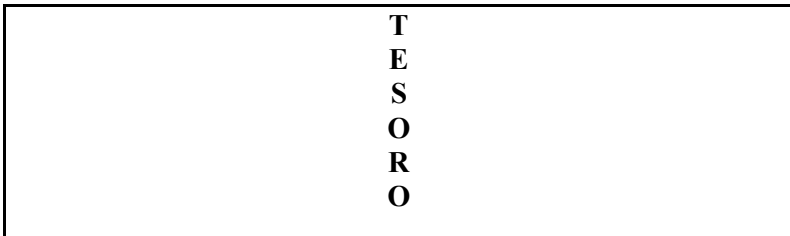
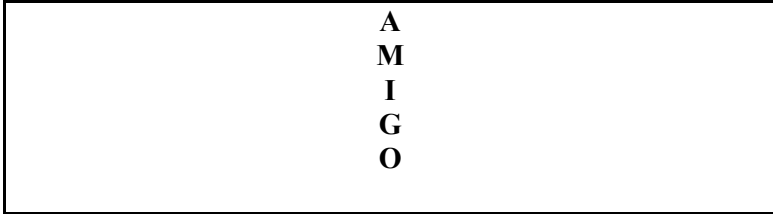

También podemos escribir poesías formando un dibujo que sea representativo de lo que queremos expresar. De la palabra *amigo* podemos escribir frases con forma de manos.



Ahora un poco de gramática

Comenzaremos por escribir el refrán en plural.

Four horizontal lines for writing a plural proverb.

Imagina que invitas a Ratiín y Ratoón a merendar a tu casa. ¿qué les prepararías? Inventa frases con siete etiquetas.

Seven empty rectangular boxes for labeling ingredients.



Recuerda que debes empezar a escribir con mayúscula y terminar en punto.

Ahora vamos a recortar de periódicos y revistas letras. Da igual la forma y el tamaño, pero piensa que mientras más grandes sean las leeremos mejor.

Forma tu nombre y pégalo a continuación.

A large empty rectangular box for pasting the student's name.

Busca información sobre el Arco Iris y escribe los nombres de sus colores.



Une a cada color el nombre de un amigo o de una amiga.

Rojo ----	Azul ----
Naranja ----	Añil ----
Amarillo ----	Violeta ----
Verde ----	

Recorta las etiquetas, léelas y pégalas en orden.

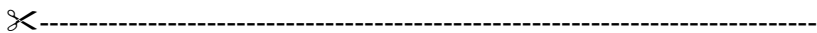

encuentra amigo Quien tesoro. un encuentra un



Y para terminar dos juegos

Juego de Pasapalabra

Las definiciones de las palabras se escribirán en tarjetas. Por un lado se dispondrá la letra y por el otro la palabra con su definición.

En el juego participan:

Un alumno/a que hace las funciones de locutor. Es quien lee las definiciones.

Dos alumnos o grupos de alumnos que contestan siguiendo un turno.

Se necesita un cronómetro, reloj de arena... o cualquier artilugio que pueda controlar el tiempo.

El comienzo del juego se echa a suertes, pares o nones o alguna retahíla conocida por el alumnado de la clase.

Va contestando la misma persona o portavoz de un grupo. Cuando no se sabe una definición, (diciendo PASAPALABRA), se acaba el tiempo o falla la respuesta continúa la persona o grupo contrario.

Si queremos complicar el juego podremos acortar los tiempos de respuesta.

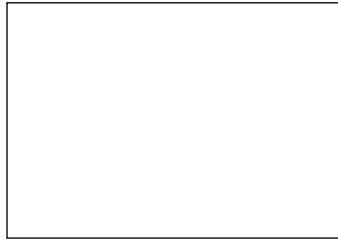
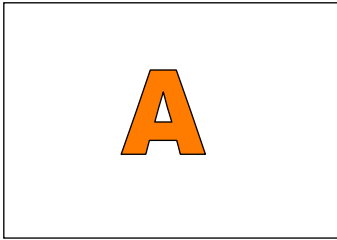

A –Amigo

Si lo tienes, tienes un tesoro.

B –Buenos días

Saludo cuando llegamos al colegio.

C – Camino

Carretera sin asfaltar,

Por donde anda el personal.

D –Diez

La primera decena.

E –Enemigo

Lo contrario de amigo.

F –Fuerza.

La unión la hace.

G- Gracias.

Palabra que utilizo para agradecer algo.

H –Hablando

La mejor fórmula para resolver los conflictos. Así se entiende la gente.

I –Iris.

De siete colores es este arco.

J – Jugar

Lo que más me gusta hacer con mis amigos.

K – Kiosco.

En él compro las golosinas.

L – Letras.

Todas juntas y ordenadas forman el abecedario

LL – Lloro

Cuando me enfado con mis amistades salen lágrimas de mis ojos.

- M – Mesa.
Ratiín saluda a sus patas cuando llega a casa.
- N – Navegar.
Ir un barco por el agua o una nave o avión por el aire.
- Ñ – Niño o niña.
Contiene la ñ. Persona que está en la infancia o es muy joven.
- O – Oveja.
Como dice el dicho “Cada... con su pareja”.
- P – Pirata.
Son los malos con pata de palo.
- Q -Queso.
La comida preferida de Ratiín y Ratoón.
- R – Ratón.
Animal que se lleva tus dientes cuando se caen.
- S -Simpático.
Lo contrario de antipático
- T – Tesoro Tiza
Lo buscaban los piratas. Barrita blanca o de colores para escribir en las pizarras.
- U- Uno.
El primero de los números
- V- Valiente
Persona que no tiene miedo.
- X- Extremeño/a
Contiene la /x/. Se dice de la persona que es de Extremadura
- Y- Yo.
Mi sombra no está si no estoy... Persona que habla.
- Z- Zeta.
Soy la última letra del abecedario.

Cuento en blanco

La primera vez que se realiza este juego es la más interesante porque nuestro alumnado lo desconoce y son más espontáneos y creativos.

Se trata de decirles que entre nuestros papeles viejos hemos encontrado un cuento que está casi borrado pero lo vamos a intentar leer entre todos. Cada uno debe leer una frase.

Con la hoja de papel en la mano comenzamos nuestra improvisación y hacemos como que leemos la frase inicial de un cuento que iremos construyendo entre todos diciendo, “cada uno lee una frase y lo pasa. Si alguien no lo entiende, que lo pase, pero no se puede decir ni una palabra”.

Al no haber nada escrito, nuestro alumnado inventará frases que construirán una historia.

Actividades de Segundo Ciclo



Jugamos con las palabras

Escribimos en la pizarra tres etiquetas con las palabras RATIÍN, RATOÓN y TESORO. Entre todos construiremos una historia encadenada.

RATIÍN

RATOÓN

TESORO

Juego de Pasapalabra

A– Amistad

Lo que te une con tus amigos.

B– Barco

Medio de transporte marítimo.

C– Cañón

Defensa del bajel pirata.

D– Delfín

Animal acuático muy inteligente.

E– Europa

Continente al que pertenece España.

F– Feliz

Lo eres cuando estás contento.

G- Gol

Tanto que se marca en el fútbol.

H– Huella

Señal o marca que dejas al pisar o tocar algo.

I– Isla.

Tierra rodeada de mar por todas partes.

J- José

Nombre del autor de la “Canción del Pirata”

K– Kilogramo.

Unidad de masa que equivale a 1000 gramos.

L- Loro

Animal que suelen llevar los piratas en el hombro.

LL- Llover

Caer agua de las nubes en forma de gotas.

M– Marinero

Persona que trabaja en un barco.

N– Nombre

Palabra con la que las personas llamamos a otras personas, animales o cosas.

Ñ– Maña.

Contiene la ñ. Como dice el refrán: “Más vale... que fuerza”.

O– Oro.

Metal de color amarillo que buscaban los piratas.

P- Par

Número que se puede dividir por dos.

Q- Quincena.

Espacio de tiempo de quince días.

R- Refrán.

Frase popular que contiene un mensaje o consejo.

S- Sincero/a

Cuando digo la verdad estoy siendo...

T- Tesoro

Lo buscaban los piratas.

U- Útil

Que sirve para algo.

V- Verbo.

Clase de palabra que expresa la acción que realiza el sujeto.

X- Explorar

Contiene la /x/. Ir por un lugar o terreno para descubrir cómo es.

Y- Yema.

Parte amarilla del huevo.

Z- Zancada.

Paso largo



Te recuerdo que un cuento tiene tres partes.
 En la primera se presentan los personajes, en
 la segunda nos cuenta qué les pasa y por
 último se explica cómo termina la historia.

Ahora completaremos el cuento invisible. En cada etiqueta hay que colocar una palabra.

¡Ojo! Si quieres dar en la  hay que respetar las etiquetas, el orden en el que han colocado, las palabras ya descifradas y los signos de puntuación.

Sólo es cuestión de darle vueltas a la cabeza.

TÍTULO: _____

¿CÓMO EMPIEZA?

_____ RATÓN _____

TRISTE _____

AMIGO.

¿QUÉ PASA?

_____ MARIPOSA _____

_____ :” FRESCO” _____

_____ CORRIENDO.

¿CÓMO ACABA?

_____ RATÓN _____

_____ .

Un ejemplo podría ser:

Unos ratones muy tristes

Había un pequeño ratón que estaba muy sólo y muy triste porque le faltaba un amigo.

Pero una pequeña mariposa le dijo: “Busca queso fresco”. Y él fue corriendo.

El ratón encontró otro ratón solitario. Y fueron amigos.



Atrévete a jugar
Y en poeta te convertirás.

Una vez leído el cuento de “Ratiín y Ratoón” hacemos un listado de palabras relacionadas con el cuento. Por ejemplo Ratoón, Ratiín, amigos, Arco Iris, queso...Proponemos en esta actividad construir poesías-disparates.

*RATOÓN.
Era grande como un camión.
Jugaba al balón,
Corre y salta, melón
Que te pilla el pelotón.*



Ahora inténtalo tú

Queso

Actividades de Tercer Ciclo

Las actividades que proponemos para el tercer ciclo parten de la obra de José de Espronceda “Canción del pirata” como lectura motivadora.



Aquí tienes una frase. ¿Serías capaz de hacer el análisis morfológico y sintáctico?

Mi amigo es un tesoro.

Mi

amigo

es

un

tesoro

Canción del pirata

*Toma nota del
vocabulario que el autor
utiliza en su obra.*

Con diez cañones por banda,
viento en popa a toda vela,
no corta el mar, sino vuela
un velero bergantín.

Bajel pirata que llaman,
por su bravura, *El Temido*,
en todo el mar conocido
del uno al otro confín.

La luna en el mar ríela
en la lona gime el viento,
y alza en blando movimiento
olas de plata y azul;
y va el capitán pirata,
cantando alegre en la popa,
Asia a un lado, al otro Europa,
Y allá a su frente Estambul.

Navega, velero mío
sin temor,
que ni el enemigo navío
ni tormenta, ni bonanza
tu rumbo a torcer alcanza,
ni a sujetar tu valor.

Veinte presas
hemos hecho
a despecho
del inglés
y han rendido
sus pendones
cien naciones
a mis pies.

*Que es mi barco mi tesoro,
Que es mi dios la libertad,
Mi ley, la fuerza y el viento,
Mi única patria, la mar.*

Allá; muevan feroz guerra
ciegos reyes
por un palmo más de tierra;

que yo aquí; tengo por mío
cuanto abarca el mar bravío,
a quien nadie impuso leyes.

Y no hay playa
sea cualquiera,
ni bandera
de esplendor,
que no sienta
mi derecho
y dé pechos mi valor.

*Que es mi barco mi tesoro,
Que es mi dios la libertad,
Mi ley, la fuerza y el viento,
Mi única patria, la mar.*

A la voz de “¡barco viene!”
es de ver
cómo vira y se previene
a todo trapo a escapar;
que yo soy el rey del mar,
y mi furia es de temer.

En las presas
yo divido
lo cogido
por igual;
sólo quiero
por riqueza
la belleza
sin rival.

*Que es mi barco mi tesoro,
Que es mi dios la libertad,
Mi ley, la fuerza y el viento,
Mi única patria, la mar*

¡Sentenciado estoy a muerte!
Yo me río
no me abandone la suerte,

y al mismo que me
condena, colgará de alguna
antena, quizá; en su propio
navío.

Y si caigo,
¿qué es la vida?
Por perdida
ya la di,
cuando el yugo
del esclavo,
como un bravo
sacudí.

*Que es mi barco mi tesoro,
Que es mi dios la libertad,
Mi ley, la fuerza y el viento,
Mi única patria, la mar.*

Son mi música mejor
aquilones,
el estrépito y temblor
de los cables sacudidos,
del negro mar los bramidos
y el rugir de mis cañones.

Y del trueno
al son violento,
y del viento
al rebramar,
yo me duermo
sosegado,
arrullado
por el mar.

*Que es mi barco mi tesoro,
Que es mi dios la libertad,
Mi ley, la fuerza y el viento,
Mi única patria, la mar.*

José de Espronceda

Lee la “Canción del Pirata”.



Explica lo que quiere decir.

A large, empty rectangular box with a black border, intended for the student to write their explanation.

Busca información sobre José de Espronceda y escribe sus datos biográficos más importantes.

Puedes ayudarte de enciclopedias que encontrarás en la biblioteca del Centro, manuales de Historia de la literatura o de algunas páginas de Internet.

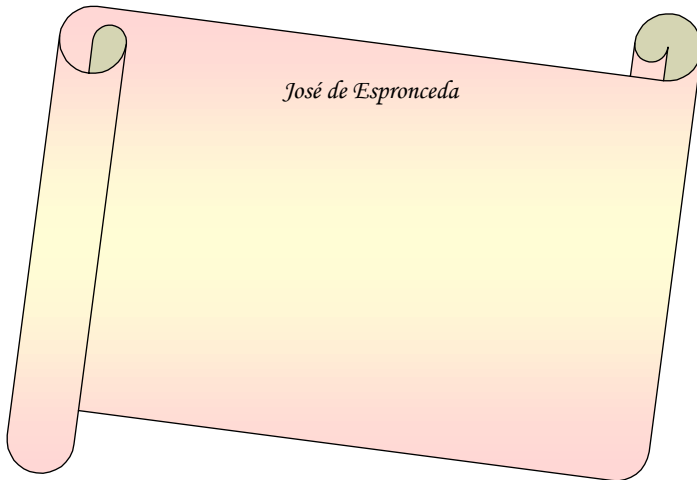

- ¿En qué época fue escrita?
- Busca información sobre la época en que fueron populares los piratas.
- Copia una estrofa y subraya con los mismos colores las palabras que riman.

Aquí tienes un ejemplo:

*Que es mi barco mi tesoro,
que es mi dios la libertad,
mi ley, la fuerza y el viento,
mi única patria, la mar.*

Elabora un listado de palabras del poema que no se entiendan y busca su significado.



Escribe frases en las que entren, al menos, dos de las siguientes palabras: confín, bergantín, bajel, riel y pendón.

Investiga el significado de la expresión “patente de corso”.

Patente de corso

Intenta escribir cuatro versos que rimen dos a dos.

Escribe una poesía sobre “la amistad”.

*¿Qué es la amistad?
Es tener a alguien
con quien compartir la verdad.
Contar tus sentimientos
sin dejar de amar.
Qué bonito es tener
a alguien y que te sepan
apreciar.
Una amistad es alguien
con quien puedas confiar.
Tener una amistad es algo
grande y digno de admirar.
Una amistad sincera
es saber que nunca
te van a traicionar.
Sabe escuchar tus problemas y
pone el hombro
para que puedas llorar.
En definitiva:
“Una amistad
es difícil de encontrar,
y cuando se encuentra,
procuramos no dejarla marchar”.*



Subraya el poema “La canción del pirata” utilizando el siguiente código:

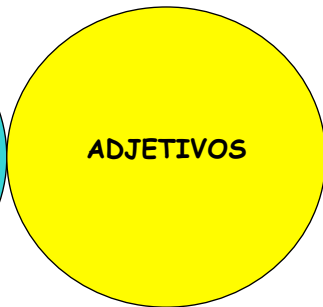
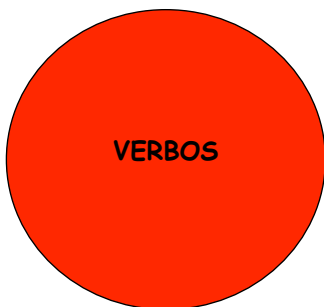

¿Qué tal una descripción? Fíjate en la compañera o compañero que tengas al lado y descríbelo.

Así es mi compañero o compañera:

**CAPÍTULO 4: EDUCACIÓN PRIMARIA. ÁREA DE
MATEMÁTICAS.**
**Carmen Macías Romero, Inmaculada García Cercas y Flora
Jiménez Ureña.**

OBJETIVOS GENERALES DE ÁREA.

- Utilizar los distintos lenguajes matemáticos para interpretar y valorar informaciones sobre fenómenos conocidos, así como para comunicar los propios pensamientos con mayor precisión.
- Reconocer situaciones de su medio habitual para cuyo tratamiento se requiera el uso de los números y de las operaciones elementales de cálculo, formularlas mediante formas sencillas de expresión matemática y resolverlas utilizando los algoritmos correspondientes.
- Utilizar instrumentos sencillos de cálculo y medida con un propósito determinado, decidiendo en cada caso sobre la pertinencia y ventajas que implica su uso y sometiendo los resultados a una revisión sistemática.
- Elaborar y utilizar estrategias personales de estimación, aproximación y cálculo mental para la resolución de problemas sencillos, modificándolas.
- Comprender mejor el propio entorno y desarrollar nuevas posibilidades de acción sobre el mismo, utilizando sus conocimientos sobre las formas geométricas, sus propiedades y sus tamaños, y describiendo apropiadamente posiciones y trayectorias de objetos en el espacio.

- Obtener, interpretar y valorar información sobre fenómenos y situaciones de su entorno y formarse un juicio sobre la misma, utilizando técnicas elementales de recogida de datos, y representándola de forma gráfica y numérica.
- Reconocer la utilidad de las matemáticas en la vida cotidiana, disfrutar con su uso y valorar las propias capacidades frente a ellas, afrontando sin inhibiciones las situaciones que requieran su empleo.
- Actuar en situaciones cotidianas y de resolución de problemas de acuerdo con actitudes matemáticas, como son la exploración de distintas alternativas, la creatividad, la conveniencia de la precisión o de la perseverancia en la búsqueda de soluciones.

PRIMER CICLO.

OBJETIVOS ESPECÍFICOS.

- Desarrollar, componer, descomponer y ordenar números unidades, decenas y centenas.
- Realizar sumas y restas para (interpretar y producir situaciones e informaciones) solucionar situaciones problemáticas.
- Jugar con el lenguaje matemático, desarrollando la imaginación y la creatividad.

CONTENIDOS

Conceptuales

1. Números naturales hasta el 999, en orden creciente y decreciente.
2. Las operaciones de suma y resta y sus algoritmos.
3. Problemas en los que intervengan sumas y restas.

Procedimentales

1. Utilización de diferentes estrategias para contar de una manera exacta y aproximada.
2. Elaboración de estrategias de cálculo mental con números sencillos.
3. Realizar operaciones de suma y resta de dos cifras.

Actitudinales

1. Confianza en las propias capacidades para el cálculo mental y uso de estrategias personales.
2. Valoración de la utilidad de los números y de las operaciones en la vida cotidiana.
3. Curiosidad por indagar y explorar las regularidades y relaciones que aparecen en conjuntos numéricos.

CRITERIOS DE EVALUACIÓN

1. Reconoce el nombre y ordena los números hasta las centenas dadas.
2. Descompone y compone decenas y centenas dadas, y los escribe correctamente.
3. Suma y resta verticalmente números de varias cifras.
4. Selecciona y aplica pertinentemente la operación necesaria con los datos disponibles, en situaciones de suma que impliquen unión o incremento, y en situaciones sencillas de resta que impliquen separación o disminución, comprueba el resultado obtenido y los relaciona con el enunciado.
5. Manifiesta satisfacción por el progreso de sus conocimientos o por la autonomía que le proporcionan los mismos y aplica éstos conocimientos a situaciones lúdicas.

Actividades Primer Ciclo

1.-

Si sustituyes cada número por la letra que le corresponde descifrarás el mensaje secreto.



Si te animas, aquí tienes el código que debes utilizar.

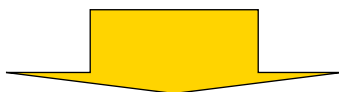

E – 25

L – 20

A – 26

C – 49

R – 18

O – 10

S – 38

I – 12

15

25

16

39

35

30

25

20

8

25

10

5

10

21

14

20

13

2

4

13

Mensaje secreto:



_____.

* En el segundo nivel las operaciones podrán ser de tres cifras.

2.-

Anímate a jugar al escondite.



Escondemos tarjetas con números por el aula. Dividimos al alumnado en grupos de dos o tres y les pedimos que reúnan las familias de las unidades, las decenas y las centenas.

Introduce cada tarjeta en su cubilete

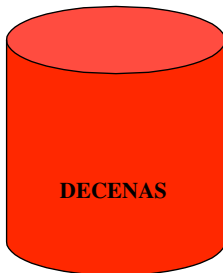
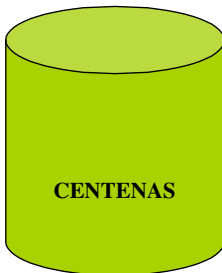

3.-

¿Qué operaciones sabes realizar?



Con este juego te demostrarás, tú mismo,



Tenemos dos cajas, una contiene números y en la otra los algoritmos. Dos niños sacarán un número cada uno de la caja correspondiente, el otro sacará un algoritmo y realizarán la operación que corresponda.



En el anexo nº 1 y 2 encontramos el material para realizar estas actividades.

4.-



Vamos a descomponer estos números en otros. ¿Vale?

20

21

22

23

24

A cada grupo de alumnos se le asignará una caja con diferentes números, para que hagan las posibles descomposiciones del número dado.

Aquí tienes un ejemplo

20

10 + 10

19 + 1

18 + 2



Dependiendo del nivel utilizaremos decenas o centenas.

5.-



El juego tiene un tablero con 35 casillas, fichas y un dado.
Cada seis alumnos dispondrá de un tablero, un dado y seis fichas.
Saldrá primero el que mayor puntuación saque en el dado.

¡OJO! Estas son las reglas:

- Al llegar a una casilla que contenga a Ratiín o a Ratoón automáticamente pasaremos a la casilla más próxima a uno de éstos ratones.

Y los niños dirán la siguiente retahíla:

De Ratiín a Ratoón y tiro porque me mola un montón.

Si la ficha cae en la casilla de la cama, tiene como penalización, una jugada sin tirar. Y dirán:

Una tirada sin jugar y a descansar.

Si un jugador llega a la casilla del cepo. Se quedará tres veces sin tirar.

Y dirá:

Por ser tan glotón no comerás requesón.

Si tú ficha llega a una ratonera, avanzará o retrocederá a la otra.

De ratonera a ratonera y tiro como yo quiera.

Todo jugador que caiga en la casilla del queso con gusanitos, debe comenzar la partida desde la primera casilla.

Si el jugador cae en la casilla del gato deberá retroceder a la casilla número cinco. Y dirá:

Con el gato te has topado y al cinco te ha enviado.

DE JUEGO DE RATÓN Y RATÓN

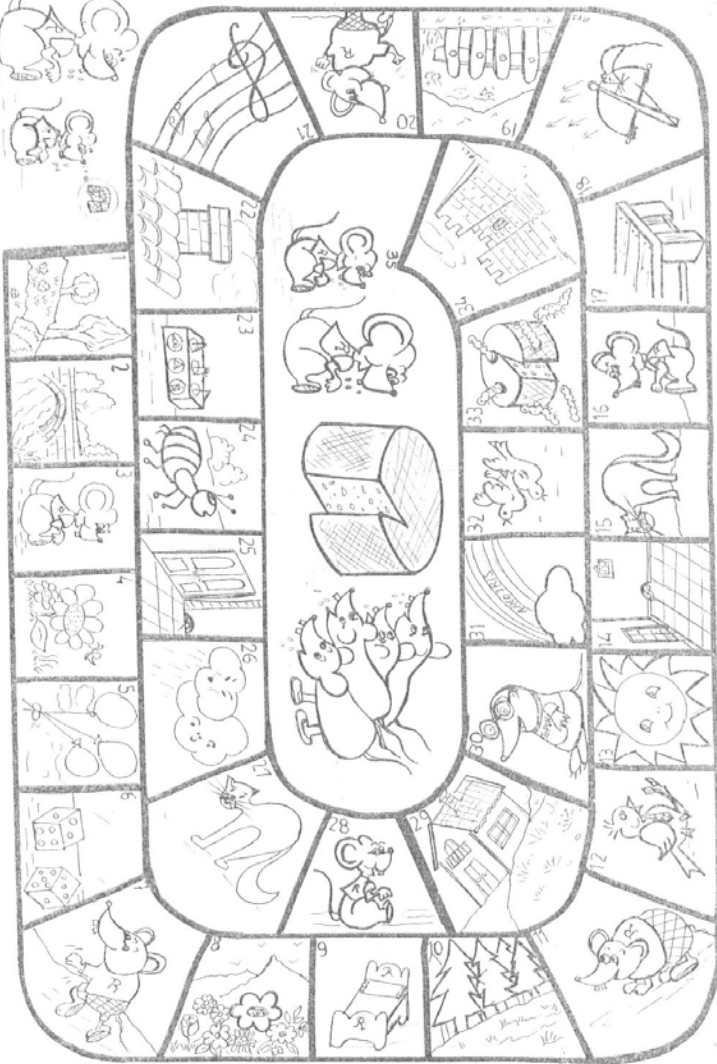

6.-



En estas tarjetas falta un número para que la operación sea correcta. Averígualo.

8
+
18

- 2
3

15
+
19

7.-

El cumpleaños



Anotar en un tablero o en la pizarra la fecha del cumpleaños de cada uno de los niños. Repartir números y unirse por parejas para formar una fecha determinada.

8.-

...Y ahora, juegos con más tarjetas

Repartimos tarjetas con números entre nuestro alumnado



¿Qué hacemos?

Ordenar de menor a mayor.
Formar el anterior y posterior de cada uno de los números que salgan.
Asociar el nombre a cada número.

SEGUNDO CICLO.

OBJETIVOS ESPECÍFICOS.

1. Aplicar los algoritmos de la multiplicación y la división en operaciones de hasta cinco cifras.
2. Memorizar y aplicar las tablas de multiplicar.
3. Resolver situaciones de la vida cotidiana utilizando las operaciones de la multiplicación y/o de la división.
4. Aplicar la prueba de la división para verificar la exactitud de los cálculos.

CONTENIDOS

Conceptuales

1. La multiplicación: la multiplicación como suma de sumandos iguales, términos; multiplicación dígitos; doble y triple; tablas de multiplicar; propiedades conmutativa, asociativa y distributiva; multiplicación de un número por la unidad seguida de ceros; multiplicaciones de números cuando los dos factores tienen varias cifras; situaciones en las que interviene esta operación.
2. La división: La división como reparto y como operación inversa de la multiplicación; división exacta, términos y equivalencias; división entera; prueba de la división; divisiones con dos divisores de dos o tres cifras; situaciones en las que interviene esta operación.
3. Operaciones combinadas: sumas, restas, multiplicación y división.

Procedimentales

1. Automatización de los algoritmos de las operaciones de suma, resta, multiplicación y división de números naturales.

2. Identificación y resolución de problemas en los que intervengan una o dos operaciones de suma, resta, multiplicación o división de números naturales.
3. Elaboración de estrategias personales de cálculo mental con números sencillos.

Actitudinales

1. Sensibilidad e interés por las informaciones y mensajes de naturaleza numérica, apreciando la utilidad de los números en la vida cotidiana.
2. Rigor en la utilización de los símbolos numéricos y de las reglas de los sistemas de numeración.
3. Perseverancia en la búsqueda de soluciones a un problema.

CRITERIOS DE EVALUACIÓN

1. Selecciona y aplica pertinentemente las operaciones necesarias con los datos disponibles, comprueba el resultado obtenido y lo interpreta en función del enunciado, revisándolo o corrigiéndolo en caso necesario.
2. Manifiesta satisfacción por el progreso de sus conocimientos matemáticos, por la autonomía que le proporcionan esos conocimientos, así como la creciente socialización que implica el lenguaje matemático.
3. Aplica los conocimientos matemáticos o situaciones lúdicas e identifica situaciones de su entorno familiar.

Actividades Segundo Ciclo

Dominó de la multiplicación



Necesitas:

- Un tablero de imágenes y su dígito correspondiente.
- Nueve tableros que corresponden a cada una de las tablas de multiplicar del uno al nueve.
- 90 tarjetas con los factores de cada una de las tablas de multiplicar.

A cada producto le corresponde una imagen.

En los productos de dos cifras la imagen superior corresponde al número de las decenas y la imagen inferior corresponde a las unidades.

Reglas del juego

- ✓ Formaremos tres ó cuatro grupos de alumnos.
- ✓ Un niño repartirá los tableros y colocará las fichas boca abajo en el centro de la mesa de juego.
- ✓ A cada grupo le repartiremos un tablero y sus correspondientes fichas.
- ✓ Los jugadores tendrán que colocarlos en los productos correspondientes.
- ✓ Un alumno repartirá los tableros por grupos y se encargará de leer en voz alta, por ejemplo: “4 por 3“. El jugador que tiene delante el producto de dicha multiplicación debe responder “12” y colocar la ficha, sobre la casilla.
- ✓ Si otro jugador responde sin tener la tabla adecuada puede penalizarse recibiendo una pegatina roja.
- ✓ Si el dibujo no es el mismo que el de la ficha, la respuesta es falsa.
- ✓ En ambos casos la ficha debe devolverse al montón central.

La primera persona que consigue completar todos sus tableros sin ningún error.



Utiliza el anexo 3.

Busca tu pareja



Repartir números a los alumnos del 1 al 19. En una caja tendremos cartones con productos. Un alumno sacará un número y los demás tendrán que buscar qué alumnos tienen los factores que obtiene ese producto.

¡Una de problemas!...



Unos amigos han traído 40 golosinas a clase. Si somos 8 en el grupo
¿Cuántas golosinas tendremos para cada uno?

DATOS

PREGUNTA

OPERACIÓN

SOLUCIÓN

En una fiesta de cumpleaños se han repartido 60 canapés en tres bandejas. Averiguar cuántos canapés hay en cada una.

OPERACIÓN

SOLUCIÓN

Si han asistido a la fiesta 8 niños. ¿Cuántos canapés hay para cada niño?

OPERACIÓN

SOLUCIÓN

Se han repartido las 28 fichas de dominó entre seis niños. Han tocado a 4 fichas a cada uno y han sobrado 4. Completa la tabla con los datos que se dan:

DIVIDENDO
DIVISOR
COCIENTE
RESTO



Los niños comprobarán si la división está bien realizada, a través de la prueba.

Nuestro profesor de Educación Física está enfadado con nosotros. Después de jugar tenemos que recoger los 27 balones que hemos utilizado. En cada caja cogen 6 balones. ¿Cuántas cajas se necesitan para guardarlos todos?

DATOS

PREGUNTA

OPERACIÓN

SOLUCIÓN

Para la excursión de fin de curso se ha rifado un . Se han vendido 500 papeletas, sacando un fondo de 1.000 euros. ¿A cómo se ha vendido cada papeleta?

DATOS

PREGUNTA

OPERACIÓN

SOLUCIÓN

TERCER CICLO.

OBJETIVOS ESPECÍFICOS.

1. Leer y escribir números decimales, con cifras y con letras, comprendiendo el significado de las distintas órdenes de unidades decimales, así como el valor posicional de las cifras de un número.
2. Conocer y aplicar los algoritmos de la suma, la resta, la multiplicación y la división de los números decimales.

CONTENIDOS

Conceptuales

1. El sistema de numeración decimal: reglas de formación de los números: valor de posición, unidades, decenas, unidades de millar, centenas de millar y equivalencias.
2. Multiplicación y división de un número entero y/o decimal por la unidad seguida de ceros.
3. Multiplicación y división de un número decimal por un número entero y viceversa.

Procedimentales

1. Lectura y escritura de números decimales. Colocación de los términos, teniendo en cuenta la parte decimal. Mecanización del algoritmo.
2. Comprobación de las pruebas de la suma y la resta.
3. Aplicación de los algoritmos para el producto y la división de números decimales.

4. Desarrollo de estrategias de cálculo mental con números decimales.
5. Resolución de situaciones problemáticas de la vida cotidiana donde intervengan números decimales.

Actitudinales

1. Gusto por la presentación ordenada y clara de los resultados obtenidos.
2. Confianza en las propias capacidades para la realización de cálculos en los que intervengan números decimales.
3. Valoración de la utilidad de las operaciones con números decimales para resolver problemas cotidianos.

CRITERIOS DE EVALUACIÓN

1. Identifica diversas situaciones de la vida cotidiana en las que intervienen números decimales.
2. Traduce números decimales de lenguaje verbal a lenguaje numérico, y viceversa.
3. Descompone un decimal según las distintas órdenes de unidades y según el valor de posición de las cifras.
4. Multiplica y divide números decimales por enteros.
5. Aproxima números decimales al número entero.
6. Resuelve problemas con números decimales.

Actividades Tercer Ciclo



Escribe cómo se leen estos números

<i>Centenas</i>	<i>Decenas</i>	<i>Unidades</i>	<i>Décimas</i>	<i>Centésimas</i>	<i>Milésimas</i>
		0	0	3	4
		8	5	7	2
	3	9	2	0	3
4	7	6	0	9	6

1.- _____.

2.- _____.

3.- _____.

4.- _____.

Ahora descompón los números siguientes teniendo en cuenta sus órdenes de unidades



<i>centenas</i>	<i>decenas</i>	<i>unidades</i>	<i>décimas</i>	<i>centésimas</i>	<i>milésimas</i>

8,720

55,003

128,43



¡Sólo si eres muy hábil serás capaz de resolver los siguientes interrogantes!

Continúa las series

- a) 1,45 - 1,50 - - - - - -
- b) 7,25 - 7,23 - - - - - -
- c) 43,02 - 44,00 - - - - - -
- d) 25,71 - 25,81 - - - - - -

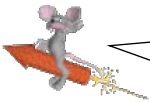

Completa cada espacio vacío con un número decimal

$$2 < \dots\dots\dots < 3$$

$$1,4 < \dots\dots\dots < 1,7$$

$$1,3 < \dots\dots\dots < 1,4$$

$$0,43 < \dots\dots < 0,48$$

Aproxima los siguientes números decimales a la unidad más cercana:

- a) 6,25 _____ b) 5,03 _____ c) 7,83 _____
d) 24,91 _____ e) 53,27 _____ f) 33,43 _____

Calcular:

- a) $37 \times 10 =$ b) $78 : 1.000 =$
c) $425 : 100 =$ d) $7.321 : 1000 =$
e) $10.341 \times 100 =$ f) $927 \times 10.000 =$

Calcular:

- a) $78,2 \times 100 =$ b) $1.047,321 \times 1.000 =$
c) $423,03 : 100 =$ d) $623,04 : 1.000 =$

Realiza las siguientes operaciones:

- a) $3 \times (2,3 + 0,2) =$
b) $18 \times (4,5 - 2,3) =$
c) $8,3 : (2 + 1,20) =$



Resuelve el problema que se encontró en este cofre.

El capitán del barco pirata ha ido a la bodega para contabilizar el agua que les queda y observa que hay 50 cajas de 12 botellas de 1,5 l. cada una. La tripulación la forman 20 bucaneros y el capitán y necesitan beber diariamente 0,75 l. cada uno.

-¿Cuántos litros de agua tienen en reserva?

-¿Cuántos litros de agua consumen en un día?

-¿Para cuántos días les queda agua?



La solución la tienes en el anexo 4

Forma un grupo con otros tres compañeras y compañeros y... ¡preparaos para resolver el circuito!

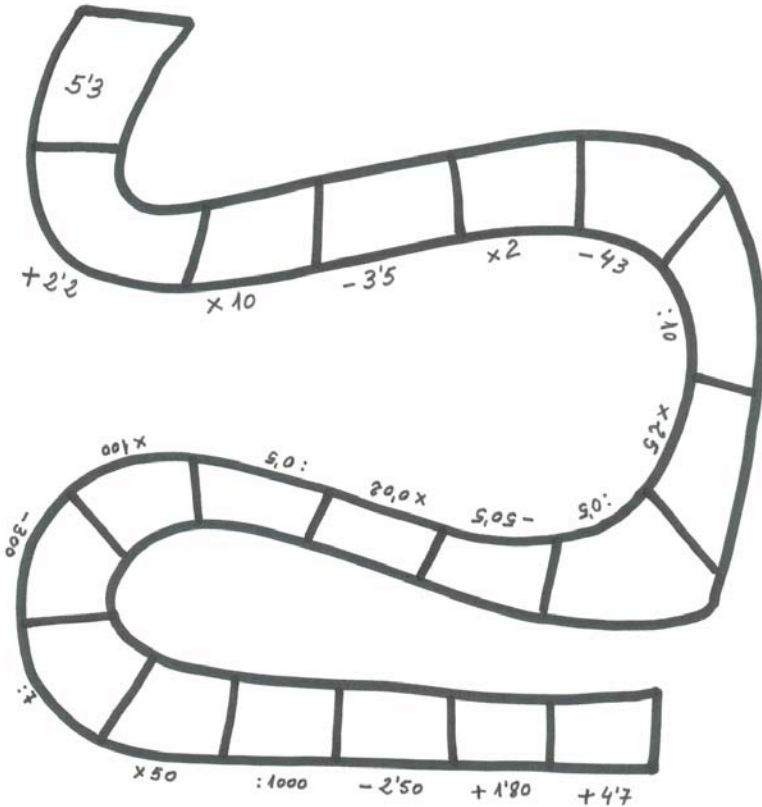

¿Cómo se juega?

- Se formarán grupos de cuatro alumnos, dándose a cada grupo un circuito.
- Partiendo del número inicial se completará el circuito con los resultados de las operaciones que se vayan aplicando.
- El grupo ganador será aquel que termine las operaciones y estén bien realizadas.



La operación final deberá coincidir con el solucionario que se encuentra en el anexo 5.

ANEXO 1

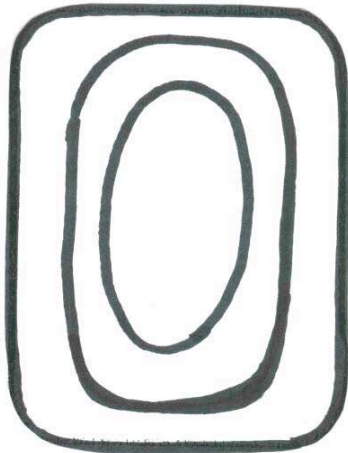
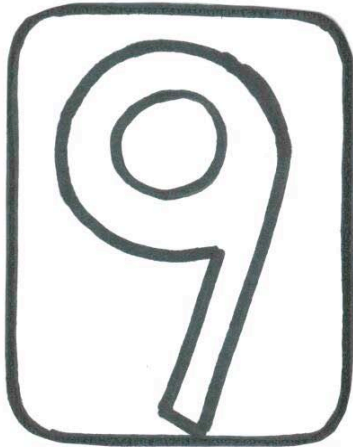
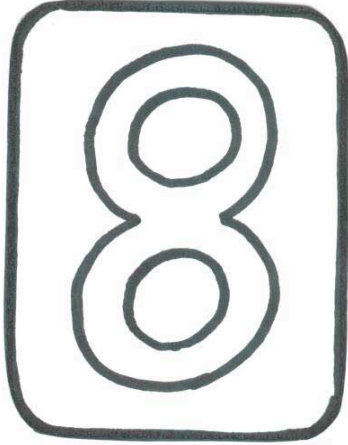
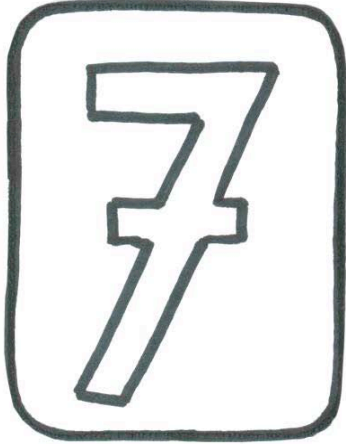

ANEXO 2

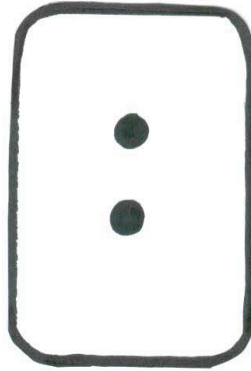
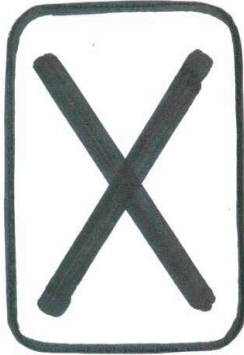
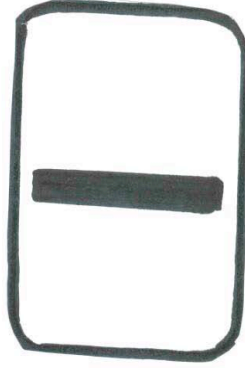
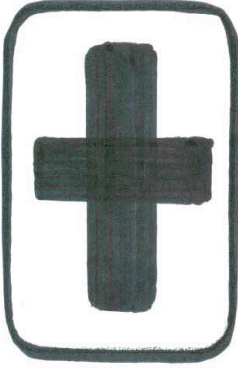

ANEXO 3

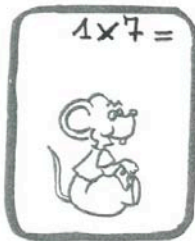

$2 \times 1 =$



$2 \times 2 =$



$2 \times 3 =$



$2 \times 4 =$



$2 \times 5 =$



$2 \times 6 =$



$2 \times 7 =$



$2 \times 8 =$



$2 \times 9 =$



$2 \times 10 =$



$3 \times 1 =$



$3 \times 2 =$



$3 \times 3 =$



$3 \times 4 =$



$3 \times 5 =$



$3 \times 6 =$



$3 \times 7 =$



$3 \times 8 =$



$3 \times 9 =$



$3 \times 10 =$



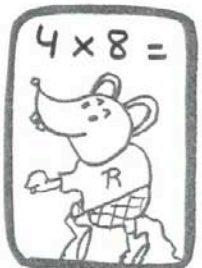
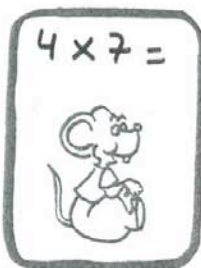
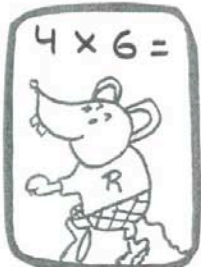
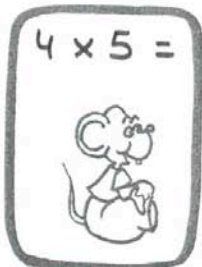
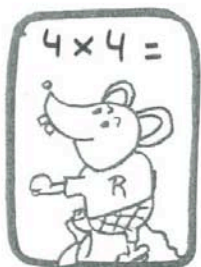
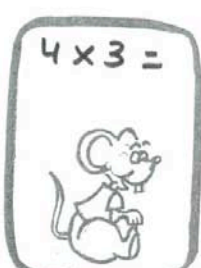
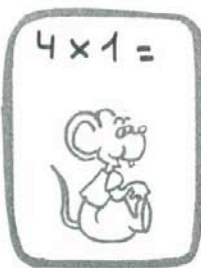

$5 \times 1 =$



$5 \times 2 =$



$5 \times 3 =$



$5 \times 4 =$



$5 \times 5 =$



$5 \times 6 =$



$5 \times 7 =$



$5 \times 8 =$



$5 \times 9 =$



$5 \times 10 =$



$6 \times 1 =$



$6 \times 2 =$



$6 \times 3 =$



$6 \times 4 =$



$6 \times 5 =$



$6 \times 6 =$



$6 \times 7 =$



$6 \times 8 =$



$6 \times 9 =$



$6 \times 10 =$



$7 \times 1 =$



$7 \times 2 =$



$7 \times 3 =$



$7 \times 4 =$



$7 \times 5 =$



$7 \times 6 =$



$7 \times 7 =$



$7 \times 8 =$



$7 \times 9 =$



$7 \times 10 =$



$8 \times 1 =$



$8 \times 2 =$



$8 \times 3 =$



$8 \times 4 =$



$8 \times 5 =$



$8 \times 6 =$



$8 \times 7 =$



$8 \times 8 =$



$8 \times 9 =$



$8 \times 10 =$



$9 \times 1 =$



$9 \times 2 =$



$9 \times 3 =$



$9 \times 4 =$



$9 \times 5 =$



$9 \times 6 =$



$9 \times 7 =$



$9 \times 8 =$



$9 \times 9 =$



$9 \times 10 =$



Imágenes





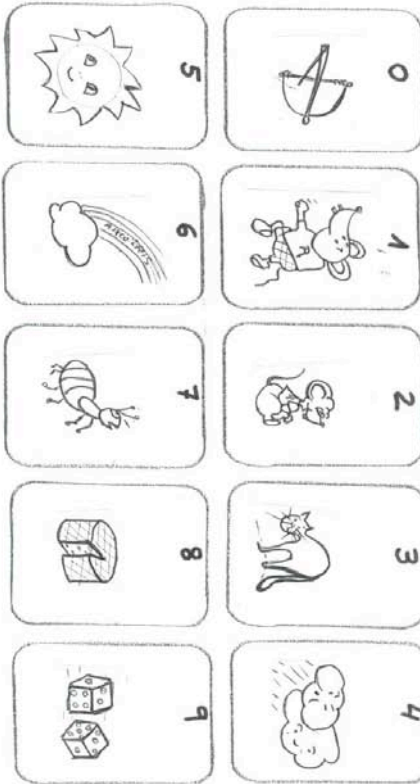

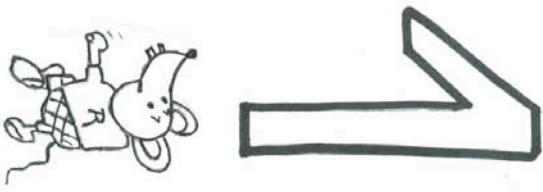



4

Dígitos





A large number 1 is positioned at the top left. To its right is a cartoon rabbit character wearing a plaid shirt and shorts, holding a pencil.

 <p>6</p>	 <p>1</p>
 <p>7</p>	 <p>2</p>
 <p>8</p>	 <p>3</p>
 <p>9</p>	 <p>4</p>
 <p>10</p>	 <p>5</p>

2

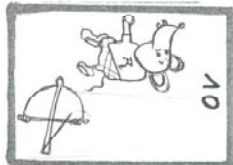
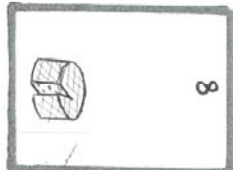
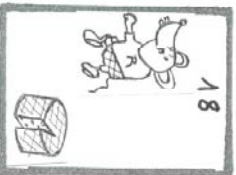
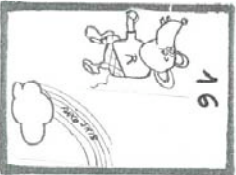
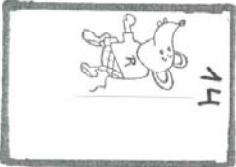

3

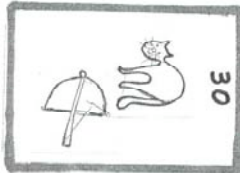
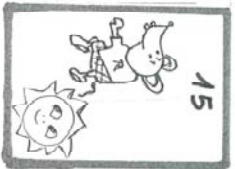
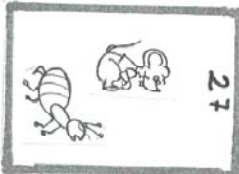
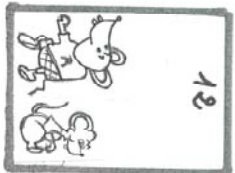
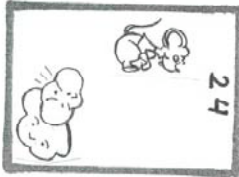
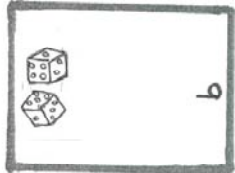
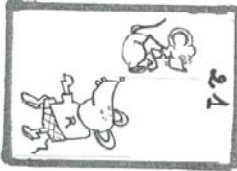
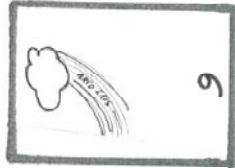
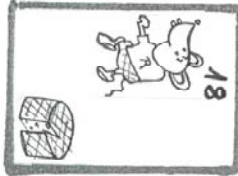
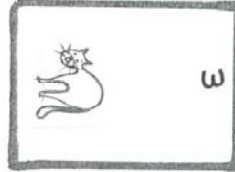

4

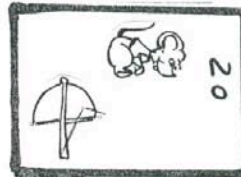
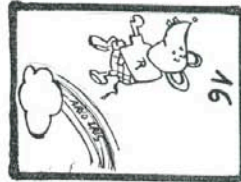
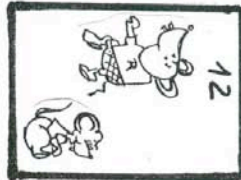
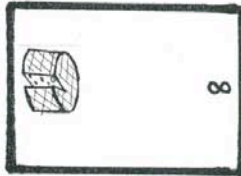
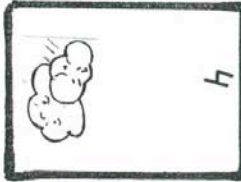
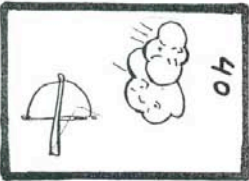
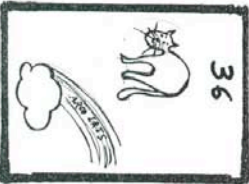
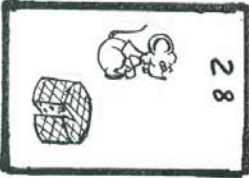
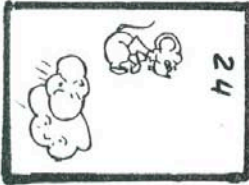

5

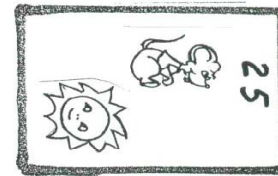
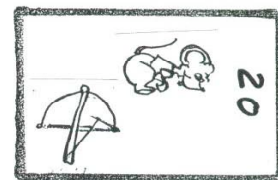
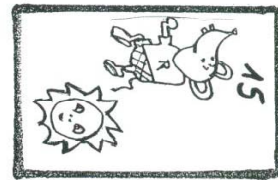
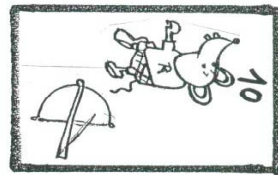
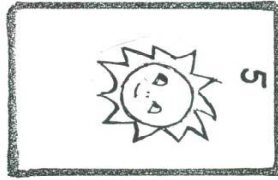
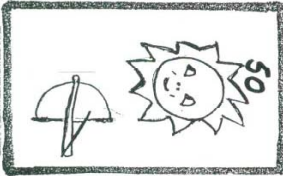
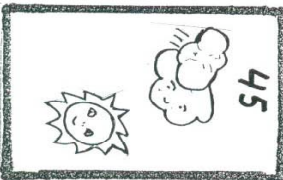
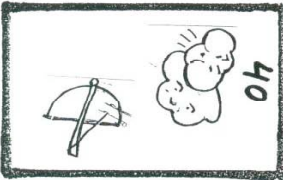
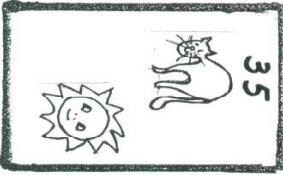
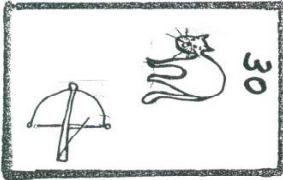
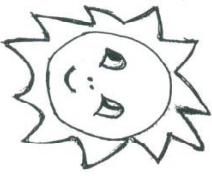



9

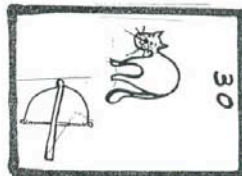
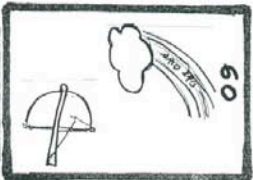
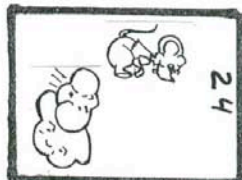
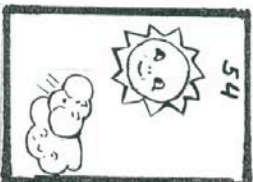
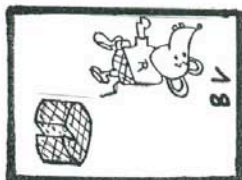
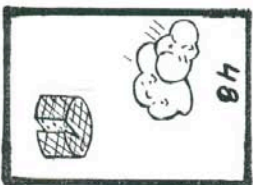
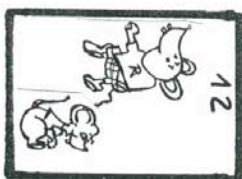
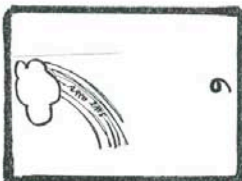
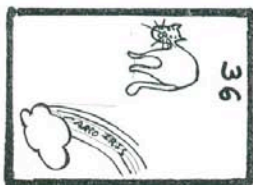

7

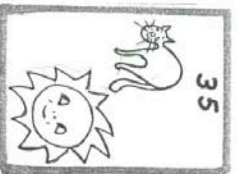
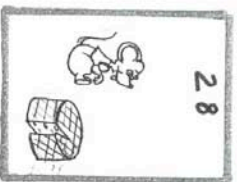
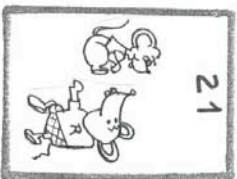
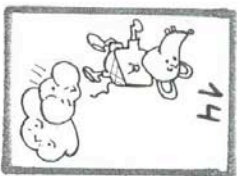
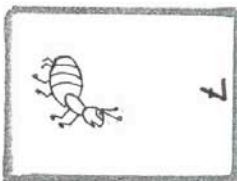
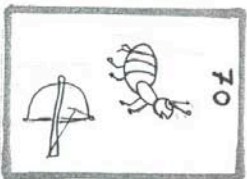
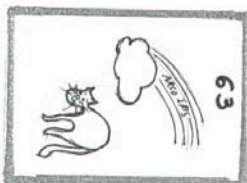
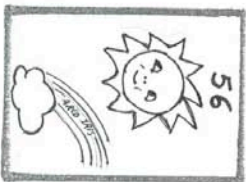
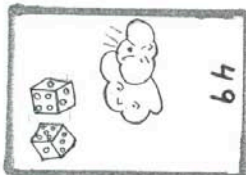
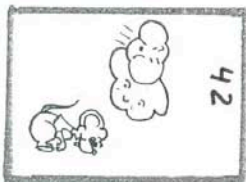

8

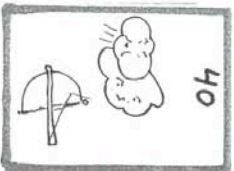
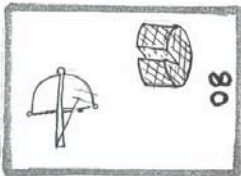
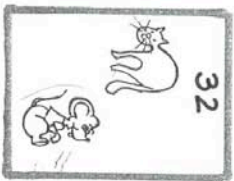
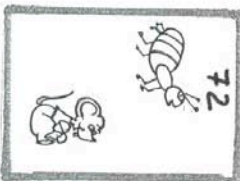
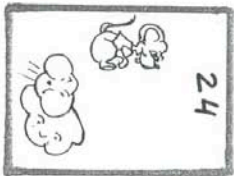
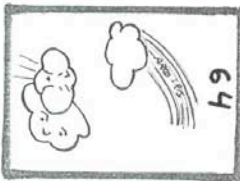
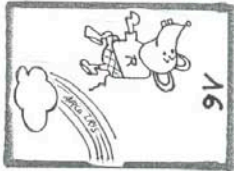
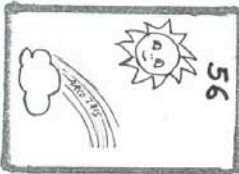
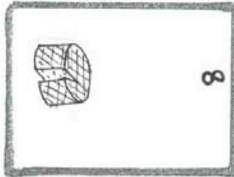
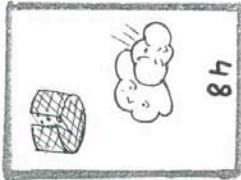

9

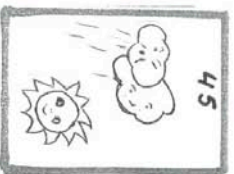
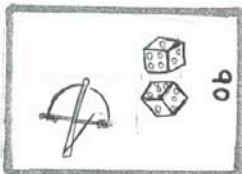
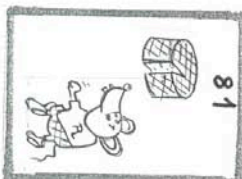
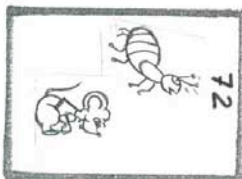
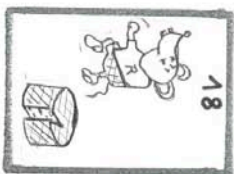
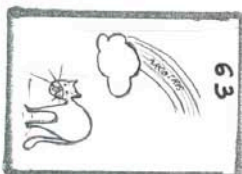
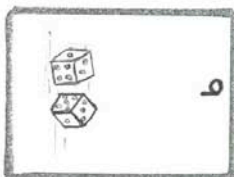
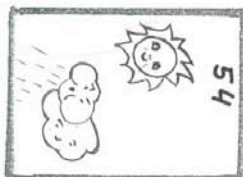

ANEXO 4:

Solucionario del problema del capitán:

$$50 \times 12 = 600 \text{ botellas.}$$

$$600 \times 1,5 = 900 \text{ litros de agua.}$$

$$21 \text{ personas} \times 0,75 = 15,75 \text{ litros al día.}$$

$$900 : 15,75 = 57 . \text{ Tienen agua para } 57 \text{ días.}$$

ANEXO 5

Solucionario del circuito:

$$5,3 - 7,5 - 75 - 71,5 - 143 - 100 - 10 - 250 - 500 - 449,5 - 8,99 - \\ 17,98 - 1798 - 1498 - 214 - 10700 -$$

$$10,70 - 8,20 - 10 - 5,3.$$

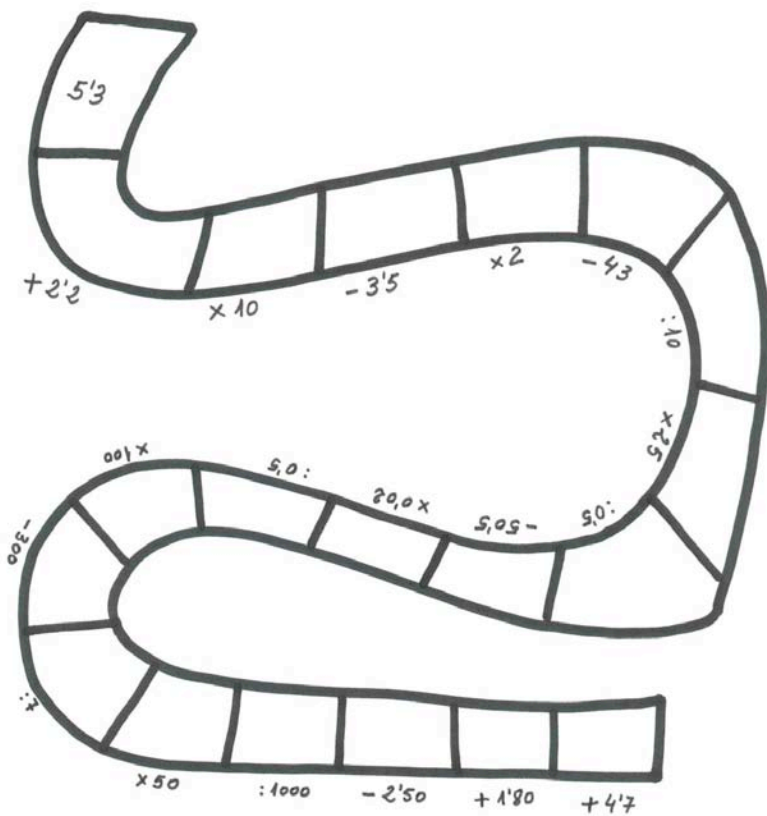

**CAPÍTULO 5. EDUCACIÓN INFANTIL: Juan Florián González
Ortiz y Pilar Cortés Durán. EDUCACIÓN MUSICAL: Pilar
Alcántara González.
EDUCACIÓN FÍSICA: Manuel Antonio Fernández González y
Juan Andrés Sánchez Grande.**

**EDUCACIÓN INFANTIL
Juan Florián González Ortiz y Pilar Cortés Durán**

Justificación.

Normalmente los niños entre cuatro y cinco años muestran una notable capacidad de compartir experiencias emocionales. Considerando esta situación evolutiva, nos planteamos abordar la amistad desde la perspectiva de la educación en valores favoreciendo prioritariamente la comunicación desde el establecimiento de vínculos de relación, creación de sentimientos de grupo y la relación con los compañeros.

Ámbito de la Unidad.

Esta Unidad Didáctica está centrada fundamentalmente en el Área de Identidad y de Autonomía Personal. En ella se trabajarán los siguientes bloques de contenidos:

- El cuerpo y la propia imagen.
- Juego y movimiento.
- La actividad y la vida cotidiana.

En torno a la misma se desarrollan objetivos del Área del Medio Físico y Social y algunos de Comunicación y Representación, así como contenidos Transversales de Educación Moral y para la Paz, Educación Ambiental y Educación para la Igualdad. Al centrarse

nuestra programación en un contenido de aprendizaje específico, no abarcará todas las actividades.

Desarrollo de los elementos didácticos.

La Unidad Didáctica que presentamos se centra exclusivamente en un contenido específico de la educación en valores pero debería desarrollarse inmersa dentro de unidades didácticas globalizadas, ya que no abarca todas las actividades a realizar durante un periodo de tiempo.

Se articula en los siguientes elementos didácticos:

OBJETIVOS

A. Área de identidad y autonomía personal.

A. 1. Generales:

- Potenciar la autoestima y confianza en sí mismo
- Consolidar la expresión de los sentimientos a través de la expresión corporal e interpretar la de los demás por sus gestos y actitudes.
- Progresar en la adquisición de hábitos y normas de convivencia, cooperación y ayuda.
- Conocer y respetar a los demás con sus características y cualidades personales, aceptándolos sin actitud de discriminación.
- Comportarse adecuadamente, evitando actitudes de sumisión y dominio.
- Desarrollar actitudes y hábitos de ayuda, colaboración y cooperación.

A. 2. Didácticos:

- *Identificar los propios sentimientos, emociones, necesidades... y comunicarlas a los demás, así como identificar y respetar a los otros.*
- Tener una imagen ajustada y positiva de sí mismo, identificando sus características y cualidades.
- Ayudar a desarrollar el conocimiento de su propio ser.
- Valorar las ventajas del trabajo compartido.

- Motivar el cumplimiento de sus deberes. (Recordar responsabilidades, mantener el orden y cuidado de los materiales entre todos).
- Valorar la riqueza de cada persona y rechazar cualquier tipo de discriminación.
- Valorarse a sí mismo y confiar en las propias posibilidades de actuación.

Contenidos:

- Expresión corporal a través de los propios sentimientos y emociones.
- Cualidades propias y ajenas.
- Confianza en sí mismo.

Procedimientos:

- Vivenciación de actitudes.
- Manifestación de sentimientos (alegría, enfado, susto...) a través del gesto y la actitud.
- Regulación y control progresivo de sentimientos y emociones.

Actitudes:

- Respeto ante los sentimientos de los demás.
- Confianza en sus propias posibilidades de acción.
- Interés por compartir sentimientos.

B. Medio físico y social.

B. 1. Generales:

- *Participar en los grupos con que se relacionan.*
- *Observar y explorar el entorno compartiéndolo con los otros.*
- Conocer las normas y comportamientos sociales de los grupos a los que pertenece.

B. 2. Didácticos:

- Planificar y secuenciar la propia acción para resolver tareas.
- Aceptarse mutuamente en los juegos grupales explorando y experimentando con el cuerpo situaciones.

Contenidos:

- Normas de relación de convivencia y de comunicación en la clase: saludar, despedirse, pedir por favor, taparse la boca al toser, al bostezar, guardar turnos, disculparse...

Procedimientos:

- Colaboración en el mantenimiento de limpieza y orden en la clase.
- Regulación de la propia conducta en función de las peticiones de los otros niños y del adulto, e influencia en la conducta de los demás.
- Discriminación de comportamientos y actitudes adecuadas e inadecuadas.

Actitudes:

- Interés por conocer a los iguales que conviven en la clase.
- De ayuda, colaboración y cooperación; teniendo en cuenta a los demás y coordinando sus intereses con los de los otros.
- Respeto y uso de las normas de cortesía.
- Respeto de las normas de convivencia del grupo escolar.

C. Área de Comunicación y representación.

C.1. Generales:

- *Expresar por medio del lenguaje verbal y gestual los propios sentimientos.*
- Aumentar sus posibilidades comunicativas usando recursos de representación y expresión plástica.
- Comprender los mensajes que le comunican los demás niños y adultos, valorando el lenguaje oral como medio de relación con los demás.

C. 2. Didácticos:

- *Participar en los grupos con que se relacionan.*
- *Observar y explorar el entorno compartiéndolo con los otros.*

Contenidos:

- Posibilidades expresivas del propio cuerpo.
- Vocabulario relativo al tema (cualidades).
- Autocrítica.
- Cuento, canciones, poesías, refranes, etc.

Procedimientos:

- *Vivenciación y dramatización del cuento.*
- Comprensión y producción de mensajes.
- Comprensión y reproducción de canciones, poesías, etc.
- Invención de textos orales sencillos.

Actitudes:

- *Actitud de escucha y de respeto en conversaciones colectivas.*
- Atención e interés progresivo hacia los textos de tradición cultural: cuentos, refranes, poesías, etc.
- Gusto por las producciones orales propias.

Desarrollo de la unidad: metodología.

La estrategia más utilizada en esta programación es el juego.

A. Momento Global.

Colocaremos la lámina mural de la “amistad” en lugar visible, en la que tendremos las distintas escenas que realizamos en clase, en el patio... (como ver la televisión, realizar puzzles y construcciones, teatro de guiñol, etc.) En la ambientación de la clase también dispondremos de las fotos del alumnado realizando actividades en el aula. La ambientación se irá completando con la colocación de sus propios trabajos.

Proponemos que, al menos en esta unidad, funcionen como fijos: pintura y modelado, disfraces y construcciones.

La primera actividad será la realización de la evaluación inicial, en la que cada niño se expresará libremente sobre el tema, descubriendo así lo que saben.

La actividad individual consistirá en dibujarse en un folio jugando con sus compañeros al juego que más le guste.

Leemos, dramatizamos y comentamos el cuento motivador.

POEMAS:

Ya sabes lo que te digo:
Si tú tienes un amigo, eres rico, rico.
Tener amigos es un tesoro.
La amistad es dar,
Sin esperar.

Tesoro.

Que te quiera un amigo
Es el mejor tesoro;
¡Vale más que el oro!

Pirata.

Yo conocí al pirata,
Patapalo Malapata
Que por los mares iba dando la lata.
Era el pirata más terrible.
Pero a los truenos les tenía un miedo horrible.
En el fondo era como un niño,
Le conté el cuento de la gata Cunda rata
Y dejó de ser pirata,
Y nos hicimos amigos.

Gloria Fuertes Diccionario Estrafalario. Ed. SUSAETA

REFRANES:

El amigo fiel es sólido refugio; quien lo encuentra, ha encontrado un tesoro.

Pobre que tiene amigo, puede llamarse rico, y más vale un amigo que pariente ni primo.

Observamos y comentamos la lámina mural colocada en clase.

Observamos y comentamos la ambientación de la clase.

Cantamos y jugamos “*Al corro de la patata*”.

En la alfombra realizamos juegos de afirmación como decir su nombre y cualidades.

Juegos de conocimiento, como la “*Gallina ciega*”, “*Reconocer por la voz*”, “*Describir a una persona*”.

“La Gallina ciega”.

Los niños formarán un corro y dirá a otro niño que habrá en el centro con los ojos tapados con un pañuelo;

- Gallinita ciega,
¿Qué se te ha perdido?
- Una aguja y un dedal.
- Date media vuelta
Y lo encontrarás.

“Reconozco los nombres de mis compañeros”.

En un primer momento colocamos en el centro de un corro los nombres de nuestro alumnado escrito en cartulinas. Por orden, y sentados en círculo en la alfombra, van leyendo una a una las tarjetas añadiendo:

“Tengo un amigo/a. Se llama...”

A continuación le entregan a su dueño la tarjeta y éste da tantas palmadas como sílabas tenga su nombre. Para terminar, todos juntos palmean el nombre.

Juego de afectividad: “Todos nos queremos”.

Colocados todos en corro, uno se situará en el centro. Cada uno de los que forman el corro le dedicará una palabra cariñosa o saldrá al centro para hacerle una caricia. En días sucesivos, irán rotando hasta salir todos los niños al centro.

Juegos de confianza: “Caminar con los ojos cerrados” “Dejarse llevar por un compañero”.

En corro se irán pasando una pelota mientras dicen *“Yo me llamo... ¿y tú?”*

Un niño-a conducirá hasta el interior del aro a los niños cuyos nombres recuerde.

En corro cantamos la canción *“Dinos tu nombre”*:

<p><i>Dinos tu nombre, dinos tu nombre. Rosa, Rosa. Andrés, Andrés. Margarita, Margarita.</i></p>

Esta pequeña melodía puede servir para que los niños se acostumbren a cantar sus nombres.

Situados en círculo todos cantan dos veces la pregunta. Un niño responde cantando su nombre en la forma que se le ocurra y lo repiten todos. Luego vuelven a cantar todos “*Dinos tu nombre*” (bis) y el siguiente cantará el suyo. Por ejemplo: María

Todos repiten: María

Así hasta haber mostrado todos los nombres.

La pregunta pueden acompañarla con palmas sobre las rodillas.

B. Tiempo de análisis.

A través de las situaciones de aprendizaje propuestas trabajaremos todos los objetivos programados en la unidad y desarrollaremos las actividades dirigidas a todos los alumnos para desarrollar los contenidos.

*** Objetivo didáctico:**

Identificar los propios sentimientos, emociones y necesidades, y comunicarlos a los demás, así como identificar y respetar a los otros.

Actividad:

Colorear la escena que más les guste.

Presentamos una ficha en la que una persona esté ayudando a otra a abrocharse los zapatos, niños jugando y compartiendo juguetes, leyendo cuentos...

Proceso didáctico:

Motivación: *Juego “Me pica aquí... me llamo... me pica la cabeza...me llamo...”*

Hablamos de la importancia de la colaboración “entre todos se hacen mejor la cosas”.

Por parejas ayudarse unos a otros a desatar y atar los cordones, abrochar y desabrochar las batas...

Gestualizar distintos sentimientos: enfado, tristeza, alegría...

Comentar la importancia de los sentimientos en las relaciones con los demás.

*** Objetivo didáctico:**

Aumentar sus posibilidades comunicativas usando recursos de representación y expresión plástica.

Actividad:

Recortar con los dedos trocitos de papel y pegarlos dentro de la papelerera. Decorar la papelerera.

Proceso didáctico:

Juego: *“Encestar la papelerera”*.

Hablamos de la papelera y sus funciones y que debemos mantener siempre ordenado y limpio recogiendo el material después de cada actividad.

*** Objetivo didáctico:**

Tener una imagen ajustada y positiva de sí mismo, identificando sus características y cualidades.

Actividad:

Colorear y recortar los elementos del cuerpo y recomponer la figura humana.

Proceso didáctico:

Juego “*Los Pintores*”.

Por parejas, uno es el modelo y otro el pintor. El primero intenta pintar a su modelo lo más fielmente posible. El modelo intenta colocarse de forma original. Luego cambian los roles.

Contar el cuento “*Paco, Pacogua y Paco Rosado*”.

Jugarán libremente con muñecos y muñecas con trajes, comiditas y útiles de aseo con el objeto de que trabajen el esquema corporal, las posibilidades del movimiento y las necesidades del cuerpo.

Cantaremos la canción “*El corro chirimbolo*”.

Estarán todos los niños/as en corro y agarrados de las manos. Girarán cantando:

*El corro chirimbolo
Qué bonito es,
Un pie, otro pie, una mano, otra mano,
Un codo, otro codo...*

(Se aludirán a las diferentes partes del cuerpo)

Cada vez que se nombre una parte del cuerpo, se mostrará al resto introduciendo esa parte en el centro del corro.

*** Objetivo didáctico:**

Ayudar a desarrollar el conocimiento de su propio ser y de los demás compañeros.

Actividad:

Dibújate en tu clase y en tu casa dos lugares donde eres muy importante.

Proceso didáctico:

Formar un círculo. Un niño saldrá y se le preguntará: ¿Cómo eres? ¿Qué te gusta ser? ¿Qué no te gusta hacer? ¿Te enfadas? ¿Cuándo?

Los otros niños pueden también decir características que conocen de ese niño.

Por orden y sentados en círculo, en la alfombra, van cogiendo un nombre de un compañero, previamente habremos situado las cartulinas de los nombres de todos en el centro y lo leen diciendo:

“Tengo un amigo, se llama...”

A continuación lo entregan a su dueño y éste da las palmadas de su nombre repitiéndolo los demás.

Hablarles de que igual que en casa, en la clase hay un lugar reservado para cada uno. Todos somos muy importantes y cuando falta alguien le echamos de menos.

Recitamos el poema:

*“Abrimos la puerta
Con mucho cuidado,
Hablamos muy suave
Por no molestar,
Pegamos un brinco*

*Muy alto, muy alto
Nos damos abrazos
Diciendo ¿qué tal?”*

Un niño con los ojos cerrados debe adivinar quién es el compañero que le ha llamado por su nombre. El docente, mediante un gesto, habrá previamente indicado quién debe hablar.

*** Objetivo didáctico:**

Valorar la importancia del trabajo compartido.

Actividad:

Dibujar cuatro viñetas de la realización de una tarta numerando y ordenándolas según las secuencias.

Proceso didáctico:

Antes de comentar las escenas entre todos, decirles que se trata de una secuencia en que los niños participan en la realización de una tarta.

Comentaremos las actividades que se han de realizar, los ingredientes que se necesitan: batir huevos, verter harina en un recipiente, trocear chocolate, decorar la tarta al salir del horno.

Hablaremos de la importancia de colaborar con los demás y las ventajas de hacer mejor las cosas, se tarda menos, se tienen más ideas.

Realizarán un mural colectivo que se titule “*La unión hace la fuerza*”. Cada uno puede dibujarse a sí mismo.

Después de la actividad podemos proponer que se unan para hacer algo en común y organizar la fiesta.

“Regalo del amigo invisible”

Cada uno escribirá su nombre en un papelito que doblarán y que guardaremos en una caja. Escogerán uno de ellos y lo verán sin

enseñárselo a nadie, ese será su amigo o amiga invisible. Es muy importante guardar el secreto de quién es.

El día de la fiesta, traerán los regalos con el nombre de la persona a quien va destinado. Se ponen todos juntos y llegado el momento, se reparten.

*** Objetivo didáctico:**

Recordar nuestras responsabilidades. Mantener el orden y el cuidado de los materiales entre todos.

Actividad:

Colorea y traza los caminos que llevan a cada niño a realizar su tarea.

Proceso didáctico:

Presentamos una ficha con varios niños en la que cada uno está encargado de una tarea determinada, como recoger el material, regar las plantas, repartir las fichas, mantener el orden...

Hacerles caer en la cuenta de las consecuencias de no cumplir con nuestras obligaciones. Si no riego las plantas se secan, si no borro la pizarra no se puede trabajar en ella, si no recojo el material estaría todo desordenado...

Juego: "*Antón, Antón pirulero*".

Cada niño hará una tarea: coser, cortar, dibujar...El profesor hace de guía en el juego. Cuando se toque la nariz todos los niños deben expresar la tarea elegida. Cuando el guía realice la tarea de algún niño, éste tendrá que tocarse la nariz. El juego se llevará a cabo mientras cantan la *canción "Antón, Antón pirulero"*.

Otra variedad de juego "*Las prendas*".

Sentados en corro en el suelo se dispondrá de dos pelotas que deberán pasárselas unos a otros hacia la derecha, mientras está sonando el pandero.

El niño que tenga en su mano la pelota en el momento en que deje de sonar, deberá pagar una prenda que consistirá en realizar la actividad que prefiera: cantar una canción, contar un chiste, darse una voltereta, atarse los cordones de los zapatos... Entre todos hacemos un mural con las distintas tareas de clase.

A nivel colectivo nombraremos un responsable diariamente para que reparta o recoja las fichas y el material de uso común.

A nivel individual que cada uno recoja los papeles que han caído al suelo tras recortar, que aprenda a colocar en los percheros y ponerse su ropa con actitud de cuidado lavarse las manos antes o después de terminar alguna actividad...

También se les presentarán viñetas con comportamientos correctos e incorrectos y han de identificarlos y diferenciarlos.

*** Objetivo didáctico:**

Valorar la riqueza de cada persona y rechazar cualquier tipo de discriminación.

Actividad:

Recortar niños de diferentes razas y llevarlos a casa para que sean sus amigos.

Proceso didáctico:

En corro los niños observarán y deberán decir cualidades que ven en ellos, si son las mismas, si se parecen... Procurar que participen todos.

Leerles el cuento de “*Jorgito Gorgorito*”.

“Jorgito Gorgorito tenía tal potencia en los pulmones que cada vez que lloraba se rompían los cristales de las ventanas, los bomberos acudían a apagar el fuego, los guardias paraban la circulación y las fábricas cerraban. La voz de Jorgito era prodigiosa, pero los habitantes de Cantalapidra y su alcalde no opinaban lo mismo. Por eso aprovecharon un pequeño percance (el día de su cumpleaños Jorgito apagó las velas con tanta fuerza que éstas salieron por las ventanas y apagaron cuatro pueblos) para echarlo del pueblo. En la ciudad el dueño del teatro de la ópera descubrió su talento. Jorgito se hizo famosísimo y dio conciertos por todo el mundo.”

Respecto al cuento se preguntará ¿qué hacía a Jorgito ser diferente de los demás? ¿Creéis que la gente comprendía a Jorgito? ¿Cómo creéis que se sentía Jorgito cuando tenía que quedarse en casa y cuando le prohibieron cantar? ¿Alguna vez os habéis sentido incomprendidos como Jorgito?.

Dramatizarán el cuento. Todos los niños hacen de Jorgito una vez: soplan las velas, y los alcaldes a su alrededor, tirándose de los pelos, gritan a su alrededor: ¡esto no puede ser! Jorgito sale a cantar una canción y todo el mundo le aplaude.

Decir casos donde no se respeta a las personas. Por ejemplo, cuando alguien se burla de un niño porque lleva gafas o porque tiene otro color de piel. Cuando no se escucha a la persona que está hablando, etc.

Dibujarán alguna escena del cuento.

*** Objetivo didáctico:**

Valorarse a sí mismo y confiar en las propias responsabilidades de actuación.

Actividad:

Colorear al buhonero y dibujar alrededor objetos que pude haber dentro del cofre o que le gustaría encontrar.

Proceso didáctico:

Lectura del cuento “*El buhonero de Swaffhan*”.

“Había una vez, hace mucho tiempo, un vendedor de baratijas que soñó que si iba un lugar muy lejano, donde había un puente, alguien allí le daría buenas noticias. Lo soñó un día, lo soñó dos, y hasta tres; al tercer día, decidió irse de viaje a ese lugar.

Era pobre y no podía comprar un caballo para el viaje, así que fue andando todo el camino; cuando llegó allí, sus zapatos estaban casi desgastados.

Fue al puente de sus sueños y caminó de un lado a otro durante tres días. Un señor que le vio le preguntó:

-¿Vende usted algo?

-No.

- ¿Está mendigando?

-Por supuesto que no.

-¿Entonces qué está haciendo?

El buhonero le contó su sueño.

-¡Caramba! ¿Ha hecho un viaje tan largo sólo por un sueño?, se rió y dijo:

-Yo también sueño. Anoche soñé que en un huerto tras la casa de un buhonero en Swaffham hay un roble y debajo un tesoro. ¡Pero es un sueño!

El buhonero entonces se dio la vuelta y salió corriendo.

-¡Qué hombre más raro!, dijo aquel señor.

Pero es que el sueño que él había contado hablaba de la casa, el huerto y el roble del buhonero. Allí cavó él y en efecto: ¡encontró enterrado el cofre de un tesoro!”.

Comentario del cuento.

Valorar la confianza que tuvo en sí mismo, cómo no cesó en su empeño ante todos los contratiempos y cómo supo escuchar lo que le interesaba. Sacar como conclusión que siempre que confiamos en

nosotros mismos podemos obtener beneficios, sobre todo saber valorar y conseguir nuestros retos.

*** Objetivo didáctico:**

Participar en los grupos con que se relacionan en el transcurso de las actividades.

Actividad:

Picar una de las dos expresiones que aparecen debajo del payaso, pegarlo en su sitio y comentar la expresión. Pegar trocitos de tela para hacerle el pelo.

Proceso didáctico:

Contar el cuento *“El payaso que perdió la sonrisa”*. Comentarlo y dramatizarlo. Representarán los personajes del circo: cada niño sale al centro y dramatiza los distintos personajes.

Cantamos la canción *“El circo”*.

Un payaso de Paris, (ja, ja, ja,)

Se pasea en el tablado (pie, pie, pie).

Dice chistes de reír, ji, ji, ji,

Y aplaudimos encantados (palma, palma, palma).

*** Objetivo didáctico:**

Observar y valorar el entorno compartiéndolo con los otros.

Actividad:

Rodea a los niños que están esperando su turno para jugar.

Proceso didáctico:

En este punto se puede hablar del uso apropiado de los juegos y juguetes. Unas veces los usará un niño y otras veces otro. Hablarles de que cuando queremos utilizar un juguete, no podemos utilizarlo todos

a la vez y recordar otras situaciones, como cuando se reparte algo para todos, etc.

Representarán la canción: "*Adiós, Don Pepito*" de la siguiente manera: los niños se colocarán en dos filas frente a frente. Una fila será *Don Pepito* y la otra *Don José*.

Una fila se adelantará cuando le toque el turno y luego volverá atrás.

*“¡Hola, Don Pepito!
¡Hola, Don José!
¿Pasó usted ya por casa?
Por su casa ya pasé
¿Vio usted a mi abuela?
A su abuela yo la vi
Adiós, Don Pepito.
Adiós, Don José”.*

Comentar cómo nos sentimos cuando los demás nos saludan.

*** Objetivo didáctico:**

Participar en los grupos con los que se relacionan.

Actividad:

Colorear con rotuladores la palabra Paz. Recortamos la silueta de las manos, pegamos las dos manos una a la otra y entremedias un palito para sujetar las dos manos.

Proceso didáctico:

Celebramos el día de la Paz.

A través de preguntas abiertas, intentamos motivar la conversación entre los niños sobre la paz asociado a los amigos. Realizaremos sencillas representaciones sobre conflictos que viven los amigos y cómo los enfrentan, ejercitando el diálogo como acto pacificador.

En colectividad, crearán una escena pacificadora en que ellos son parte protagonista.

Preguntamos: ¿Cuándo te sientes bien con tus amigos? ¿Quién hace la Paz en tus amigos? ¿Cómo tú puedes aportar la Paz entre tus amigos?.

Momento de síntesis.

En asamblea hacemos una puesta común sobre el tema.

Recordamos el cuento “Ratiín y Ratoón”, algún poema y algún juego que más ha gustado a los niños.

Con témperas de colores y en cartulina o papel continuo, cada niño dibujará a su compañero y se lo regalará. Esto se contrastará con la evaluación inicial. Con estos datos valoramos los conocimientos que se han ido obteniendo.

Evaluación de la intervención educativa.

Así mismo valoramos siguientes criterios:

- Grado de implicación de los niños y de colaboración de la familia,
- las actividades fueron las adecuadas al grupo- clase,
- el ambiente fue de confianza, si tienen un carácter lúdico y activo,
- los tiempos han sido flexibles,
- se ha respetado los ritmos generales y particulares,
- el espacio ha sido adecuadamente organizado,
- los materiales han sido motivadores, socializantes y atractivos.

Evaluación del aprendizaje.

Se realizará de forma continua, mediante una observación directa comprobaremos:

manifiesta sentimientos, emociones y necesidades,
participa en las actividades de juego,
participa en ordenar el material de la clase,

se relaciona con los demás,
reproduce canciones, poemas....
respeto los trabajos de los amigos,
comparte con los amigos el material de la clase,
es autónomo en el juego,
pide ayuda ante las dificultades,
se preocupa del estado anímico de los demás,
recuerda el nombre de sus compañeros,
acepta las normas en los juegos,
participa y disfruta de las fiestas,
comprende lo que dicen otros niños,
espera su turno,
muestra interés ante las representaciones de los demás,
se siente a gusto con su propia imagen y fisonomía,
identifica y nombra sus características y cualidades físicas: color de pelo, ojos... y las de los compañeros-as,
muestra confianza en sus propias posibilidades y en su capacidad para realizar tareas,
colabora y ayuda a los demás en trabajos y juegos grupales,
respeto a los compañeros y adultos y sus opiniones,
si practica normas de cortesía: saluda, se despide, da las gracias, felicita...

Tratamiento de la diversidad

Dado que cada niño tiene sus peculiaridades realizamos actividades que refuercen los aprendizajes de unos y actividades que amplíen las de otros. Éstas se realizarán en todo momento, respetando el ritmo de trabajo y la evolución individual de cada niño.

Actividades de refuerzo

Darle la máxima responsabilidad en aquello que suele hacer bien en situaciones referentes al grupo (recoger, ordenar el material, hacer encargos...)

Acostumbrar a todos que todos los días en situación de gran grupo digan sus nombres y apellidos y algo que les guste mucho.

ÁREA DE EDUCACIÓN MUSICAL

Pilar Alcántara González

Justificación

En la unidad didáctica que desarrollamos a continuación partimos de un tema que resulta interesante para los niños, como es un cuento musical dramatizado. A través del cuento y de la música favorecemos en el niño el desarrollo de capacidades tales como la capacidad de atención o de expresión; lograremos también la adquisición de hábitos como el hábito de reflexión. Conseguiremos la liberación de sentimientos negativos que le ayudarán a modificar su conducta, e iniciaremos al niño en la asunción de normas morales, el desarrollo de la sensibilidad, la comprensión humana o la solidaridad con otros pueblos. Platón afirmaba: *“La Música es la parte principal de la educación, porque se introduce desde el primer momento en el alma del niño y se familiariza así con la belleza y con la virtud”*.

OBJETIVOS GENERALES DE ETAPA

- ⟨ Observar y explorar el entorno inmediato.
- ⟨ Utilizar el lenguaje oral de forma ajustada a las diferentes situaciones de comunicación.

Según la LOCE:

- ⟨ Observar y explorar su entorno familiar, social y natural.
- ⟨ Desarrollar sus capacidades comunicativas orales.

OBJETIVOS:

A. Área de identidad y autonomía personal.

A.1. GENERALES

Mostrar hábitos de conducta durante la realización de actividades, respetando a los demás y descubriendo el gusto por comunicarse con los demás.

A.2. DIDÁCTICOS

- < Manifestar sensaciones y sentimientos.
- < Mostrar autoestima.
- < Mostrar tolerancia.
- < Ser capaz de resolver situaciones sencillas.
- < Mantener la atención.

CONTENIDOS

- < El cuerpo y la propia imagen.
- < La actividad y la vida cotidiana.

Conceptuales

- Sentimientos y emociones.
- Autoestima.
- Normas básicas de relación y convivencia.
- Tolerancia.

Procedimentales

- Manifestación y regulación progresiva de emociones e intereses.
- Hábitos de atención y razonamiento.
- Cumplimiento de normas básicas de relación y convivencia.

Actitudinales

- Aceptación y valoración positiva de la propia identidad.
- Ayuda y colaboración.
- Disfrute por resolver situaciones problemáticas.
- Disfrute con las producciones artísticas propias y ajenas y con la cultura.

B. Medio físico y social.

B.1. GENERALES

- Observar y explorar su entorno.
- Participar en los grupos con los que se relaciona.

B.2. DIDÁCTICOS

- ⟨ Mostrar autonomía progresiva en las actividades, dramatizaciones, canciones, juegos, etc.
- ⟨ Divertirse con los “amigos”.

CONTENIDOS

- ⟨ Los primeros grupos sociales.
- ⟨ La vida en sociedad.

Conceptuales

- Vivencias de diversión.
- Los amigos.

Procedimentales:

- Observación y exploración de materiales diversos para la confección de instrumentos fabricados por los propios niños.

Actitudinales:

- Jugar a divertirse.
- Utilizar creativamente los materiales del entorno.
- Respetar los instrumentos fabricados.

C. Área de comunicación y representación.

C.1. GENERALES

- < Expresar deseos mediante el lenguaje oral o gestual.
- < Utilizar técnicas y recursos básicos de las distintas formas de representación y expresión, para aumentar sus posibilidades comunicativas.
- < Interesarse y apreciar las producciones artísticas propias y las de sus compañeros así como algunas obras de música clásica, para aproximarse al mundo cultural.
- < Utilizar las posibilidades de la forma de representación matemática.

C. 2. DIDÁCTICOS

- < Comprender órdenes y expresar necesidades, deseos y detalles del cuento.
- < Pronunciar correctamente.
- < Memorizar canciones.
- < Identificar colores.
- < Cuidar los materiales.
- < Utilizar técnicas diversas de expresión plástica.
- < Cantar canciones y moverse al ritmo de la música.
- < Mostrar una actitud relajada durante las audiciones.
- < Reconocer sonidos, e identificar timbres.
- < Participar en las dramatizaciones.
- < Reconocer las formas: Círculo, triángulo, cuadrado.
- < Situar objetos: Arriba abajo.
- < Reconocer e identificar números: 1, 2, 3.

CONTENIDOS

- < Lenguaje oral.
- < Expresión Plástica.
- < Expresión Musical.
- < Expresión Corporal.
- < Relaciones, medidas y representaciones en el espacio.

Conceptuales:

- Vocabulario del tema.
- Textos orales.
- Canciones.
- Técnicas de recortado y pintura.
- Colores.
- Audiciones: “*Sinfonía del Nuevo Mundo*”, Dvorak; “*Himno a la alegría*”, Beethoven.
- Dramatizaciones: cuento.
- Relajación corporal.
- Formas: Círculo, triángulo, cuadrado.
- Arriba, abajo. Dentro y fuera.
- 1, 2, 3 (números).

Procedimentales:

- Comprensión y producción de mensajes sencillos.
- Comprensión y reproducción de canciones.
- Percepción de los colores.
- Discriminación de sonidos.
- Identificación de timbres.
- Vivenciación de ritmos.
- Interpretación de canciones.
- Imitación y representación de personajes.
- Confección de instrumentos.
- Comparación de objetos.
- Exploración de figuras.
- Utilización de series numéricas: 1, 2, 3.

Actitudinales:

- Interés y esfuerzo por mejorar y enriquecer la pronunciación.
- Atención y escucha.
- Cuidado de los materiales.
- Interés por conocer los colores y las formas.
- Disfrute con el canto y las producciones musicales.
- Relajación y atención durante las audiciones.
- Disfrute con las dramatizaciones.
- Gusto por comparar objetos
- Disfrute con los números

Actividades.

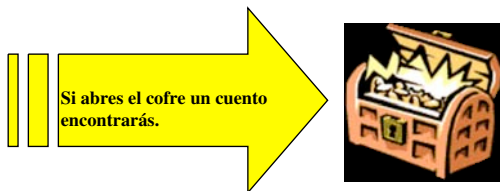

Mil formas de hacer amigos

Érase una vez tres países que vivían uno al lado del otro. Al ser países vecinos deberían ser amigos, pero no, no lo eran, porque cada uno de ellos estaba convencido de que su país era el mejor de todos.

Uno de los países era el país del Círculo, todo en ese lugar era circular, las casas, las camas, las puertas, las mesas, las sillas... Era un país muy bonito, pero, a veces, tenían grandes problemas, pues echaban de menos alguna esquinita que otra.

Los habitantes de este país tenían su propio himno y lo cantaban a todas horas:

*“Círculos arriba, círculos abajo
Círculos arriba, círculos abajo
Salto, salto, salto
Arriba y abajo
Pues a mí me gusta
Todo circulado”*

Acompañaban su himno al son de panderos.

Al lado del país del círculo, vivía el país del triángulo. Todo en él era triangular: las casas, las puertas, las mesas, las sillas, los platos... y a pesar de ser un bello lugar, tenían grandes problemas porque constantemente se chocaban contra las esquinas.

Los habitantes de este país también tenían su propio himno, y lo cantaban, de igual forma, a todas horas:

*“Triángulos arriba, triángulos abajo
Triángulos arriba, triángulos abajo
Salto, salto, salto
Arriba y abajo
Pues a mí me gusta
Todo triangulado “*

Acompañaban su himno al son de triángulos.

Junto a estos dos países vivían los habitantes del país del cuadrado. En este país todo era de forma cuadrada: las casas, las mesas, las sillas... y tenían grandes problemas, pues echaban de menos alguna curvita que otra.

También cantaban su himno diariamente, acompañándose de las cajas chinas:

*“Cuadrados arriba, cuadrados abajo
Cuadrados arriba, cuadrados abajo
Salto, salto, salto
Arriba y abajo
Pues a mí me gusta
Todo lo cuadrado”*

Tan empeñados estaban los habitantes de estos tres países en que eran los mejores, que un día entraron en guerra. Salieron al valle que los separaba y comenzaron a gritarse unos a otros su himno, a la vez que mostraban sus formas favoritas. Un día, de repente, apareció por allí un niño de otro país, en el que las cosas tenían múltiples formas. Las casas eran cuadradas, los platos circulares, los tejados triangulares... y les mostró a los habitantes de nuestros tres países una gran fotografía donde aparecían las imágenes de su tierra. Al verla, todos se quedaron boquiabiertos, y de sus gargantas salieron gritos de

asombro:”  “. Al momento, comenzaron a acercarse unos a los otros y a intercambiarse sus formas, descubriendo así que los platos circulares eran mucho más cómodos que los cuadrados o que las mesas no sólo podían ser redondas o que las formas triangulares eran muy decorativas... Se pasaron todo el día intercambiándose objetos, y de tanto trajinar de acá para allá, tanto, tanto hablaron unos con los otros, que empezó a surgir entre ellos algo mágico... Un sentimiento que les hacía sentirse felices, era la Amistad. Entonces, se hicieron todos muy amigos, se visitaban constantemente unos a los otros, jugaban juntos, salían a pasear, se ayudaban a construir las casas y aprendieron un himno común:

*“Mil formas arriba, mil formas abajo
Mil formas arriba, mil formas abajo
Salto, salto, salta,
Arriba y abajo
Pues a mí me gustan
Mil formas al lado”*

Resulta que habían aprendido a disfrutar de lo “diferente“, habían descubierto la amistad, y desde entonces, la cuidaron con gran esmero y porque

“Quien tiene un amigo... tiene un tesoro ”

Actividades.

- Dramatización del mismo:

El narrador va contando la escena mientras los niños la van escenificando.

Se divide a los niños en tres grupos. Cada uno de ellos, lleva colgado del cuello con un trozo de lana una figura, que previamente han recortado o picado en cartulina. Tendremos así tres países, representados cada uno de ellos por una forma distinta. Cuando se hable del país del círculo, los niños levantarán las formas que llevan colgadas, a la vez que cantan su himno, acompañándose de instrumentos y panderetas, en este caso o del instrumento correspondiente según el país del que se trate.

Al final los niños se intercambiarán las formas en señal de amistad y también intercambiarán los instrumentos para cantar juntos el himno común.

Un grupo de niños realizará en una cartulina un dibujo, usando las diferentes formas, para mostrarlo mientras cantan el himno común.

Otras actividades:

Ritmo.

El profesor cogerá un instrumento de cada país y los niños se moverían libremente al ritmo que marque el profesor con cada uno de ellos. Posteriormente andarán al ritmo marcado, pero esta vez siguiendo un *ostinato* sencillo en cuatro tiempos. Ejemplo:

El mismo *ostinato* se repetirá con los distintos instrumentos. Los niños pueden seguir estos *ostinatos* acompañándose de palmas, pitos, rodillas, etc. Después se marcará uno diferente para cada instrumento. Ejemplo:

- Pandero.
- Caja china.
- Triángulo.

Se puede mostrar a los niños las tarjetas con los *ostinatos*, utilizando un lenguaje musical no convencional. Por ejemplo, las mismas formas en distintos tamaños. Triángulo grande para dos negras y dos triángulos pequeñitos unidos para las corcheas. Esto lo realizaremos simplemente para ir familiarizando a los niños con el lenguaje musical, para que sepan que existe y que la música puede representarse.

Podemos igualmente asociar los *ostinatos* a palabras. Ejemplo:
Negras
(*pan*) corcheas (*pan-de*) negra (*ro*). (*Pan. pan, pan-de-ro*)

Con los mismos instrumentos, daremos una acción a cada uno de ellos:

- Pandero: Moverse libremente.
- Caja china: Buscar un amigo y unirse a él.

-Triángulo: Unirse de tres en tres.

Los instrumentos se pueden ir cambiando uno tras otro, para que los niños identifiquen de qué timbre se trata y qué acción les corresponde.

Discriminación auditiva.

El profesor dirá a tres niños que se escondan y a una orden suya, uno de ellos comenzará a hablar o a cantar, debiendo averiguar el resto a qué niño pertenece la voz. Antes, en la asamblea, habremos prestado atención a la voz de cada niño, haciendo una similitud entre la voz de cada uno y el sonido de los instrumentos (timbre). Después se hará el mismo ejercicio haciendo sonar diferentes objetos escondidos para que los niños los discriminen e identifiquen. Por último, lo haremos con los instrumentos.

Audiciones sencillas.

Utilizaremos unas melodías sencillas escogiendo fragmentos de obras que antes habremos explicado a los niños que fueron escritas por los músicos para que todos “fuéramos amigos”: *Himno a la alegría*, de Beethoven o *Sinfonía del Nuevo Mundo*, de Dvorak.

Las primeras audiciones se realizarán dirigiendo a los niños para que acompañen la música con movimientos.

Dibujar lo que les inspire la música.

Actividad de relajación.

Ejercicios orales del tipo: piensa en un amigo, un animal, un cuento, etc.

Fragmentos interpretados por el profesor con la flauta u otro instrumento polifónico, para acercar la música aún más a ellos. (Se elegirán los fragmentos más significativos).

Poemas en torno a las audiciones.
Juegos de corro.

También se pueden proyectar vídeos relacionados con el tema tratado donde los niños pueden escuchar canciones alusivas al tema (como “*Hay un amigo en mí*” de la película *Toys Story*, etc.)

Confección de instrumentos

Los niños podrán fabricar instrumentos sencillos para acompañar las canciones aprendidas durante la unidad, y para ello utilizaremos latas de refrescos y vasos de plástico, por ejemplo, para confeccionar maracas y vasos sonoros.

Maracas:

- Material: latas de refrescos, semillas, cinta aislante.
- Procedimiento: Llevarán de casa una lata vacía de refrescos que rellenarán con semillas y tapanán con cinta aislante. Se puede también recubrir con un forro de cartulina decorado previamente por ellos mismos con témperas, pinturas, etc.

Vaso sonoro:

- Material: Vaso de plástico vacío, tijeras, pinturas.
- Procedimiento: Los niños llevarán un vaso de plástico vacío y lo recortarán en flecos por la parte abierta. Cuando mueven los flecos se producirán sonidos diferentes según la forma en la que se manipule el vaso. También pueden decorarlo previamente con témperas.

ACTIVIDADES POR SESIONES

Actividad de Motivación

Aprovecharemos el momento de la asamblea para introducir el tema de nuestro cuento y lo haremos a través de una pequeña representación que realizaremos con dos marionetas. Las marionetas se pelearán porque cada una opina que su traje es el más bonito, para al final, hacer las paces y convertirse en grandes amigos. Surgirán por

“sorpresa“, despertando así la atención de los niños. Animaremos a los alumnos a hablar y a participar en el diálogo de las marionetas, ya que en el ámbito de la experiencia musical del niño radica en primer término en el lenguaje, por ello lenguaje y música irán unidos y cumpliendo funciones comunes durante toda la unidad. Incidiremos con esta actividad en el valor de la amistad y el compañerismo, iniciando y preparando a los niños para trabajar el tema que nos ocupa: **Quien tiene un amigo tiene un tesoro.**

Actividades de desarrollo

Partiendo de la actividad motivadora anterior pasaremos a contar a los niños el cuento *de El País de las mil formas*, animándoles a comentarlo entre todos a través de preguntas: ¿Quiénes eran? ¿Qué pensaban? ¿Qué cantaban? ¿Qué pasó?.

Después diremos a los niños que vamos a jugar juntos *al País de las mil formas*, pero que para ello tendremos que asegurarnos de que las conocemos muy bien. Así, como actividad inicial repasaremos las tres formas principales trabajadas en el cuento (círculo, triángulo y cuadrado), y lo haremos:

- < Recorriendo las formas dibujadas en el suelo.
- < Buscando e identificando las formas al tacto.
- < Metiendo las formas en la silueta de la forma igual, dibujada en el suelo ...

Posteriormente y con las formas en las manos repasaremos las canciones del cuento: “*Círculos arriba y abajo*”, etc. Primero repetiremos la letra despacito y pronunciando con cuidado, a la vez que vamos subiendo y bajando las formas que tenemos en las manos. Después comenzaremos a entonarla, en forma de eco. Al ser una melodía de mínima dificultad, basada en la escala ascendente y descendente, los niños la entonarán sin esfuerzo. El profesor puede entonar también la melodía con la flauta u otro instrumento polifónico para facilitar su aprendizaje.

Como actividad posterior, los niños colorearán en una cartulina blanca tamaño folio, las tres formas trabajadas en el cuento, cada una de un color diferente (rojo, amarillo, azul). Después los niños picarán

las formas y las sacarán para hacerse unos colgantes pasando un trocito de lana a través de la forma extraída de la cartulina.

Podemos aprovechar la llegada del recreo para hacer un momento de relajación escuchando un fragmento musical clásico seleccionado por el profesor. Ejemplo: *Sinfonía del nuevo Mundo*, de *Dvorak*. Explicaremos a los niños que la música nos ayuda a comunicarnos y a ser “amigos“. El mismo fragmento puede ser interpretado a la flauta por el profesor para despertar aún más el interés de los niños.

Continuaremos la sesión realizando una segunda asamblea posterior a la relajación, donde repasaremos el cuento y las canciones, participando esta vez los niños con sus formas. Por último dramatizaremos el cuento.

Segunda sesión

- < Asamblea. Contamos entre todos el cuento del día anterior y repasamos las canciones.
- < Aprendemos una nueva canción: *"Un, dos, tres, yo quiero ser tu amigo"*. Explicándoles que ésta es una de las canciones que cantaron los tres países cuando se hicieron todos amigos.
- < En un folio en blanco pintaremos a nuestro mejor amigo.
- < *Juego de las voces*: Esconder a cuatro niños y hacerles hablar para que identifiquen al niño que habla.
- < Poema: Recitaremos

*"tres palabras te quiero recitar
Tres palabras nada más
Las tres empiezan por "a"
Amor, amigo, amistad"*.

Recreo.

- < Relajación con audición: *Himno de la alegría de Beethoven*.
- < Segunda asamblea, donde se comentarán las incidencias del recreo insistiendo en los valores de la amistad
- < Grabaremos las voces de los niños en un cassette e intentaremos después averiguar entre todos la voz del "amigo" que habla.
- < Repaso de la canción "un dos tres" acompañando la canción con palmas y pitos.
- < Andar al ritmo de un instrumento de percusión mostrando la forma colgante que realizamos en la sesión anterior.
- < Presentaremos a los niños los tres instrumentos de cada país: Pandero, Caja china y Triángulo. Dejaremos que los manipulen y los escuchen y después comenzaremos a movernos al ritmo de cada uno de ellos. Posteriormente asociaremos a cada instrumento una forma y levantaremos y mostraremos esa forma cuando nos movamos al ritmo de ese instrumento. Ejemplo:

- < Panderero: andar al ritmo marcado mostrando los círculos.
- < Triángulo: Ídem con los triángulos.
- < Caja China : Ídem con los cuadrados.

Repitiremos la actividad anterior, pero cuando se detenga el sonido, llevaremos la forma a los pies.

Por último, colorearemos un dibujo realizado con las formas trabajadas y con los colores indicados por el profesor.

Tercera sesión.

- < Asamblea, repaso de las canciones aprendidas y acompañamiento de las mismas con palmas, pitos, rodillas, etc.
- < Realizar círculos de plastilina en diferentes colores, para después pasar a pintar *El país de los círculos* (dibujo libre con ese tema).
- < Juegos en círculo: corro de la patata, al juego chirimbolo, la media naranja, etc.
- < Confección de un instrumento: vaso sonoro (Sólo pintarlo).

Recreo

- < Relajación: Audición: Himno de Charpentier .
- < Segunda asamblea: Comentar incidentes del patio, y repaso de las canciones.
- < Juegos de ritmo con el panderero.
- < Colorear el panderero en una lámina .
- < Terminar la confección del vaso sonoro.

Juegos con el vaso: Explorar las distintas formas de tocarlo.

Cuarta sesión.

- < Asamblea, repaso del cuento y dramatización del mismo con las formas.
- < En un folio en blanco, pintar triángulos diferentes y colorearlos.
- < Dibujar el país de los triángulos.
- < Juegos de ritmo con el triángulo.
- < Colorear el instrumento en una lámina.

Recreo

- < Relajación. Audición: El Invierno de Vivaldi.
- < Segunda asamblea y comentar el recreo. Canciones.
- < Realizar triángulos de diferentes tamaños con plastilina, también con diferentes colores.

Comienzo de la confección de un nuevo instrumento: la maraca sonora. Rellenarla de semillas y tajarla.

Quinta sesión.

- < Asamblea. Repaso de canciones y poemas.
- < Colorear cuadrados de diferentes formas y tamaños.
- < Dibujar *El país de los cuadrados*.
- < Juegos de retomo con la caja china.
- < Colorear el instrumento en una lámina.

Recreo

- < Relajación. con diferentes fragmentos de los escuchados.
- < Segunda asamblea. Comentar el recreo.
- < Realizar en plastilina cuadrados de diferentes formas y tamaños.
- < Terminar de confeccionar la maraca sonora pegando por fuera una tira de papel coloreada con los motivos que a ellos les gusten.

- < Cantar las canciones aprendidas acompañándonos de los instrumentos.
- < Dramatizar el cuento entre todos con los materiales confeccionados.

Actividades de conclusión

Podemos ensayar nuestra dramatización para representársela de forma sencilla a los padres, haciéndoles de esta manera partícipes en nuestra unidad. Se hará una reunión previa con ellos para explicarles la finalidad de la unidad y del cuento representado y para animarles a hablar con los niños sobre el tema.

Hemos propuesto un buen número de actividades para cada sesión, pero siempre teniendo en cuenta que la realización de estas actividades estará supeditada al ritmo individual de cada niño y al ritmo conjunto de la clase, pudiéndose obviar las que se consideren oportunas o cambiarlas por otras más apropiadas en ese momento. Es decir como toda programación escolar será abierta y flexible.

METODOLOGÍA

En cuanto a la música se refiere, tratamos de seguir los principios de pedagogos tan importantes como Orff, Willems o Dalcoze. Orff opina que antes de cualquier ejercicio musical, sea rítmico o melódico existe el ejercicio de hablar e insiste en tres conceptos: palabra, música y movimiento, que aparecen presentes en toda nuestra unidad. Sugiere instrumentos naturales y sencillos como palmas, pitos... y de pequeña percusión como triángulos, panderos, crócalos, etc., que son los que también se utilizan en nuestros ejercicios.

En cuanto a Willems, insiste en los conceptos psicológicos de la música, en su contenido humano, lejos del virtuosismo. Aspectos que impregnan los contenidos trabajados en la unidad.

Dalcoze, por su parte, nos habla del movimiento como ejercicio fundamental para identificarse con el ritmo y con los sonidos y experimentarlos así intrínsecamente.

Materiales

- < Instrumentos de percusión:
- < Panderos
- < Triángulos
- < Cajas chinas

Instrumentos Naturales:

- < Voz
- < Pitos
- < Palmas
- < Rodillas
- < Pies

Otros materiales:

- < Cartulinas
- < Temperas
- < Casete-grabador- reproductor
- < Tijeras
- < Punzones
- < Pegamento
- < Lanas
- < CDs con las audiciones musicales: *Cuatro estaciones* de Vivaldi, *Sinfonía del Nuevo Mundo* de Dvorak, *Himno a la alegría* de Beethoven.
- < Láminas ilustrativas con instrumentos y personajes.

EVALUACIÓN.

Evaluación inicial

Aprovechamos el momento de la primera asamblea para averiguar los conocimientos previos que tiene el niño sobre el tema.

Evaluación continua del Aprendizaje

El procedimiento básico será la observación sistemática y el análisis de las producciones de los niños.

Criterios de Evaluación

Área de identidad y Autonomía personal

- < ¿Muestra hábitos de conducta correctos en sus actividades habituales?
- < ¿Respeto a los demás?
- < ¿Es capaz de mostrarse tolerante o solidario?

Área del Medio Físico y Social

- < ¿Sabe desenvolverse en su entorno?
- < ¿Participa en los grupos con los que se relaciona?

Área de Comunicación y representación

- < ¿Sabe expresarse correctamente mediante el lenguaje oral?
- < ¿Sabe expresarse correctamente mediante el lenguaje gestual?
- < ¿Sabe utilizar diferentes técnicas de representación para expresarse?
- < ¿Es capaz de memorizar canciones?
- < ¿Sabe moverse a un ritmo marcado?
- < ¿Es capaz de expresarse a través de los instrumentos musicales pequeños de percusión?
- < ¿Es capaz de apreciar algunas producciones artísticas ya sean propias o ajenas?
- < ¿Sabe reconocer las formas: círculo, cuadrado y triángulo?

Evaluación final

Al final de la unidad, analizaremos el comportamiento de los niños, su forma de expresarse y las producciones realizadas. Compararemos este análisis con los conocimientos que poseía antes de trabajar la unidad, y que comprobamos en la evaluación inicial, y también con los que hemos observado que va adquiriendo durante el desarrollo de la misma, y así podremos comprobar la evolución del aprendizaje.

CANCIÓN

“Quiero ser tu amigo”

*Un, dos, tres
Yo quiero ser tu amigo
Un, dos, tres
Apréndetelo bien.
Uno, dos y tres
Estréchame tu mano
Uno, dos y tres
Abrázame también.
Uno, dos y tres
Miremos a los ojos
Una, dos y tres
Digamos a la vez
Una, dos y tres
Estréchame tu mano
Una, dos y tres
Abrázame otra vez”*

Ratoón

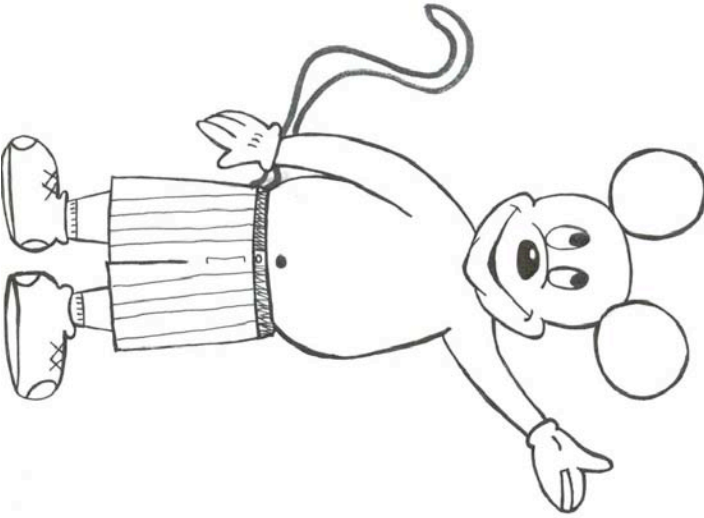

Ratún

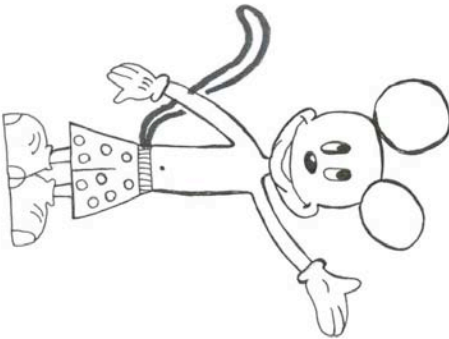

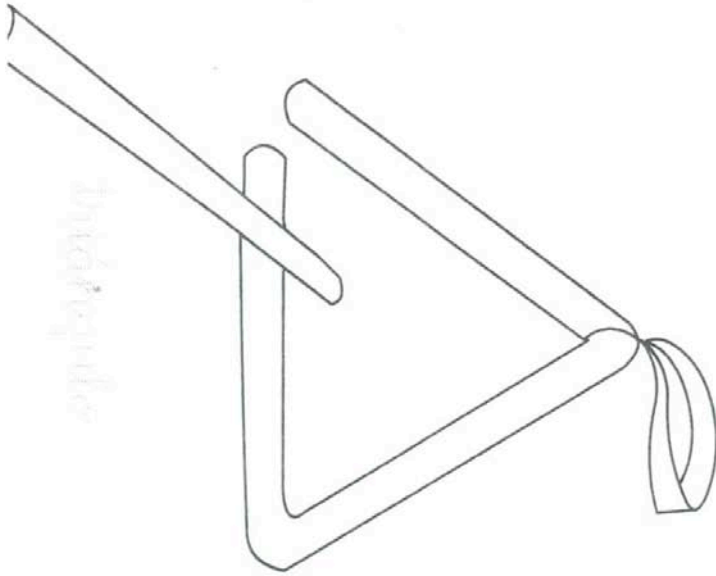

triangle

chocolate

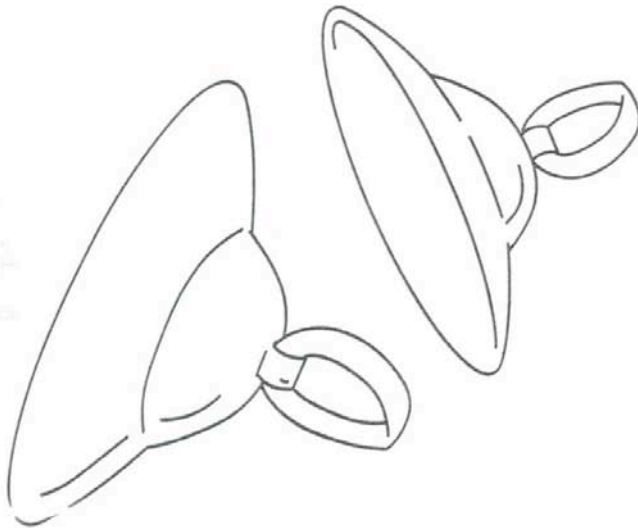

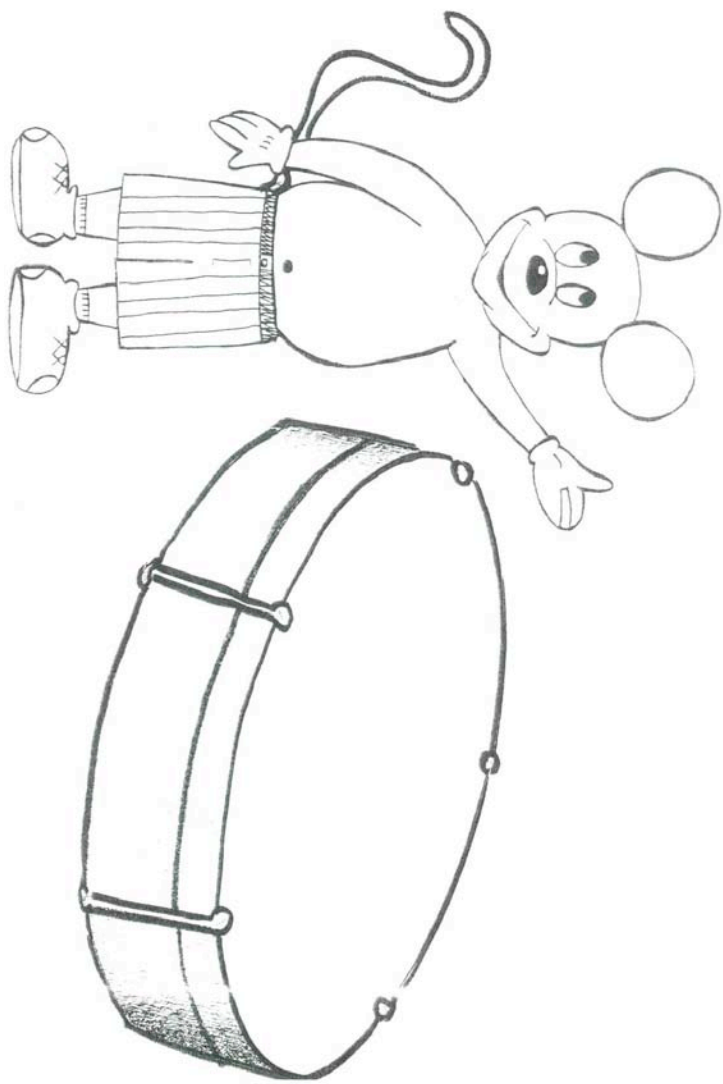

Katoom

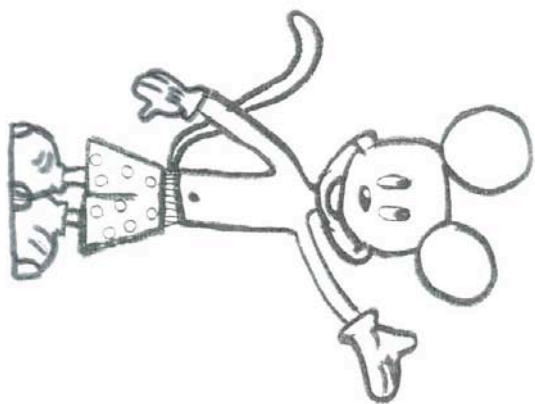

Ratun



“ YO QUIERO SER TU AMIGO ”

Handwritten musical notation for the first system of the song. It consists of a single staff with a treble clef and a key signature of one flat (B-flat). The melody is written in a simple, rhythmic style. The lyrics are written below the staff, aligned with the notes. A second ending bracket is placed over the final two measures of the system.

un - dos tres yo que-ro ser tu a mi-go un dos tres a per-de te lo bien
 un - dos tres mi re-mos a los o-jos un dos tres di ga-mos a la vez

Handwritten musical notation for the second system of the song. It consists of a single staff with a treble clef and a key signature of one flat (B-flat). The melody continues from the first system. The lyrics are written below the staff, aligned with the notes. A second ending bracket is placed over the final two measures of the system.

una dos y tres es fe-da me tu ma-no una dos y tres a bra-za me tam bien
 una dos y tres es fe-da me tu ma-no una dos y tres a bra-za me tra vez

Triángulo

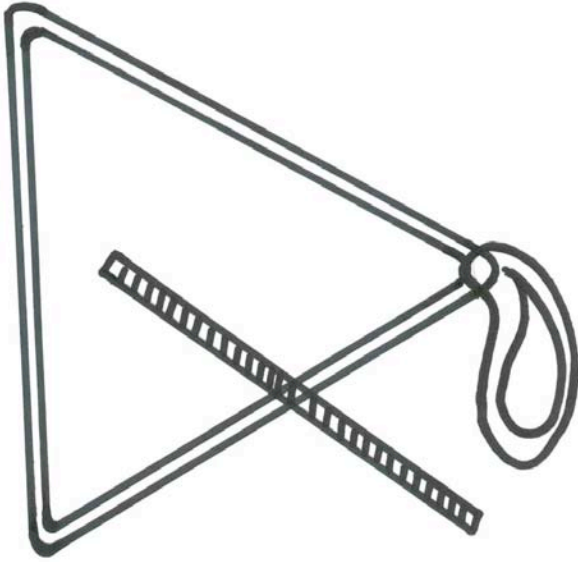

paradores

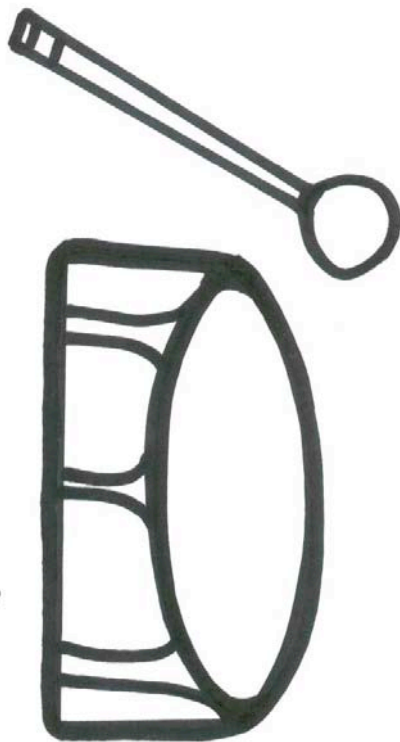

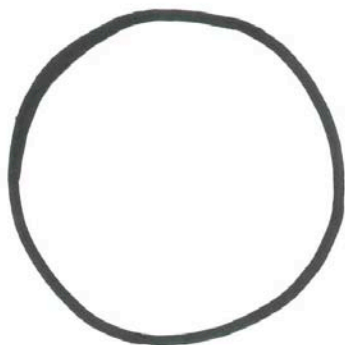
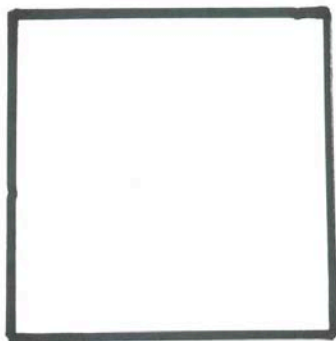
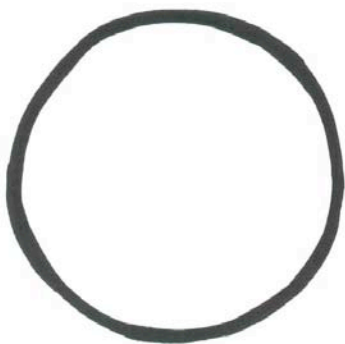

Canción

Handwritten musical score for the song "Canción". The score is written on a grand staff with two treble clefs and a key signature of one flat (B-flat). The melody is written in a simple, rhythmic style, primarily using quarter and eighth notes. The lyrics are written below the notes, with some words split across lines. The lyrics are: CIR - CU LOS - A - RRI - BA CIR - CU LOS - A BA - JO CIR - CU LOS - A - RRI - BA CIR - CU LOS - A BA - JO POR - QUE A - MI - NE GAS - TA TO - DO CR - CU LA DÁ. The score is divided into two systems, each containing two staves. The first system covers the first two lines of lyrics, and the second system covers the remaining lines. The handwriting is clear and legible.

OSTINATO

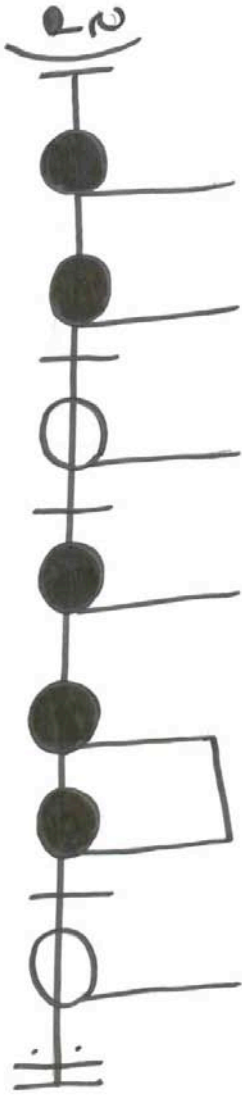

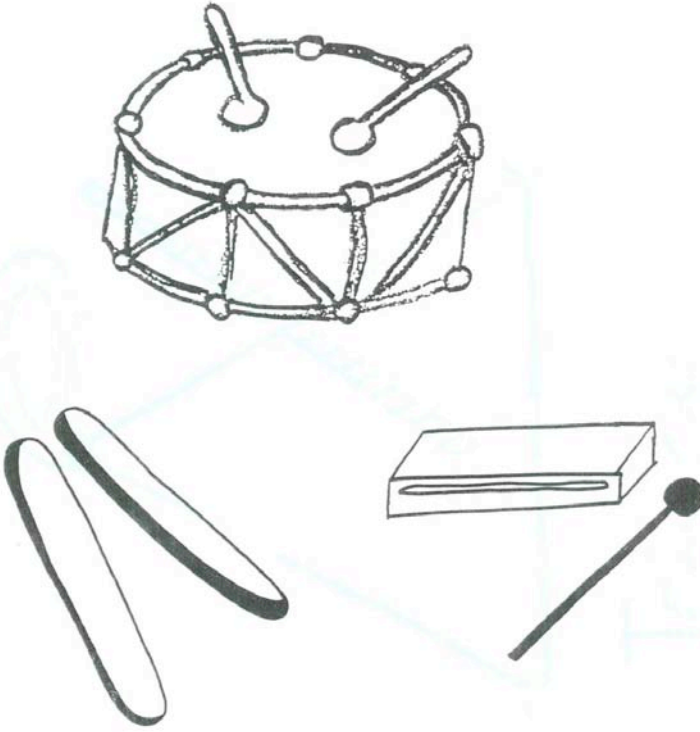

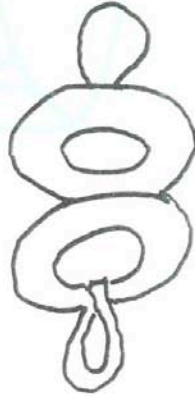
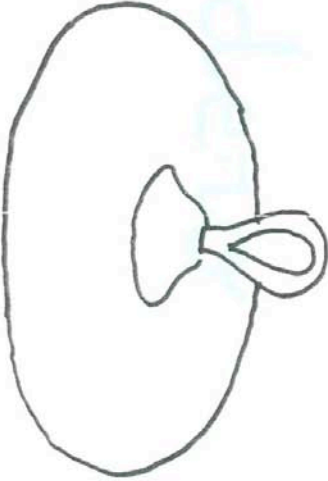
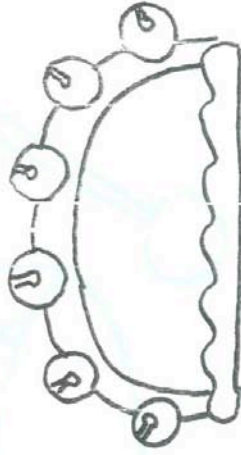
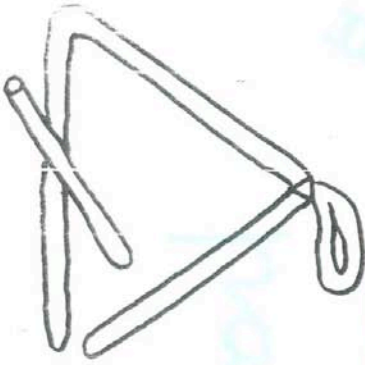

EDUCACIÓN FÍSICA:
Manuel Antonio Fernández González y Juan Andrés Sánchez Grande.

INFANTIL

Objetivo general de etapa.

* Relacionarse con los demás y aprender las pautas elementales de la convivencia.

Objetivos didácticos.

* Desarrollar actitudes de respeto, ayuda y colaboración hacia los demás.

* Favorecer acciones cooperativas.

* Comprender la importancia de tener amigos, compañeros y establecer relaciones equilibradas con las personas de su entorno.

Contenidos.

* Descubrimiento de quién es nuestro mejor amigo.

* Concepto de amigo.

* Actitud de ayuda y colaboración con los compañeros en los juegos y en la vida cotidiana.

Criterios de evaluación.

* Expresar las emociones hacia ese amigo.

* Cuidar y respetar a ese amigo.

* Participar mediante comunicación oral al principio y al final de la sesión.

Actividades.

Momento de encuentro

Sentándonos en círculo le pregunto qué es para ellos un amigo. Posteriormente les cuento el cuento de PEPITO Y JUANITA.

Érase una vez un niño que se llamaba Pepito y que vino nuevo al colegio público Las Américas. Este niño era muy tímido y le daba miedo hablar con los niños de esta clase. Juanita, que era muy extrovertida, le dijo a Pepito que si quería ir con ella a jugar y este se lo pensó un poco, aunque al final, aceptó. Desde entonces ambos se hicieron muy, muy amigos.

Unos días más tarde, Juanita se puso malita del estómago y Pepito se encontraba muy triste y preocupado por su amiguita.

Por fin volvió Juanita y siguieron tan amigos como siempre. Ambos se dieron cuenta de que no podían vivir el uno sin el otro y que tener un amigo es tener un tesoro. Desde este día Pepito y Juanita siempre, siempre permanecieron juntos.

Momento de actividad motriz

* Los alumnos caminan libremente por el espacio y a la señal del maestro, deben reunirse con su mejor amigo/a. Se repite la actividad, pero en esta ocasión al apagar la música.

** ¿Conozco a mi amigo?*

Se tapan los ojos de un alumno, otros cuatro se pondrán delante de él y a través del tacto deberá averiguar de qué amigo se trata.

** ¡En busca del tesoro perdido!*

Un niño se esconde y todos los demás tienen que encontrarlo, quien lo encuentre se esconde en ese momento.

Momento de despedida

Dibujo a mi mejor amigo en un folio y se lo doy de regalo.

Recursos humanos y materiales

El desarrollo de la sesión tendrá lugar en el patio del colegio. La ratio es de 15 alumnos/as y el material que se empleara será: venda de ojos, folios y lápices de colores.

Metodología

La intención es conseguir que los alumnos sean niños originales y creativos, para lo que utilizaremos una enseñanza guiada en la mayor parte del tiempo y una enseñanza mediante la búsqueda, ya que así llegarán a ser autónomos y reflexivos.

Evaluación inicial, continua y final

Al principio de la clase preguntaremos qué es para ellos un amigo y un tesoro, para así partir de sus ideas previas, ya que consideramos fundamental partir de dicha concepción. Así desarrollaremos la evaluación inicial.

A lo largo de la sesión, iremos evaluando su actitud, comportamiento, participación, interés mostrado, motivación y todo ello formará la evaluación continua.

Finalizaremos dicha evaluación sentándonos en círculo y comentando si ese amigo/a se ha sentido realmente bien a lo largo de la clase, así como la pregunta de si tener un amigo es tener un tesoro, haciendo todas las aclaraciones oportunas que se dieran en ese momento.

Primer ciclo de Educación Primaria

Objetivo general

* Colaborar en el juego desarrollando actitud de tolerancia y respeto a las posibilidades y limitaciones de los demás, con actitud que favorezca la convivencia.

Objetivos de área

- * Conocer quién es ese tesoro.
- * Aumentar mi círculo de amigos.
- * Mejorar mi relación con mi mejor amigo.

Contenidos

- * Colaboraciones y ayudas prestadas a ese amigo.
- * Utilización de las decisiones estratégicas en el desarrollo de las tareas.
- * Valoración y cooperación en el desarrollo de la sesión.

Criterios de evaluación

- * Participación en implicación el alumno/a.
- * Observación anotación en el cuaderno diario de la clase de todas las conductas positivas y su posterior comentario.
- * Aparición de conductas tolerantes y cooperativas en el desarrollo de los juegos.

Actividades

Momento de encuentro

* Nos sentamos en círculo y, de uno en uno, describen cómo es su mejor amigo. De forma individual e imaginaria vamos a jugar con ese amigo.

Momento de actividad motriz

* Por parejas y de forma real jugamos a lo que antes habíamos jugado de manera individual. Variación: vamos por el bosque cantando y cogiendo flores, contándoles un pequeño relato.

* Mi amigo se convierte en robot y hace todo lo que yo le digo

* Sigo la sombra de mi amigo. Al decir cambio me pongo con otro.

* La cadena humana. Uno “se la queda” y tiene que coger a los demás, cuando los coja, se une a éste y así jugarán hasta que todos/as están cogidos.

Momento de despedida

* Cada uno tiene que hacerle un regalo a su amigo (un beso, flor, abrazo...)

* Descansamos y nos relajamos junto a nuestro amigo.

Segundo ciclo

Objetivo general

* Desarrollar la iniciativa individual y el hábito de trabajar en equipo.

Objetivo de área

* Conocer el significado real de amigo.

* Valorar las relaciones con todo el grupo.

* Utilizar el diálogo y la comunicación como modo indispensable para el desarrollo de la sesión.

Contenido

* Mejora de la orientación con la ayuda de los demás compañeros/as.

* Interés para mejorar las relaciones con los demás.

* Adopción de una postura positiva hacia mis compañeros.

Criterios de evaluación

- * Participación en el desarrollo de las clases.
- * Que el alumno sepa investigar, descubra y conozca los valores de todas y cada una de las tareas propuestas.
- * Ayudas realizadas a los compañeros.
- * Aparición de conductas tolerantes y cooperativas en el desarrollo de los juegos y las dinámicas de clase.

Actividades

Momento de encuentro

Nos sentamos en círculo y comentamos que para la clase de hoy, vamos a hacer una gymkhana donde tienen que encontrar el título de un refrán. En las pistas habrá definiciones extraídas del diccionario y ellos tendrán que averiguar qué palabra es, para conseguir averiguar de qué refrán se trata.

Normas: todos tienen que ir siempre juntos y no se pueden separar bajo ningún concepto, cuando encuentren una pista y sepan que palabra es, la dejarán en su sitio y se la irán a decir al maestro.

Momento de actividad motriz

Por grupos de cuatro, los alumnos se disponen a buscar las pistas, que se encuentran en:

- LOS “CANCHOS” (AMIGO) --- COMPAÑERO/A A LA QUE QUEREMOS MUCHÍSIMO Y TENEMOS PLENA CONFIANZA PARA CONTARLE CUALQUIER COSA.

- EN LA PISTA DE FÚTBOL (TESORO) --- PERSONA DE MUCHO PRECIO O MUY DIGNA DE ESTIMACIÓN QUE NO SE PAGA CON DINERO.

- COLUMNAS (TENER) --- POSEER Y GOZAR. Y A LO LARGO DE LA FRASE SE REPITE DOS VECES.

- PISTA DE BALONCESTO (QUIEN) --- PRONOMBRE RELATIVO Y QUE CON ESTA SOLA FORMA CONVIENE A LOS GÉNEROS MASCULINOS Y FEMENINOS.

Momento de despedida

En círculo se comentan las dificultades que han tenido a lo largo del desarrollo de las actividades, preguntando el porqué de esos problemas y qué se podría hacer para mejorarlo en próximas veces.

Finalmente dibujaremos en el suelo con nuestros cuerpos entre todos algunas palabras del refrán: TESORO, AMIGO.

Tercer ciclo

Objetivo general

* Desarrollar una actitud responsable y de respeto por los demás que favorezcan un clima propicio para el aprendizaje y la convivencia.

Objetivo de área

- * Encontrar la felicidad con mis amigos de clase.
- * Saber aceptar tal y como es a mi compañero/a.
- * Conocer algo más acerca del Día de San Valentín.

Contenido

- * Actitud de colaboración, tolerancia, y no discriminación hacia los compañeros.
- * Exploración de todos los recursos que nos encontramos a nuestro alrededor.
- * Utilización de dichos recursos para la realización de un regalo.

Criterios de evaluación

- * Apreciar y valorar los regalos que me hace mi compañero.
- * Saber expresar todo lo que decide a esa persona a través de un gesto.
- * Ser lo más creativo y original posible.

Actividades

Momento de encuentro

Nos sentamos en círculo y comentamos qué saben sobre la fecha 14 de febrero, el DÍA DE LOS ENAMORADOS. Explicamos brevemente lo que se hace y cuál es el motivo de por qué se hace, resolviendo todos los comentarios oportunos que surgen en ese momento.

Momento de actividad motriz

Cada uno de manera individual pensará en ese amigo/a que quiere “un montón” al que le deberá hacer un regalo. Pero este regalo no va a ser comprado, sino que va ser fabricado y elaborado con todo aquello que nos encontramos en nuestro alrededor, ya que como los amigos no tienen precio los regalos tampoco lo tienen que tener.

Al finalizar la sesión los regalos que hicieron fueron: caras, ramos de flores, dibujos en la tierra y esculturas de piedras.

Momento de despedida

Nos sentamos en círculo y todos esos regalos que habíamos hecho los entregamos a nuestro amigo/a. Finalizamos la sesión con un gran abrazo en gran grupo.

Bibliografía.

Aranguren, L. A. y Sáez, P. (1998): **De la tolerancia a la interculturalidad. Un proceso educativo en torno a la diferencia.** Madrid: Anaya

Arnold, J (2000): **La dimensión afectiva en el aprendizaje de idiomas.** Madrid: Cambridge University Press.

Besalú, X, Campani, G., Palaudàrias, J.M. (compiladores) (1998): **La educación intercultural en Europa.** Un enfoque curricular. Barcelona: ediciones Pomares-Corredor.

Bonals, J. (1996): **El trabajo en equipo del profesorado.** Barcelona: Graò.

Viran, M., Fleming, M (2001): **Perspectivas interculturales en el aprendizaje de idiomas. Enfoques a través del teatro y la etnografía.** Madrid: Cambridge University Press.

Casado Conde, M.L., Águeda Águeda, S., Águeda Carrillo de Albornoz, B., Pérez Corral, J. (1998): **Proverbios españoles (traducidos al inglés, francés, alemán e italiano) Con explotación pedagógica.** Madrid: SGEL.

De Carlo, M. (1998): **L'interculturel. Didactique des langues étrangères.** Paris: Clé.

García Yebra, V. (1989): **Teoría y práctica de la traducción,** Biblioteca Románica Hispánica, Madrid: Ed. Gredos.

Iribarren, J. M., (1996): **El porqué de los dichos.** Pamplona: Ed. Gobierno de Navarra.

Lázaro Carreter, F. (1º ed. 1953): **Diccionario de Términos Filológicos.** Madrid Biblioteca Románica Hispánica. Madrid: Gredos.

Moliner, M., (1994): **Diccionario de uso del español.** Madrid: Gredos.

Oliver, J.M. (1983): **Refranero español**. Madrid: Ediciones Deana.

Panizo, J. (1999): **Refranero temático castellano**. Valladolid: Universidad de Valladolid, serie literatura.

Real Academia Española (1992, 20ª ed.): **Diccionario de la lengua española**. Madrid: Espasa Calpe.

Ruiz Quemoun, F (2000): **Expresiones idiomáticas** (español-francés /francés-español). Alicante: Universidad de Alicante.

Savater, F. (1997) : **El valor de educar**. Barcelona : Ariel

Sevilla, J. , Cantera Ortiz de Urbina, J. (2001): **1001 refranes españoles- y su correspondencia en alemán, árabe, francés, inglés, italiano, polaco, provenzal y ruso-**. Madrid: ediciones internacionales universitarias.

<http://cvc.cervantes.es/>