

**LECTOESCRITURA EN LA ESCUELA.  
UNA APROXIMACIÓN A SU METODOLOGÍA  
DE APRENDIZAJE EN LA PROVINCIA  
DE CÁCERES**

**JOSÉ RASERO MACHACÓN  
JAVIER ALCALÁ CALDERA**

Profesores Uex (Cáceres)  
Dpto. Didáctica de la Lengua  
y la Literatura Uex (Cáceres)

## **RESUMEN**

La enseñanza de la lectoescritura sigue siendo una actividad importante en las aulas de iniciación y las metodologías han pasado en los últimos tiempos por una serie de reconsideraciones que, con frecuencia, han conducido al profesorado a la correspondiente confusión, cuando no a una auténtica perplejidad. Los autores de este artículo han entendido que sería interesante constatar la realidad, comprobar in situ qué ocurre en las aulas. Y la verdad es que, como en otras facetas de la vida, la teoría va por un lado y la práctica por otro.

## **SUMMARY**

The teaching of reading and writing continues to be an important activity in the introduction classes and the methodologies have recently gone through a series of restructures , which have ofther led to cooresponding confusion for the staff teachers, or even to genuine perplexity .

The autors of this article have understood that it would be interesting to verify the reality , to confirm in situ what happens in the clasroom . And the truth is that, as in other areas of life, the theory is one thing, but the practice is another matter altogether.

## **1.- Motivo de la Investigación.**

A pesar de que la enseñanza de la Lengua se ha abierto en un amplio abanico de probabilidades y la lectura y la escritura aparecen como una actividad más dentro de la amplia oferta educativa, qué duda cabe que su aprendizaje sigue siendo del mayor interés tanto para los docentes como para la sociedad en general, pues dominar ese mecanismo supone abrir nuevos horizontes al niño, tanto a la cultura de su entorno como a la posibilidad de ver el mundo de manera diferente, más objetiva e incluso divertida, lo que quedaría oculto para él de no poseer ese medio de comunicación.

Nos planteamos, como profesores de una Escuela de Magisterio e interesados en el tema, "bucear" en la realidad cotidiana de la escuela en este aspecto, y de ahí que elaborásemos la siguiente encuesta, algunos de cuyos resultados analizamos en el presente artículo.

## **2.-Modelo de Encuesta**

### **PROSPECCION DE METODOLOGIAS DEL APRENDIZAJE LECTOESCRITOR EN LA PROVINCIA DE CACERES**

- a) Centro.
- b) Localidad.
- c) Nombre del Profesor.
- d) Ciclo de aplicación.
- e) Coordinación con el ciclo inferior o superior.
- f) Nombre del método de aprendizaje.
- g) Descripción de la aplicación del mismo.
- h) Material específico que utiliza para llevar a cabo la enseñanza.
  - i) Incide más en la lectura ...en la escritura... en ambos por igual...
  - j) Ventajas que encuentra en este método.
  - k) Inconvenientes que encuentra en esta metodología .
  - l) ¿Por qué ha elegido este método?
- m) ¿Qué recursos utiliza para solventar las dificultades típicas del proceso lectoescritor?
  - Falta de comprensión.
  - Repetición de signos lingüísticos.
  - Ilegibilidad en la escritura.
  - Falta de atención en el niño.
  - Dificultades en el aprendizaje.
  - Otros.

Como investigadores de campo hemos contado con alumnos de nuestra propia Escuela de Magisterio, concretamente de las Especialidades de Educación Infantil y Primaria, cuya colaboración ha sido inestimable para poder llevar a cabo este trabajo

La encuesta se ha pasado a doscientos veinticinco profesores de la provincia de Cáceres durante el curso académico 1993-94, poniendo como condición el estar en el presente curso aplicando alguna metodología de aprendizaje lectoescritor en el segundo ciclo de Educación Infantil o en primero de Educación Primaria.

En cuanto a la distribución geográfica hemos establecido una serie de cuadrantes para poder delimitar las diversas comarcas que componen nuestra provincia. La respuesta del profesorado encuestado ha sido muy positiva, aproximándose al noventa y cinco por ciento los docentes que tuvieron a bien recibir a nuestros alumnos y responder al formulario, a pesar de que se trataba de una encuesta que no era anónima.

### **3.- Sobre el DCB**

¿ Qué dice el DCB sobre sobre la lectura y escritura?

Ya en el currículo básico de la Educación infantil, en el área de comunicación y representación, aparecen unos objetivos relacionados con el aprendizaje lectoescritor, si bien el legislador lo presenta de forma lo suficientemente genérica como para que sea el propio maestro el que tenga que tomar la decisión de si debe o no comenzar la enseñanza de este mecanismo de comunicación a cada niño en concreto <sup>1</sup>. Entre los bloques de contenido aparece uno con el título de "aproximación al lenguaje escrito" y como tal presenta los conceptos, procedimientos y actitudes que propone para su desarrollo.

Pero es en el currículo básico de Educación Primaria donde aparece de manera muy clara este aprendizaje. Y así, el primero de los objetivos que propone para esta etapa es el de "comprender y producir mensajes orales y escritos en castellano...", con lo que los contenidos contarán con un bloque temático bajo el epígrafe de "usos y formas de la comunicación escrita", desarrollados en los correspondientes conceptos, procedimientos y actitudes; y completados en los criterios de evaluación en al menos cuatro puntos de su articulado.

---

1. D.C.B.: "4.- Interesarse por el lenguaje escrito y valorarlo como instrumento de información y disfrute y como medio para comunicar deseos, emociones e información".

#### **4.-Apuntes sobre las teorías de este aprendizaje**

Una vez que el maestro ha llegado al convencimiento de que el niño ha alcanzado los niveles de maduración suficientes y necesarios para comenzar el aprendizaje de la lectoescritura, pues ha comprobado que supera todos los condicionantes que le pudieran suponer alguna traba, se le presenta el dilema de qué método utilizar.

Su elección hay que entenderla como una decantación por parte del profesor, pues la inclinación por una u otra metodología irá en consonancia con su propia postura ante la vida.

Por supuesto que dicha elección deberá ir precedida de un estudio riguroso de los perfiles de los alumnos a los que va dirigida la enseñanza, en armonía con la propia personalidad del profesor, ya que supone en cierta medida el resumen de su propia forma de ser y estar en la vida. Todos nos inclinamos ante la síntesis, el análisis o el eclecticismo en nuestras actuaciones vitales y qué duda cabe que esta actividad pedagógica sintetiza de alguna manera el resto de las actuaciones del profesor ante el acto didáctico.

Por otra parte, a pesar de que el aprendizaje de la lectura ha dejado de ser el tema estrella de la educación en la escuela, no por eso ha perdido su vigencia. Estamos convencidos de que una gran parte de los males que aquejan no sólo a la enseñanza primaria sino incluso a la secundaria, parten de la falta de un aprendizaje amable e ilusionante de la lectoescritura. Estamos de acuerdo con Tomatis cuando dice que "las escuelas están hechas para transmitir a las nuevas generaciones el saber acumulado por sus mayores y no para angustiar, torturar y hastiar a un tercio de los escolares durante los años más bellos de su existencia, durante el tiempo en el que el niño está poseído por la esperanza de ver la luz"<sup>2</sup>. Continuado, eso sí, con una animación a la lectura a lo largo de toda la enseñanza primaria y secundaria. El requerimiento por parte de las autoridades académicas y de la misma sociedad<sup>3</sup> de aprendizajes técnicos en perjuicio de los humanísticos llevan al profesor a olvidar, a mandar al rincón de los recuerdos, una actividad "poco rentable", al tener difícil traducción palpable y por tanto poco apetecible de ser abordada.

Es por todo ello por lo que nos hemos decidido a tratar de averiguar qué metodologías de aprendizaje se utilizan en estos momentos en un espacio concreto, en la provincia de Cáceres, y en un tiempo determinado, durante el curso 1993-94.

---

2. Tomatis, A.A. (1979). *Educación y dislexia*. Pág. 183. Madrid, CEPE.

3. Lamentable es el planteamiento de este tema en la Educación Infantil, donde las actividades encaminadas al perfeccionamiento de otras facetas del ser humano se ven menoscabadas en beneficio de un aprendizaje impropio de esa edad, sólo porque la presión social así lo demanda.

## **5.- Comentario de los ítems más relevantes.-**

En cuanto al estudio realizado sobre los ítems f) "Nombre del método de aprendizaje" y g) "Descripción de la aplicación del mismo", hemos de decir que se agrupan en nueve las metodologías aplicadas en los distintos colegios siendo las que a continuación comentamos, de mayor a menor, las más utilizadas.

En primer lugar el Método Onomatopéyico con noventa y una respuestas es, con mucho, el más utilizado por el profesorado de los Centros con un 46'19%. Dentro de esta metodología nos hemos sorprendido al constatar que un subtotal de treinta y siete encuestas se inclinan por el método "Micho" de la editorial Bruño siendo la defensa que hacen del mismo muy ardiente por parte de los usuarios, sobre todo por el buen resultado que le ofrece y los porcentajes elevados de éxitos que obtienen con sus alumnos.

Nosotros pensábamos que este tipo de metodología había quedado relegada a un segundo plano pero hay que reconocer el esfuerzo realizado por la editorial para solventar los inconvenientes que tiene este tipo de metodología, propia de los métodos sintéticos. Los recursos más sobresalientes que se ofertan como novedad relativa, ya que esta remozada metodología apareció a principios de los años ochenta, van encaminados a subsanar la falta de comprensión lectora y a la motivación de los escolares, mediante la historia de una familia de gatos a la cual le suceden una serie de aventuras, y que han dado un gran impulso, a la vez que supuesto un gran revulsivo en este método de aprendizaje utilizado desde los años cincuenta en su estado puro.

Así mismo hemos de comentar que casi ningún profesor lo ejecuta de forma minuciosa y cabal y sí añaden por el contrario argumentos nuevos que matizan, y aportan elementos que enriquecen su aplicación, extraídos de su propia experiencia o por coordinación con otros profesionales .

El segundo lugar de los métodos más utilizados lo ocupan los Globales con treinta y un docentes que lo emplean, lo que supone un 15'74% , quince de los cuales se valen del método creado por la profesora Doña Josefa Marcos, profesional de nuestra comunidad muy interesada por estos temas. Este método, bajo el título de "Ana", no es muy conocido fuera de nuestro entorno regional pero dentro de él cuenta con bastantes adeptos, que lo llevan utilizando desde hace varios años con resultados brillantes, sobre todo por lo bien que es acogido por parte de los alumnos.

Las características fundamentales de este método son: Basado en un cuento, tratamiento madurativo con función lecto-escritora, integral, analítico-sintético y simultáneo.

Al igual que en el apartado anterior hemos de recalcar las aportacio-

nes personales ofertadas por el profesorado, aunque en este caso en menor medida y éstas van encaminadas directamente a las características personales de algunos de sus alumnos o al entorno físico en el que lo desarrollan.

En tercer lugar aparece, como una de las metodologías más utilizadas, la denominada mixta con veintitrés encuestas, es decir, el 11'68%. Destacamos que por no seguir una metodología pura y definida las diferencias y similitudes en cuanto a su aplicación difieren cuantitativamente pero no cualitativamente. Un resumen de lo expuesto por estos encuestados sería que tienen en cuenta el entorno social y las características de los niños, así como la fabricación de fichas personales dando gran importancia al vocabulario y a la adquisición y refuerzo de los fonemas.

En cuarto lugar, con quince encuestas registradas, aparece el método fotosilábico de Palau, lo que supone un 7'61%. Es éste uno de los más rigurosos en su ejecución y es defendido ardorosamente por los docentes que lo utilizan, aunque atestiguan que su metodología está algo desfasada, pero este posible inconveniente se suple con creces por los buenos resultados que se obtienen.

En quinto lugar aparecen otros métodos sintéticos con nueve encuestas, un 4'57%. Los profesionales que aplican esta metodología la defienden por inercia en su vida profesional, es decir, porque es la que han aplicado siempre. Por nuestra parte hemos de destacar que inciden en mayor medida en el apartado de la lectura que en el de la escritura, llegando incluso a separar el proceso de aprendizaje de ambas vertientes.

En sexto lugar, el método que los profesores denominan onomatopéyico-fónico-silábico siendo ocho los profesionales que lo utilizan para el aprendizaje lectoescritor, lo que supone un 4'06% del total de los encuestados. Esta metodología combinada es bastante personal en su aplicación, pues se aprecian sucesivos saltos en cuanto a la temporalización, sin embargo ninguno lo analiza como inconveniente y por el contrario lo defienden como método dinámico y activo.

En séptimo lugar figura el método gestual-musical con dos partidarios y un porcentaje prácticamente inapreciable. Este método, que nos parece muy motivador, es poco utilizado quizás por desconocimiento del mismo ya que las profesoras que lo llevan a cabo son fieles seguidoras de la metodología propuesta por Rosa Font en la que las canciones para la enseñanza de las diferentes letras juega un papel primordial y determinante para su memorización.

En octavo lugar y también con dos encuestas aparece la metodología fónica pura en la que se detectan los inconvenientes propios de la misma como son por ejemplo el paso del sonido al grafema y la falta de comprensión lectora. No obstante estos profesores reafirman su utilización con el apoyo en

muchos juegos y una metodología eminentemente lúdica.

Y en noveno lugar, con dieciséis encuestas, a las que hemos catalogado bajo el nombre de "otras" que aunque son profesores que no definen su método de ninguna forma en particular, una vez examinadas sus respuestas podríamos considerar que se decantan hacia las metodologías mixtas o mezclas de varias.

### **NOMBRES DE LOS METODOS Y Nº DE DOCENTES QUE LOS UTILIZAN\***

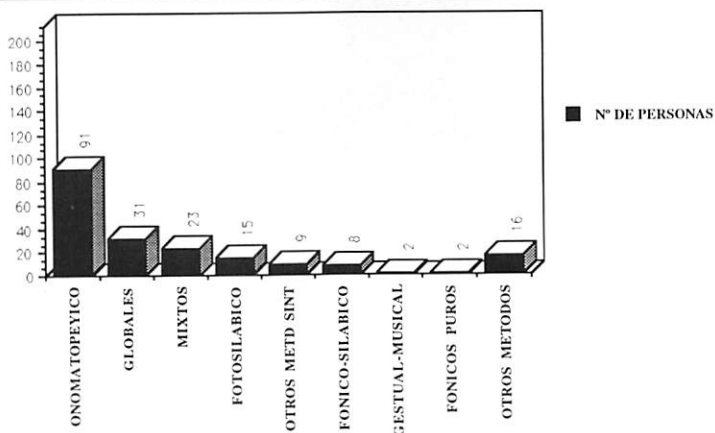

### **METODOS MAS UTILIZADOS EN TANTOS POR CIENTO**

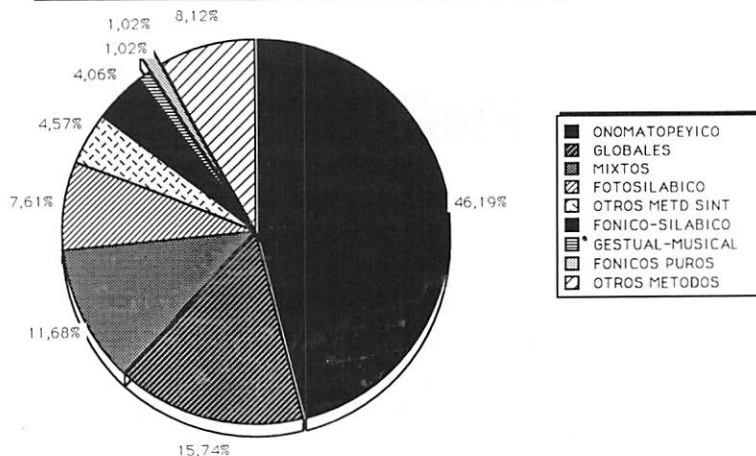



En cuanto al ítem j) "Ventajas que encuentra en este método", nos ha parecido que con las respuestas podían hacerse tres grandes grupos: Aquellas que tenían un fundamento estrictamente técnico, que son mayoría; Aquellas otras que basaban la bondad del método en la propia actividad del profesor; y una tercera que defienden su utilidad por la respuesta del niño a la actividad que se le propone.

Desde el punto de vista técnico hay que distinguir aquellas respuestas

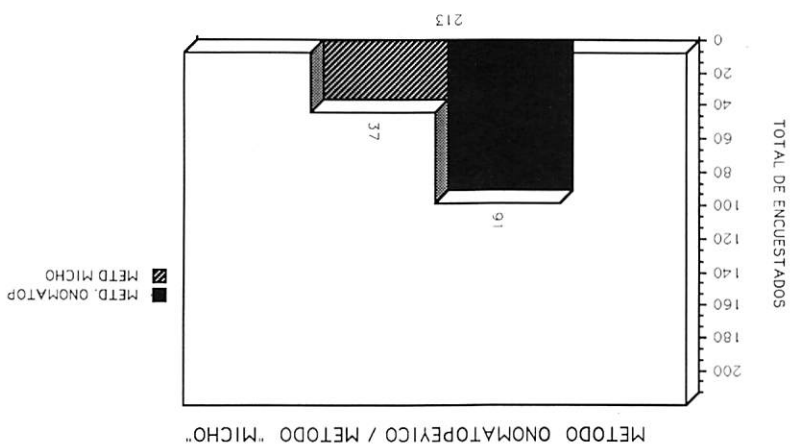
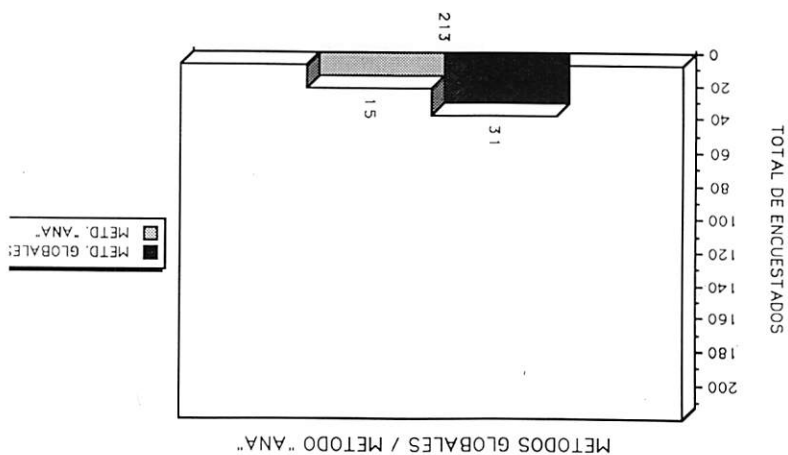

que contemplan aspectos genéricos de las que se fijan en algún tema concreto.

He aquí las primeras:

- Existe una buena coordinación en el aprendizaje simultáneo de la lectura y de la escritura.
- Es intuitivo.
- Hay una gran seguridad en el aprendizaje.
- El proceso enseñanza-aprendizaje se lleva a cabo mediante una acción individualizada, con lo que el acto didáctico está perfectamente adaptado a cada sujeto.
- Resulta muy eficaz con niños con deficiencias.
- Permite convertir la lectura en un centro de interés.
- Es lógico en el proceso: activo, participativo, creativo, imaginativo, globalizador.

Mientras que como causas o aspectos puntuales pueden citarse las siguientes:

- Parte de lo más sencillo y llega a lo más complejo.
- Con su aplicación se consigue una correcta pronunciación.
- Enriquece el lenguaje oral.
- El niño alcanza una destreza y soltura en la utilización de la escritura muy aceptable.
- Buen aprendizaje de la ortografía.
- Se consigue una buena comprensión lectora.
- Desarrolla la imaginación del niño.
- No hay silabeo.
- Posibilita la evaluación continua.
- Es poco el material que se necesita para su aplicación.
- Lo lleva todo el ciclo.

Desde el punto de vista docente, encontramos entre las respuestas un par de ellas que tienen un fundamento personal mientras que un trío pueden ser extrapolables a otros educadores.

Son las primeras las de aquellos profesores que afirman que hay una gran facilidad en la aplicación de esa metodología concreta y la de que a tal método lo consideran rentable, pues la relación trabajo/resultados es positiva.

En tanto que las razones extrapersonales son las contestadas en el sentido de que, de forma genérica, da buenos resultados, que es la respuesta mayoritaria; la de aquellos que piensan que el método que usan es el

mejor por su rapidez en la aplicación y una tercera respuesta en el sentido de que aquella metodología concreta es positiva porque existe una simultaneidad y homogeneidad en el aprendizaje del grupo de niños a los que va dirigida la enseñanza.

Aquellos que tienen en cuenta sobre todo la perspectiva del niño para indicarnos las ventajas que observan en el método que utilizan para enseñar a leer y escribir a sus alumnos, suelen utilizar frases cortas y precisas para expresarlo.

Helas aquí colocadas según el número de respuestas dadas:

- El aprendizaje le resulta al alumno ameno y divertido.
- Le resulta atractivo y motivador.
- Existe facilidad del aprendizaje, es asequible para el niño .
- Presta gran atención a la discriminación auditiva y visual .
- Despierta el interés de los niños.
- Les hace pensar.

Sin embargo, el mismo profesor que utiliza un determinado método, como es natural, encuentra ciertos inconvenientes en su ejecución, algún motivo por el que no está satisfecho totalmente con él, lo cual no quiere decir que tenga que buscar otro, pues ese le sirve.

He aquí las respuestas al items K).- ¿Qué inconvenientes encuentras en su utilización?:

En primer lugar hay un numerosísimo grupo, que se acerca al setenta por ciento, que contestan con el término ninguno o que no contestan, lo que entendemos como similar.

Y siguiendo la misma pauta que hemos tenido en las ventajas, podemos estimar éstas divididas en tres grandes grupos: las que basan su respuesta en aspectos técnicos, las que consideran la perspectiva del docente y las de aquéllos que tienen en cuenta al aprendiz.

Con las primeras a su vez podemos hacer dos grandes grupos: las contestaciones de tipo genérico y las de tipo puntual y concreto. Entre las primeras aparecen el que se tienen más fracasos de los deseados, que es de difícil aplicación debido al número tan elevado de alumnos que hay en la clase, que falla en general la comprensión lectora o que existe una incorrecta relación entre la capacidad del niño y la dificultad del trabajo que se le propone. Incluso un par de maestros consideran que tal metodología no encaja con la reforma, pues ésta se inclina por un método globalizado y la que ellos están utilizando es eminentemente sintética.

Mientras que los que encuentran algún inconveniente a la metodolo-

gía que utilizan por algún motivo concreto, contestan en los siguientes términos:

- El método tiene poco material complementario.
- Está mal resuelto el aprendizaje de las sílabas mixtas.
- Está mal resuelto el aprendizaje de las letras mayúsculas.
- Presta gran atención al aprendizaje de la lectura, pero hay cierta dificultad para el aprendizaje de la escritura.
- El orden en el que aparecen las letras puede prestarse a confusión.
- Existe una cierta tendencia al silabeo.
- La aparición de dos tipos de letras induce a confusión al niño que aprende.
- El uso de la cuadrícula resulta difícil de utilizar.
- La correspondencia entre el signo que se propone y la imagen que se le asocia no es la adecuada.

Desde la perspectiva docente, los hay que se quejan de que dicha metodología se presta a que existan interferencias de los padres "que en casa llegan a hacer escuelas paralelas"; otros sin embargo lo consideran poco apto porque resulta excesivamente trabajoso para el profesor o porque al principio es un poco difícil de aplicar; mientras que un numeroso grupo de lo que se lamentan es de que las actividades propuestas por el autor de la metodología sean escasas, si bien la mayor parte de las quejas vienen dadas porque el método no tiene en cuenta a los niños con problemas de aprendizaje.

#### INCONVENIENTES ENCONTRADOS EN LA UTILIZACION DE LOS METODOS

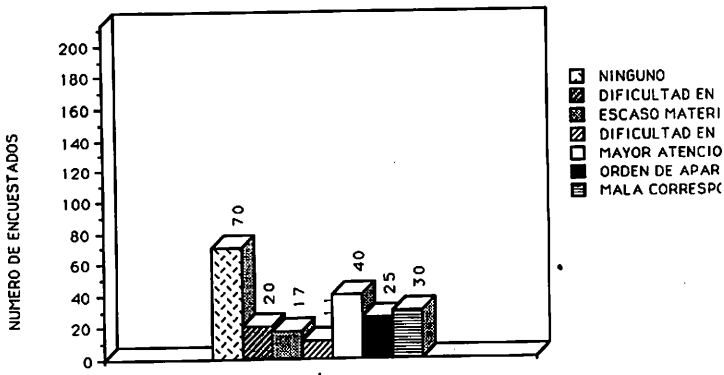

La perspectiva discente contempla tres aspectos fundamentales: El primero relacionado con el citado en último lugar del punto anterior, es decir que "se necesita una gran maduración para seguirlo sin contratiempos"; el segundo, que es poco motivador, lo que lleva consigo el desinterés del sujeto; y el tercero, que es muy lento el aprendizaje.

Lo lógico a continuación era preguntar al profesor porqué había elegido tal método y no otro, los motivos que le habían impulsado a seleccionarlo y por tanto a desechar el resto de la oferta que le ofrecía el mercado. Y las respuestas resultaron también esclarecedoras.

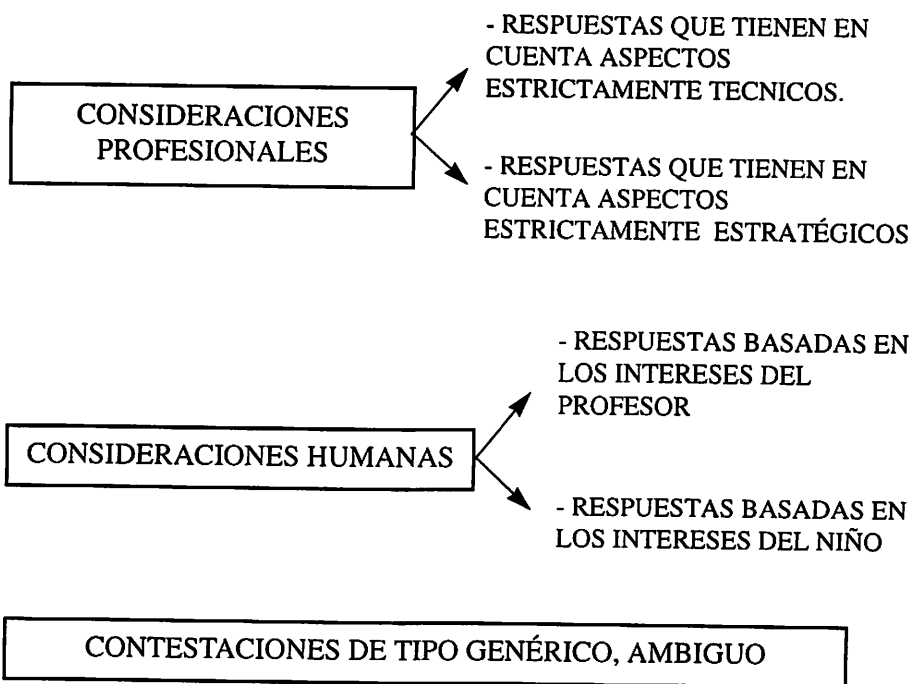

Incluimos entre las primeras aquellas que tienen en cuenta la incidencia del método sobre algún aspecto concreto del aprendizaje, como que "amplía el vocabulario", "la letra resulta clara y perfecta", "por su relación con la música" o porque "permite trabajar el esquema corporal y el espacio". Si bien a veces se tienen en cuenta aspectos más generales, como los que dicen que usan ese método porque "desarrolla la inteligencia ya que hace reflexionar", "porque tiene las ventajas de las dos metodologías" o el de un número importante de maestros que consideran bondadosa tal metodología "porque da facilidades a los niños con problemas" o simplemente porque con

su aplicación "no se observan dislexias". Incluso hay algún profesor tan legalista que dice que lo usa porque "se ajusta a la reforma y es admitido por el MEC".

Hay otro grupo, sin duda el más cuantioso, para quienes lo importante es lo estratégico, por lo que consideran la experiencia como fundamental, de ahí que contesten que "le va mejor que otros que ha empleado", aunque alguno se sincera diciendo que "porque se lo ha recomendado un colega". De todas formas lo normal es que tengan en cuenta al grupo en el que desarrollan su actividad, y así son frecuentes las respuestas del tipo "por coordinación con los cursos anterior o posterior" o "porque es el que se sigue en el colegio, el ciclo, el nivel, etc"

Importantes por su cantidad son también aquellas respuestas basadas en la perspectiva docente. Qué duda cabe que si el método satisface al profesor, éste lo utilizará con sumo gusto. Por eso, alguno contesta de forma clara que "es el que mejor se adapta a su personalidad", porque "le resulta fácil su aplicación" o porque "es el que mejor conoce", si bien la mayor parte de ellos lo enmascaran bajo el rendimiento que de su utilización obtienen, bien sea "por sus buenos resultados" o "por la rapidez de aplicación".

La perspectiva discente es tenida en cuenta por bastantes maestros. Quizás la exposición completa de las respuestas resulte ilustrativa:

- "Es motivador."
- "Es atractivo."
- "Está dentro de los intereses generales de los niños."
- "Se adapta a la evolución madurativa del niño."
- "Es el que mejor desarrolla las capacidades."
- "Porque el niño percibe la realidad de forma globalizada."
- "Por su amenidad."
- "Es divertido para el niño."
- "Por su sencillez y facilidad en el aprendizaje."

Y por último, un grupo de maestros contesta de forma genérica, ambigua, sin comprometerse, con respuestas de tipo indefinido que no aclaran gran cosa: "es el más apropiado", "es el más natural" o "es el más idóneo", sin especificar el porqué de tales contestaciones.

## **6.- Poblaciones sujetas a las prospecciones.**

Nuestra provincia es la segunda más extensa de todo el territorio nacional, lo que ha supuesto un gran inconveniente a la hora de realizar el

muestreo ya que la propuesta era hacerlo de la forma más completa y sin dejar ninguna comarca sin sondear. En este sentido hemos de decir que hemos cumplido los objetivos que nos marcamos con creces, pues en las poblaciones donde existía más de un centro escolar se han visitado todos y si en los mismos había duplicidad de grupos igualmente se han pasado las encuestas a todos los docentes que llevaban a cabo esta actividad

Relación alfabética de poblaciones de la provincia de Cáceres sometidas al muestreo:

Acebo, Acehúche, Alagón, Alcollarín, Alcuescar, Aldea del Cano, Aldeanueva de la Vera, Almoharín, Arroyo de la Luz, Arroyomolinos de la Vera, Cabezuela del Valle, Cáceres, Cañaveral, Casar de Cáceres, Casatejada, Casillas de Coria, Ceclavín, Coria, Cumbre La, Eljas, Escurial, Garrovillas, Guadalupe, Guijo de Granadilla, Hinojal, Ibahernando, Jarandilla de la Vera, Jaraiz, Madrigalejo, Madroñera, Malpartida de Cáceres, Malpartida de Plasencia, Miajadas, Monroy, Moraleja, Montánchez, Navalmoral de la Mata, Navas del Madroño, Pinofranqueado, Plasencia, Riobobos, Rosalejo, Santa Marta, Serradilla, Sierra de Fuentes, Tejeda del Tiétar, Torrejón el Rubio, Torremocha, Torre de D. Miguel, Trujillo, Valdefuentes, Valdeobispo, Valencia de Alcántara, Villa del Campo, Villamesías, Zarza la Mayor.

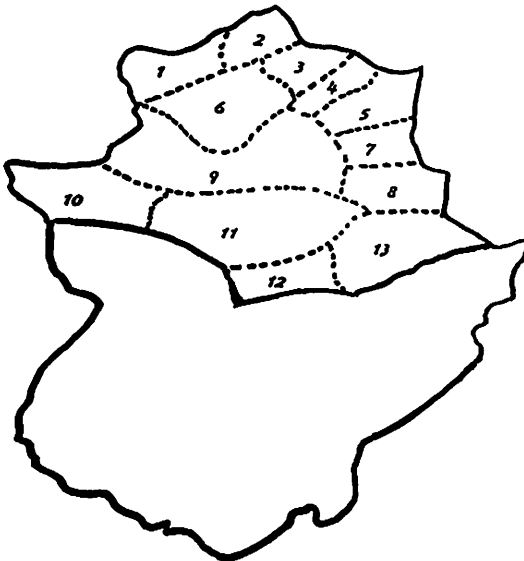

- 1) Sierra de Gata.
- 2) Las Hurdes.
- 3) Valle de Ambroz.
- 4) Valle del Jerte.
- 5) La Vera.
- 6) Vegas de Alagón.
- 7) Campo Arañuelo.
- 8) Los Ibores.
- 9) Riberas del Tajo.
- 10) Penillanura del Salor.
- 11) Meseta Cacereña.
- 12) Montánchez.
- 13) Las Villuercas.

## **7.-Conclusiones**

- Que a los maestros les sigue preocupando seriamente la metodología que han de utilizar a la hora de enseñar a leer y escribir
- Que son razones de tipo técnico sobre todo las que inclinan a los maestros a elegir uno u otro método.
- El valor que se le da, por parte del colectivo docente, a esta etapa es importante.
- Echamos de menos alguna contestación en el sentido de que el método induzca al niño a seguir leyendo el día de mañana.
- El cien por cien de los maestros encuestados de Educación Infantil enseñan a leer y a escribir.

## **8.- Referencias bibliográficas**

CALSINA, Carmen (1991). *Ejercicios para el aprendizaje lectoescritor* Madrid: ESCUELA ESPAÑOLA.

LEBRERO BAENA, M. P. (1990). *La enseñanza de la lectoescritura (Problemas y metodologías)*, Madrid: ESCUELA ESPAÑOLA

QUINTERO GALLEGO (1987). *Madurez y comprensión lectora*, Salamanca: Amarú

SANTOS BARBA, A.M. (1991). *Cómo trabajar la animación a la lectura en el primer ciclo de Educación Primaria*, Madrid: ESCUELA ESPAÑOLA.

SEDDON JOHNSON y otros (1990). *Técnicas de evaluación informal de la lectura*, Madrid: VISOR.