



---

## **Universidad de Valladolid**

MÁSTER EN PROFESOR DE EDUCACIÓN SECUNDARIA,  
BACHILLERATO, FORMACIÓN PROFESIONAL Y ENSEÑANZA DE  
IDIOMAS

**Curso: 2016-2017**

### **TRABAJO FIN DE MÁSTER**

*El arte hispanomusulmán como elemento  
integrador cultural. Una propuesta  
didáctica en la programación de 2º de  
Bachillerato.*

**Presentado por:** Carolina Gavilán Martín

**Tutora:** María Mercedes Valbuena Barrasa

# ÍNDICE.

## PARTE 1. PROGRAMACIÓN GENERAL DE LA ASIGNATURA

1. Introducción.....	3
2. Elementos de la programación.....	15
2.1.Secuenciación y temporalización de los contenidos: cronograma de unidades didácticas.....	15
2.2.Perfil de materia: Desarrollo de cada unidad didáctica.....	20
2.3.Decisiones metodológicas y didácticas.....	45
2.4.Concreción de elementos transversales que se trabajan en cada materia.....	49
2.5.Estrategias e instrumentos para la evaluación de los aprendizajes del alumnado y criterios de calificación.....	51
2.6.Medidas de atención a la diversidad.....	54
2.7.Materiales y recursos de desarrollo curricular.....	56
2.8.Programa de actividades extraescolares y complementarias.....	59
2.9.Procedimiento de evaluación de la programación didáctica y sus indicadores de logro.....	61

## PARTE 2. UNIDAD DIDÁCTICA MODELO: “EL ARTE HISPANOMUSULMÁN COMO ELEMENTO INTEGRADOR CULTURAL.”

1. Justificación y presentación de la unidad.....	63
2. Desarrollo de elementos curriculares y actividades.....	65
2.1.Secuenciación y desarrollo de las actividades propuestas.....	69
3. Instrumentos, métodos de evaluación y criterios de calificación.....	75
4. Materiales y recursos.....	77
5. Actividad de innovación.....	79
5.1. Desarrollo de la actividad.....	79
5.2. Justificación de la actividad.....	80
<b>Bibliografía y recursos web.....</b>	<b>82</b>
<b>Anexos.....</b>	<b>86</b>

# ÍNDICE DE TABLAS.

Tabla 1.....	11	Tabla 14.....	39
Tabla 2.....	12	Tabla 15.....	41
Tabla 3.....	18	Tabla 16.....	51
Tabla 4.....	20	Tabla 17.....	55
Tabla 5.....	22	Tabla 18.....	59
Tabla 6.....	23	Tabla 19.....	60
Tabla 7.....	25	Tabla 20.....	60
Tabla 8.....	28	Tabla 21.....	64
Tabla 9.....	29	Tabla 22.....	67
Tabla 10.....	30	Tabla 23.....	68
Tabla 11.....	32	Tabla 24.....	73
Tabla 12.....	34	Tabla 25.....	74
Tabla 13.....	37		

# PARTE 1. PROGRAMACIÓN GENERAL DE LA ASIGNATURA

## 1. INTRODUCCIÓN

Este primer apartado sirve para realizar una breve descripción del papel que adquieren las Ciencias Sociales en la educación y en el aula unida a una contextualización general de la asignatura (Historia del Arte) en la que voy a centrar este trabajo de fin de máster. A su vez enunciaré la ubicación de la asignatura que tomaré como referente a la hora de crear una unidad didáctica dentro de la materia de Geografía e Historia y las características del alumnado al que se dirige este trabajo en general. Antes de entrar en materia es fundamental hacer hincapié en la definición de Ciencias Sociales. Existe una serie de dificultades a la hora de definir exactamente lo que son las Ciencias Sociales.

La amplitud del término ha provocado divergencias entre las distintas escuelas de pensamiento. A su vez, junto al término de Ciencias Sociales, han aparecido empleados como equivalentes otros, tales como Ciencias Humanas, Ciencias del Hombre, Ciencias Culturales, además del de Ciencia Social.<sup>1</sup>

Podemos añadir que las Ciencias Sociales son disciplinas que estudian al ser humano como ser social por medio del método científico. Su enfoque hacia el humano como miembro de la sociedad y los grupos y sociedades que forma es lo que realmente distingue las Ciencias Sociales de las físicas y biológicas.

Las Ciencias Sociales contribuyen a la formación de alumnos mediante el análisis de los procesos de cambio y evolución de la sociedad humana en el tiempo, la posibilidad de conocer distintas formas de vida y organización social en el transcurso de esta evolución, la reflexión sobre la actividad humana como un proceso de continuidad

---

<sup>1</sup> GONZÁLEZ HERNÁNDEZ, A. *La didáctica de las Ciencias Sociales*, CEAC, Barcelona, 1980, p.5

histórica y por último el dominio de los procedimientos relacionados con la consulta de fuentes informativas de muy distinta naturaleza y carácter.

La realidad compleja del mundo actual, sometida a cambios profundos a los que las nuevas tecnologías y los progresos científicos imprimen un ritmo acelerado, exige que los jóvenes tomen conciencia de su propia dimensión histórica y de su responsabilidad como ciudadanos. La sociedad tecnológica en la que vive el alumno facilita el acceso a la información, contribuyendo a cambiar el concepto de cultura y teniendo mucho más que ver con el desarrollo de la competencia aprender a aprender que con la acumulación de conocimientos, que parece quedarse en otra época.

La repercusión de este cambio de perspectiva se ha dejado notar con claridad en la definición de los modelos teóricos que se formulan: es más importante el desarrollo de capacidades del que aprende que la retención de contenidos que, con toda seguridad, serán desplazados por otros en un tiempo lo suficientemente breve como para que cada persona tenga que sustituirlos varias veces a lo largo de su vida.<sup>2</sup>

De esta manera, el alumno procedente de la era de la información debe de ser tratado por el docente como tal, inculcándole la consulta de diversas fuentes y sobre todo, realizando una reflexión a través del uso de estas. No debemos permitir que el uso de nuevas tecnologías y el impacto de las sociedades tecnológicas lleven al fracaso al estudiante, sino que debemos adaptarnos a las circunstancias y programar nuevas formas de conocimiento. De ahí que la formación del alumnado en Ciencias Sociales tenga una especial importancia, ya que permite entender el presente como culminación de las transformaciones (tanto sociales como tecnológicas) que han modelado la realidad actual y cuyo conocimiento es indispensable para la construcción del futuro. Se trata de formar ciudadanos responsables, conscientes de sus derechos y de sus obligaciones para con la sociedad a la que se incorporan de manera activa, dentro del marco de referencia de un mundo cada vez más integrado, en el que los acontecimientos rompen en muchas ocasiones las antiguas barreras.

---

<sup>2</sup> ARROYO, P. *Aprendizaje, escuela y sociedad tecnológica* en Revista Educación 2001, Nº 95, 2003, p. 33

Una finalidad central en su enseñanza [de las Ciencias Sociales] es colaborar en la formación de estudiantes y ciudadanos críticos que puedan producir progresivamente a lo largo de la trayectoria escolar conocimientos reflexivos y analíticos, que contribuyan a desnaturalizar las representaciones establecidas, a dudar de lo que parece y de lo que es presentado como obvio, dado y natural, interpretar la diversidad y advertir similitudes y diferencias en el modo de vida de sujetos sociales de tiempos y espacios diferentes.<sup>3</sup>

Una vez visto el papel general de las Ciencias Sociales en la educación nos centraremos en la asignatura Historia del Arte de segundo de Bachillerato, contextualizándola y ubicándola a través de los documentos oficiales que regulan el papel de la materia.

En relación con la adquisición de las competencias básicas por parte del alumnado de Bachillerato, el *Real Decreto 1105/2014, de 26 de diciembre, por el que se establece el currículo básico de la Educación Secundaria Obligatoria y del Bachillerato* añade que Bachillerato tiene como finalidad proporcionar al alumnado formación, madurez intelectual y humana, conocimientos y habilidades que les permitan desarrollar funciones sociales e incorporarse a la vida activa con responsabilidad y competencia. Asimismo, capacitará al alumnado para acceder a la educación superior. El estudio de la Historia del Arte debe aportar al estudiante los conocimientos necesarios para el análisis, interpretación y valoración del arte a través del lenguaje de las formas y del pensamiento visual. La obra de arte, junto a otras fuentes de conocimiento histórico, constituye un valioso testimonio para conocer la mentalidad, cultura y evolución de las diferentes sociedades: es, por tanto, imprescindible estudiarla en su contexto histórico, social y cultural, incidiendo a la vez en el hecho de que las obras artísticas pueden perdurar a través del tiempo con usos y funciones sociales diferentes en cada época. El conocimiento de la Historia del Arte consolida en los alumnos y alumnas ciertos valores y actitudes fundamentales, como la capacidad de disfrute ante la contemplación del arte, el respeto por la creación artística, aunque no exento de espíritu crítico, y de forma muy especial la valoración del patrimonio artístico y la responsabilidad de su conservación, pues se trata de un legado que ha de transmitirse a las generaciones futuras.

---

<sup>3</sup> LINARE C., KOGAN N., TABAKMAN S., TARQUINI S., *Enseñar y aprender Ciencias Sociales en la Escuela Primaria* en: Dirección Provincial de Educación Primaria de Buenos Aires, Vol. 1 (1), p.20

La *ORDEN ECD/65/2015 de 21 de enero, por la que se describen las relaciones entre las competencias, los contenidos y los criterios de evaluación de la educación primaria, la Educación Secundaria Obligatoria y el Bachillerato* establece una serie de contenidos que debemos abordar en nuestro trabajo. Para el autor Hernández Cardona estos contenidos y criterios deben vincularse con una serie de valores: “La enseñanza debe dar conocimientos e instruir a los ciudadanos, pero también debe educarlos en los valores democráticos y en una herencia de civilización, es decir, formar ciudadanos en el sentido cívico”.<sup>4</sup> De esta manera, comenzamos a perfilar un trabajo de índole integracionista que permita al alumno conocer y respetar otras culturas a través de la realización de una unidad didáctica centrada en el arte hispanomusulmán.

Por último, la *ORDEN EDU 363/2015, de 4 de mayo, por la que se establece el currículo y se regula la implantación, evaluación y desarrollo de la Educación Secundaria Obligatoria y Bachillerato en la Comunidad de Castilla y León* añade al respecto que la Historia del Arte a través de sus manifestaciones concretas ha de tener en cuenta, al menos, un doble referente: por un lado, el contexto histórico, económico y cultural en que se produce la obra; y por otro, las características específicas de la misma. La complejidad de los factores que intervienen en la creación de la obra de arte y la especificidad de cada uno de los lenguajes artísticos exigen utilizar un método de análisis que integre distintas perspectivas, entre las que pueden señalarse, al menos, la formal, la sociológica y la iconológica. La perspectiva formal se orienta a ver, reconocer y valorar la materialidad de las formas artísticas como un lenguaje específico, a descubrir sus procesos y técnicas de creación, la función o funciones para las que fueron creadas, así como las concepciones estéticas que manifiestan. La perspectiva sociológica aborda la relación entre los artistas y los clientes, los destinatarios de la obra, las formas de mecenazgo, la consideración social del artista, o la demanda y consumo de arte. En cuanto a la perspectiva iconológica, parte del análisis iconográfico para indagar en el significado último que el autor de la obra pretende transmitir.

Teniendo todo esto en cuenta, debemos crear una programación didáctica anual<sup>5</sup> y una unidad didáctica concreta en la que se nutra a los alumnos de valores además de

---

<sup>4</sup> HERNÁNDEZ CARDONA, F. XAVIER. *Didáctica de las ciencias sociales, geografía e historia*, Graó, Barcelona, 2002, p. 33

<sup>5</sup> La programación didáctica se refiere al trabajo mediante el cual los docentes organizan la didáctica del proceso de enseñanza de un modo ordenado y significativo a través de conocimientos, tareas, actividades, objetivos, recursos y otros datos. La unidad didáctica es una propuesta de trabajo relativa a ese proceso de aprendizaje que se encuadra dentro de la programación pero va dirigida a un tema en concreto.

conocimientos. La integración cultural, el respeto a otras culturas, la valoración del patrimonio artístico y el fomento del espíritu crítico ha de estar siempre presente como trasfondo en toda actividad educativa. Según la autora Pilar Benejam “Los contenidos conceptuales y procedimentales, deben estar subordinados a un discurso en torno a los valores y actitudes con una intención emancipadora y transformadora, y con un planteamiento beligerante.”<sup>6</sup>

La educación en las Ciencias Sociales, se encamina a que los alumnos adquieran las competencias, los conceptos, procedimientos y actitudes necesarias para comprender la realidad humana y social del mundo en que viven. El estudio de la Historia debe proporcionar a los alumnos de la Educación Secundaria Obligatoria un conocimiento de la evolución de las sociedades humanas a lo largo del tiempo, necesario para comprender el proceso de cambio y transformación de las mismas, la noción de permanencia y las múltiples interrelaciones de los factores que los determinan. Por otra parte, el estudio de la Geografía servirá para localizar e interpretar en el espacio el conjunto de los elementos anteriormente señalados para el campo de la Historia. A su vez, la finalidad del Bachillerato es doble: por una parte ha de proporcionar a los estudiantes formación, madurez intelectual y humana, así como los conocimientos y habilidades que les permitan desarrollar funciones sociales e incorporarse a la vida activa con responsabilidad y competencia. Por otra, debe capacitar a los alumnos para acceder a la educación superior.

Antes de proceder a realizar la programación, debemos aclarar otros aspectos como las características generales del alumnado y las específicas del alumnado de Historia del Arte con el que vamos a trabajar, la ubicación de la asignatura Historia del Arte dentro de la materia Geografía e Historia además de la presentación de las diferentes asignaturas de Ciencias Sociales que componen Bachillerato y E.S.O.

En la primera etapa de la E.S.O. la enseñanza de las de Ciencias Sociales, según Mario Carretero en su obra *Problemas y perspectivas en la enseñanza de las Ciencias Sociales: Una concepción cognitiva*, tiene como objetivo que los alumnos adquieran los conocimientos, destrezas y actitudes necesarios para comprender la realidad del mundo en que viven, tanto en los aspectos físicos como en los sociales y culturales, las experiencias colectivas pasadas y presentes, así como el espacio en

---

<sup>6</sup> BENEJAM, P. *Las ciencias sociales: concepciones y procedimientos*, Graó, Barcelona, 2002, p. 10



que se desarrolla la vida en sociedad; y, así mismo, que sean conocedores de los rasgos que conforman la identidad histórica y cultural propia desde el ámbito de la experiencia personal hasta el global.

Por otro lado debemos tener en cuenta la opinión de Francisco Pérez González y Rafael García Ros en *Aprendizaje y Desarrollo de la personalidad*, donde se tiene en cuenta la evolución cognitiva de los alumnos de secundaria respecto a la etapa de Educación Primaria, la cual lleva a una delimitación progresiva del área de ciencias sociales en las materias de la Historia y la Geografía diversificando los conceptos y afinando y perfeccionando su comprensión. Se abordan los problemas con un nivel más elevado de abstracción y generalización; se amplían y se hacen más complejos los procedimientos de indagación y análisis, se analizan espacios y tiempos a diversas escalas, más alejadas de la percepción más inmediata de los alumnos; y, en general se consolidan y enriquecen las actitudes y los valores relacionados con la realidad humana.

A su vez la *Orden ECI/2220/2007, de 12 de julio, por la que se establece el currículo y se regula la ordenación de la Educación secundaria obligatoria* añade que a lo largo de la Educación Secundaria obligatoria va cobrando cada vez más importancia la estructura disciplinar del área que ha de manifestarse en los contenidos básicos, pero no debemos olvidar que la experiencia de los alumnos y sus esquemas previos de conocimiento continúan siendo un referente imprescindible en la selección y organización de los contenidos de aprendizaje, así como en la planificación de la enseñanza en orden a un aprendizaje significativo.

Según Joan Pagés acerca de la formación del pensamiento general en *Enseñar y aprender ciencias sociales, geografía e historia en la educación secundaria*, la enseñanza y el aprendizaje del área de Ciencias Sociales se ven facilitados en estas edades por el desarrollo intelectual desde el pensamiento concreto al formal. Pero también aparecen ciertas dificultades que proceden de la naturaleza multicausal e intencional de la explicación de los hechos humanos y sociales, de la adquisición de nociones espaciales y temporales, del procesamiento de informaciones divergentes y contradictorias, y la superación de las diferencias existentes entre el conocimiento científico y cotidiano sobre la realidad social.

Las Ciencias Sociales en la etapa de Bachillerato <sup>7</sup> deben contribuir al alcance de determinadas metas como: Ejercer la ciudadanía democrática, desde una perspectiva global, y adquirir una conciencia cívica responsable, inspirada por los valores de la Constitución española así como por los derechos humanos, que fomente la corresponsabilidad en la construcción de una sociedad justa y equitativa y favorezca la sostenibilidad. Consolidar una madurez personal y social que les permita actuar de forma responsable y autónoma y desarrollar su espíritu crítico. Prever y resolver pacíficamente los conflictos personales, familiares y sociales. Fomentar la igualdad efectiva de derechos y oportunidades entre hombres y mujeres, analizar y valorar críticamente las desigualdades existentes e impulsar la igualdad real y la no discriminación de las personas con discapacidad.

Queda añadir en este punto las diferencias del alumnado con el que vamos a trabajar. Vamos a tratar la materia en dos partes: Por un lado, haremos referencia a la adolescencia una vez los alumnos cursan Bachillerato, la adolescencia tardía. Por el otro tendremos en cuenta los modelos de aprendizaje de los alumnos que cursan Bachillerato frente a los alumnos que cursan la E.S.O.

Segundo de Bachillerato abarca la mitad de la llamada adolescencia tardía<sup>8</sup> con alumnos entre 17-18 años, pudiéndonos encontrar algunos mayores que incluso llegan a la veintena. El alumno medio sitúa su edad entorno a los 17 años, en el ecuador de la adolescencia tardía. Según un estudio de Naciones Unidas<sup>9</sup>, la adolescencia tardía abarca la parte posterior de la segunda década de la vida, en líneas generales entre los 15 y los 19 años de edad. Para entonces, según Robert Havighurst en su libro *Carácter y personalidad del adolescente*, ya usualmente han tenido lugar los cambios físicos más importantes, aunque el cuerpo sigue desarrollándose. El cerebro también continúa desarrollándose y reorganizándose, y la capacidad para el pensamiento analítico y

---

<sup>7</sup> Según el Real Decreto 1105/2014, de 26 de diciembre, por el que se establece el currículo básico de la Educación Secundaria Obligatoria y del Bachillerato.

<sup>8</sup> BIOS, P. *psicoanálisis de la Adolescencia*, Ed. Paidós, Madrid, 1971, p.45: “ Las principales metas del individuo durante la adolescencia tardía son lograr una identidad del Yo e incrementar la capacidad para la intimidad, se presenta una actitud crítica frente al mundo externo y a los adultos en general, no querer ser como a quienes rechaza y elige un cambio ideal. El mundo interno que ha desarrollado a partir de su infancia servirá de puente para reconectarse con un mundo externo que es nuevo para él a consecuencia de su cambio de estado.”

<sup>9</sup> FONDO DE LAS NACIONES UNIDAS PARA LA INFANCIA (UNICEF), *Estado Mundial de la Infancia 2011: La adolescencia una época de oportunidades*, UNICEF, Nueva York, 2011

reflexivo aumenta notablemente. Es durante estos años que los adolescentes ingresan en el mundo del trabajo o de la educación superior y crean su propia identidad comenzando a participar de manera activa en la creación del mundo que les rodea. Al respecto de esta etapa de la adolescencia encontramos la siguiente figura:

Etapas de la adolescencia y edades promedio	Cambios cognitivos
Pre-adolescencia 9-12 años (mujeres) 10-13 años (hombres)	Cambio de pensamiento egocéntrico a socio céntrico . Mayor uso de pensamiento lógico matemático
Adolescencia temprana 12-14 años (mujeres) 13.15 años (hombres)	Mayor uso de pensamiento abstracto (operaciones formales) y menos pensamientos concretos
Adolescencia media 14-16 años (mujeres) 15-17 años (hombres)	Completo desarrollo de pensamiento abstracto y funciones meta-cognitivas
Adolescencia tardía 16-18 años (mujeres) 17-18 años (hombres)	Aumento de habilidades de resolución de problemas y mejor control de impulsos

Fig. 1. Procesos cognitivos en la adolescencia. Fuente: Psicología y educación integral a.c.

En la adolescencia tardía (la que pertenece a la etapa de Bachillerato) aparece el autoconcepto<sup>10</sup>, clave para entender a los alumnos. Este autoconcepto depende de cuatro fases condicionadas al mismo tiempo por otras variantes, como son el autoconcepto académico, el social, el emocional y el físico. El primero depende de las asignaturas, el segundo de los compañeros y de otros miembros de su círculo cercano relevantes; el tercero de estados emocionales particulares y el cuarto de su capacidad física y de su apariencia. La relación del alumnado con el profesorado debe ser vista por éste como una relación de guía y referencia, de modelo positivo, en tanto que una relación negativa con el profesor puede culminar con situaciones de rechazo, por lo que éste debe

<sup>10</sup> FUENTES M., GARCÍA F., GRACIA E. LILA M; *Autoconcepto y ajuste psicosocial en la adolescencia* en Revista Psicothema Nº1, Vol. 23, 2011, pp. 7-12: “El autoconcepto se ha definido como las percepciones del individuo sobre sí mismo, las cuales se basan en sus experiencias con los demás y en las atribuciones que él mismo hace de su propia conducta así como el concepto que el individuo tiene de sí mismo como un ser físico, social y espiritual.

favorecer el desarrollo de la identidad del alumno. Según autores como Tomas Gordon y Noel Burch en *programa do ensino eficaz* y María del Rosario Valdivieso en *Rasgos de personalidad y niveles de adaptación en alumnos de 3º de ESO y 1º de Bachillerato*, el profesor buscará establecer acuerdos con los alumnos para aumentar el ritmo, mostrando, transparencia, preocupación, respeto hacia la individualidad y acuerdos que satisfagan las necesidades mutuas. El esfuerzo del docente junto al trabajo del alumno determina un aprendizaje significativo y un desarrollo personal en el que las Ciencias Sociales juegan un papel clave en este desarrollo del estudiante.

Por el contrario a Bachillerato, el primer ciclo de secundaria (12 a 14 años) está marcado por el cambio. Los alumnos inician una fase de desarrollo marcada principalmente por los cambios denominado como preadolescencia<sup>11</sup>. Los cambios corporales unidos a las alteraciones hormonales influyen en sus estados emocionales, de este modo podemos encontrar dificultades en el aula como falta de atención y concentración, irritabilidad, agresividad... En esta etapa, los alumnos sufren un cambio intelectual: Comienza a desarrollarse el pensamiento abstracto que les permitirá razonar, reflexionar y formular hipótesis. Este momento está marcado por la crisis y la búsqueda de identidad, produciendo una dificultad para definirse y reconocerse. Ante esta situación, en el ámbito del aprendizaje los docentes debemos evitar en lo posible el exceso de autoritarismo que a su vez no debe caer en una ausencia de normas y límites o permisividad total. Nuestra tarea es acompañarles en su proceso de crecimiento dialogando de forma continua a la vez que les introducimos en el mundo de las Ciencias Sociales de un modo significativo. La cercanía de un adulto imitable es clave en este proceso.

---

<sup>11</sup> FLAVELL, J., *La psicología evolutiva de Jean Piaget*, Ed. Paidós Ibérica, México, 1987: “Según Piaget esta etapa es llamada Etapa de las operaciones concretas, es decir, el niño ya no ve las cosas con símbolos, usa conceptos lógicos y concretos, además tiene la capacidad de conservar los sucesos.”

Por último, el segundo ciclo de secundaria (14 a 16 años) está marcado por la etapa conocida como adolescencia. Es una etapa definida por Granville Stanley Hall en su libro *Adolescencia* como:

Una edad especialmente dramática y tormentosa en la que se producen innumerables tensiones, inestabilidad, entusiasmo y pasión. En este momento el alumno adolescente vive en una profunda crisis marcada por el duelo por el cuerpo infantil perdido, el duelo por el rol y la identidad infantiles y el duelo por los padres de la infancia.<sup>12</sup>

El trabajo del alumnado de la E.S.O., bien sea de la primera etapa como de la segunda es muy distinta al trabajo que realiza el docente durante la etapa de Bachillerato. Es un momento de grandes diferencias individuales entre los alumnos. La etapa de Bachillerato (16 a 18 años) viene encuadrada con el desarrollo de la adolescencia tardía, de la que hemos hablado con anterioridad. En este periodo se generan las diferencias individuales entre los alumnos, la mayoría de ellos deberían tener claro que estudiar en un futuro, y esto les lleva a tomarse sus estudios más en serio. Por ello, el trabajo del docente suele ser más fácil. Además esta situación, si la unimos a la asignatura de Historia del Arte, en el que se centra esta programación, hace que el contexto sea más sencillo a la hora de impartir la materia. No por ello debemos olvidar que nos encontramos ante una situación marcada por esa etapa vital y podrían darse algunos problemas en áreas como la imagen corporal, la autoestima, el miedo al futuro... Por este motivo, un docente debe conocer bien a su alumnado para poder paliar a través de mediadas de atención a la diversidad posibles problemas relacionados con el aprendizaje.

Para finalizar esta introducción vamos a mostrar las asignaturas que se desarrollan dentro del departamento de Ciencias Sociales en la E.S.O. y en Bachillerato. En Bachillerato, haremos especial hincapié en la asignatura Historia del Arte de Segundo de Bachillerato, ubicándola en la materia de Geografía e historia, ya que será en la que se base esta programación.

---

<sup>12</sup> STANLEY HALL, G., *Adolescence*, Appleton & Co, Nueva York, 1904, p. 67

Tabla 1. Asignaturas del departamento de Ciencias Sociales en la E.S.O.

ASIGNATURA	CURSO
• Geografía e Historia	1º E.S.O.
• Geografía e Historia	2º E.S.O.
• Geografía e Historia	3º E.S.O.
• Geografía e Historia	4º E.S.O.

Tabla 2. Asignaturas del departamento de Ciencias Sociales en Bachillerato

ASIGNATURA	CURSO
• Historia del mundo contemporáneo	1º de Bachillerato
• Geografía	2º de Bachillerato
• Historia de España	2º de Bachillerato
• Historia del Arte	2º de Bachillerato

La asignatura Historia del Arte de segundo de Bachillerato es de modalidad optativa, dentro de las asignaturas troncales de la opción y está disponible en los Bachilleratos de Ciencias Sociales y Humanidades.

2º curso Bachillerato de Humanidades y Ciencias Sociales				
Bloque de materias troncales				
Grupo I: 4 Troncales Generales	3 horas	Historia de España		22 horas
	3 horas	1ª lengua extranjera II		
	4 horas	Lengua castellana y literatura II		
	4 horas	<i>Itinerario Humanidades</i>	<i>Itinerario Ciencias Sociales</i>	
Latín II		Matemáticas aplicadas a las ciencias sociales II		
Grupo II: 2 Troncales de opción	4 horas	Elegir una	Historia de la filosofía	
			Economía de la empresa	
	4 horas	Elegir una	Historia del arte	
			Griego II	
			Geografía	
Bloque de materias específicas				
Grupo III: Específicas de itinerario y comunes	4 horas	Elegir dos	Troncal no cursada	8 horas
			2ª lengua extranjera II: Alemán, francés, inglés e italiano	
			Fundamentos de administración y gestión	
			Psicología	
			Imagen y sonido	
			Tecnologías de la información y la comunicación II	
Historia de la música y la danza				

Fig. 2. Asignaturas que componen 2º de Bachillerato en Humanidades y Ciencias Sociales

En 2º de Bachillerato se profundiza en el conocimiento según de la Historia del Arte que los alumnos han adquirido durante la Educación Secundaria Obligatoria en la materia de Geografía e Historia de 1º, 2º y 4º de la E.S.O. La Historia del Arte, según el *Real Decreto 1105/2014, de 26 de diciembre, por el que se establece el currículo básico de la Educación Secundaria Obligatoria y del Bachillerato*, tiene por objeto de estudio la obra de arte como producto resultante de la actuación humana, que se ha manifestado de forma diferente en las diversas sociedades y culturas a lo largo del tiempo. El estudio de la Historia del Arte contribuye a la formación del alumnado al desarrollar su sensibilidad artística. El alumnado adquiere gracias a esta materia los conocimientos y procedimientos necesarios para el análisis, interpretación y valoración del arte a través del lenguaje de las formas y del pensamiento visual. La obra de arte nos permite conocer y valorar tanto la sociedad actual como las sociedades anteriores, y además ser conscientes del papel del artista como individuo y como parte de una sociedad. Por lo tanto, la materia de Historia del Arte siempre debe basarse en las fuentes históricas, económicas, culturales, filosóficas y estudios específicos de los artistas. Constituye un valioso testimonio para conocer la mentalidad, cultura y evolución de las diferentes sociedades y en este caso nos servirá como vehículo para desarrollar en nuestra unidad didáctica elementos transversales como la interculturalidad a través del arte hispanomusulmán además del respeto por el patrimonio artístico o el fomento del espíritu crítico entre otros.

## **2. ELEMENTOS DE LA PROGRAMACIÓN**

Una vez visto el papel de las Ciencias Sociales en la educación junto a la contextualización de estas a través de las leyes y reales decretos regulatorios además del desarrollo del alumnado haciendo distinción entre E.S.O. y Bachillerato y la ubicación de la asignatura con la que vamos a trabajar y, pasaremos a desentramar la programación anual general de la asignatura Historia del Arte a través de los elementos marcados por la *ORDEN ECD/65/2015, de 21 de enero, por la que se describen las relaciones entre las competencias, los contenidos y los criterios d evaluación de la educación primaria, la educación secundaria obligatoria y el bachillerato* y la *ORDEN EDU 363/2015, de 4 de mayo, por la que se establece el currículo y se regula la implantación, evaluación y desarrollo de la Educación Secundaria Obligatoria y Bachillerato en la Comunidad de Castilla y León.*

### **2.1. SECUENCIA Y TEMPORALIZACIÓN DE LOS CONTENIDOS: CRONOGRAMA DE UNIDADES DIDÁCTICAS**

Para la secuencia y temporalización de los contenidos he utilizado como base la programación del instituto González Allende de Toro (Zamora), donde realicé las prácticas del máster además de las órdenes citadas arriba.

Es importante subrayar que he realizado un reajuste que permita hacer una mejor distribución del contenido, haciendo que las unidades didácticas de la programación del I.E.S. González Allende, se reduzcan de treinta y tres a catorce, agrupando varias por contenidos para así poder dar todos los temas en un año, sin dejar atrás el arte del XIX, XX y XXI, el cual suele quedar perjudicado al no poder alcanzar los objetivos marcados por falta de tiempo. La extensión de la asignatura y el poco tiempo de sesiones que tienen los alumnos de Segundo de Bachillerato me ha llevado a hacer esta reagrupación. Por otra parte, también hemos de tener en cuenta la división de unidades que ha generado la *ORDEN ECD/65/2015, de 21 de enero, por la que se describen las relaciones entre las competencias, los contenidos y los criterios d evaluación de la educación primaria, la educación secundaria obligatoria y el bachillerato*, aportando tan sólo cinco bloques un tanto generalistas que se matizan a través del contenido, los estándares y las competencia, por lo que he realizado una profundización en los temas a través de esta temporalización. Además he tratado de incorporar elementos artísticos cercanos a la comunidad de Castilla y León, que sirvan como ejemplo de estilo a los alumnos a la vez que sirvan para fomentar el



respeto por el patrimonio artístico cercano, mostrando lugares desconocidos que el alumno pueda visitar con facilidad. De este modo, el desarrollo de la programación ha sido pensado para que la historia del arte contribuya al aprendizaje ordenado, cercano y significativo del alumno.

La temporalización parte del supuesto de que se imparten en Segundo de Bachillerato cuatro horas a la semana de la asignatura de Historia del Arte, habiendo en torno a treinta y cinco semanas de clase y dando un total de ciento cuarenta horas de clase, de las cuales se pueden restar un total de doce por imprevistos o festivos además de reservar un día al final de cada cuatrimestre recuperación de horas en base a posibles incidencias. A partir de este cálculo realizaremos un cronograma que determine las unidades didácticas que se desarrollarán en cada evaluación y sus contenidos además del tiempo que ocupa cada unidad, el tiempo dedicado a los exámenes y el trimestre al que pertenece cada unidad didáctica. Partiendo de todo lo expuesto anteriormente, tenemos catorce e temas que se ordenan de la siguiente manera siguiendo el calendario escolar provisional de Castilla y León para el curso 2017/2018:

- Primer trimestre: Temas 1 a 6
- Segundo trimestre: Temas 7 a 11
- Tercer trimestre: Temas 12 a 14

En la última semana de clase se destinarán los días 31 de mayo, 4 y 5 de junio de 2018 a repasos que ayuden al estudiante a prepararse para las pruebas de acceso a la universidad pertinentes.

UNIDAD	FECHAS POR SESIÓN	EXÁMENES	
<b>UNIDAD DIDÁCTICA 1. El arte clásico: Grecia</b> <ul style="list-style-type: none"> <li>• La arquitectura: Los órdenes. Tipologías: El templo y el teatro.</li> <li>• La Acrópolis de Atenas</li> <li>• La evolución de la escultura griega: El arcaísmo. Los escultores clásicos. La escultura helenística (Laoconte y sus hijos, la Venus de Milo, la Victoria de Samotracia.</li> </ul>	Día 18 de Septiembre a 28 de Septiembre de 2017. TOTAL: 8 Sesiones	<ul style="list-style-type: none"> <li>- Día 2 de Octubre (1ª convocatoria)</li> <li>- Día 22 de Diciembre (Recuperación general, cada alumno se examinará de la unidad didáctica suspendida)</li> </ul>	<b>1º</b>  <b>T</b> <b>R</b> <b>I</b> <b>M</b> <b>E</b> <b>S</b> <b>T</b> <b>R</b> <b>E</b>

<p><b>UNIDAD DIDÁCTICA 2. El arte clásico: Roma</b></p> <ul style="list-style-type: none"> <li>• Arquitectura religiosa y civil</li> <li>• La escultura: El retrato y el relieve histórico</li> <li>• Principales manifestaciones en la Hispania Romana y en Castilla y León: arquitectura pública (el teatro de Mérida, el acueducto de Segovia) y privada (villa romana de la Olmeda)</li> </ul>	<p>Día 3 de Octubre a 16 de Octubre de 2017</p> <p>TOTAL: 8 Sesiones</p>	<ul style="list-style-type: none"> <li>- Día 17 de Octubre (1ª convocatoria)</li> <li>- Día 22 de Diciembre (Recuperación general, cada alumno se examinará de la unidad didáctica suspensa)</li> </ul>	<p style="writing-mode: vertical-rl; text-orientation: mixed;"><b>1º TRIMESTRE</b></p>
<p><b>UNIDAD DIDÁCTICA 3. El arte paleocristiano</b></p> <ul style="list-style-type: none"> <li>• La basílica</li> <li>• Orígenes de la iconografía cristiana</li> <li>• El arte bizantino: Santa Sofía de Constantinopla y San Vital de Rávena</li> </ul>	<p>Día 18 de Octubre a 31 de Octubre de 2017</p> <p>TOTAL: 8 Sesiones</p>	<ul style="list-style-type: none"> <li>- Día 2 de Noviembre (1ª Convocatoria)</li> <li>- Día 22 de Diciembre (Recuperación general, cada alumno se examinará de la unidad didáctica suspensa)</li> </ul>	
<p><b>UNIDAD DIDÁCTICA 4. El arte hispánico entre los siglos VII y X</b></p> <ul style="list-style-type: none"> <li>• Arte visigodo</li> <li>• Arte asturiano</li> <li>• Arte mozárabe</li> <li>• Principales manifestaciones en Castilla y León</li> </ul>	<p>Día 6 de a 16 de Noviembre de 2017</p> <p>TOTAL: 8 Sesiones</p>	<ul style="list-style-type: none"> <li>- Día 20 de Noviembre (1ª Convocatoria)</li> <li>- Día 22 de Diciembre (Recuperación general, cada alumno se examinará de la unidad didáctica suspensa)</li> </ul>	<p style="writing-mode: vertical-rl; text-orientation: mixed;"><b>1º TRIMESTRE</b></p>
<p><b>UNIDAD DIDÁCTICA 5. El arte románico</b></p> <ul style="list-style-type: none"> <li>• Características generales</li> <li>• Arquitectura en el Camino de Santiago (San Martín de Frómista y Santiago de Compostela).</li> <li>• Escultura monumental: portadas y claustros (San Isidoro de León. El Pórtico de la Gloria. Santo Domingo de Silos).</li> <li>• Pintura mural (Tahull. Panteón Real de San Isidoro de León. Santa Cruz de Maderuelo).</li> </ul>	<p>Día 21 de Noviembre a 1 de Diciembre de 2017</p> <p>TOTAL: 8 Sesiones</p>	<ul style="list-style-type: none"> <li>- Día 4 de Diciembre (1ª Convocatoria)</li> <li>- Día 22 de Diciembre (Recuperación general, cada alumno se examinará de la unidad didáctica suspensa)</li> </ul>	

UNIDAD	FECHAS POR SESIÓN	EXÁMENES	
<b>UNIDAD DIDÁCTICA 7. El arte Hispanomusulmán</b> <ul style="list-style-type: none"> <li>• Características generales: Islamismo e introducción histórica</li> <li>• Elementos arquitectónicos: Arcos, decoraciones, plantas, capiteles</li> <li>• La mezquita y el palacio</li> <li>• Arquitectura omeya</li> <li>• Arquitectura Abásida</li> <li>• Arte islámico en Al-Ándalus: Período califal, período de taifas y período nazarí</li> </ul>	Día 8 a 18 de Enero de 2018 TOTAL: 8 Sesiones	<ul style="list-style-type: none"> <li>- Día 22 de Enero (1ª Convocatoria)</li> <li>- Día 28 de Marzo (Recuperación general, cada alumno se examinará de la unidad didáctica suspensa)</li> </ul>	<b>2º</b> <b>T</b> <b>R</b> <b>I</b> <b>M</b> <b>E</b> <b>S</b> <b>T</b> <b>R</b> <b>E</b>
<b>UNIDAD DIDÁCTICA 8. El arte del Renacimiento</b> <ul style="list-style-type: none"> <li>• Arquitectura del Renacimiento.</li> <li>• Escultura del Renacimiento.</li> <li>• Pintura del Renacimiento.</li> </ul>	Día 23 de Enero a 5 de Febrero de 2018 TOTAL: 8 Sesiones	<ul style="list-style-type: none"> <li>- Día 6 de Febrero (1ª Convocatoria)</li> <li>- Día 28 de Marzo (Recuperación general, cada alumno se examinará de la unidad didáctica suspensa)</li> </ul>	
<b>UNIDAD DIDÁCTICA 9. El arte Barroco</b> <ul style="list-style-type: none"> <li>• La arquitectura Barroca</li> <li>• La escultura Barroca</li> <li>• La pintura Barroca</li> </ul>	Día 7 a 22 de Febrero de 2018 TOTAL: 8 Sesiones	<ul style="list-style-type: none"> <li>- Día 26 de Febrero (1ª Convocatoria)</li> <li>- Día 28 de Marzo (Recuperación general, cada alumno se examinará de la unidad didáctica suspensa)</li> </ul>	<b>2º</b> <b>T</b> <b>R</b> <b>I</b> <b>M</b> <b>E</b> <b>S</b> <b>T</b> <b>R</b> <b>E</b>
<b>UNIDAD DIDÁCTICA 10. Las artes europeas a finales del siglo XVIII y 1ª mitad del XIX</b> <ul style="list-style-type: none"> <li>• El neoclasicismo</li> <li>• Goya</li> <li>• Arquitectura ecléctica</li> <li>• Arquitectura del hierro</li> <li>• El modernismo</li> </ul>	Día 27 de Febrero a 12 de Marzo de 2018 TOTAL: 8 Sesiones	<ul style="list-style-type: none"> <li>- Día 13 de Marzo (1ª Convocatoria)</li> <li>- Día 28 de Marzo (Recuperación general, cada alumno se examinará de la unidad didáctica suspensa)</li> </ul>	
<b>UNIDAD DIDÁCTICA 11. Las artes figurativas de la segunda mitad del XIX</b>		<ul style="list-style-type: none"> <li>- Día 27 de Marzo (1ª Convocatoria)</li> </ul>	

<ul style="list-style-type: none"> <li>• La pintura impresionista (Manet, Monet, Renoir)</li> <li>• Los pintores post-impresionistas (Van Gogh y Cezánne)</li> <li>• La escultura (Rodin)</li> </ul>	Día 14 a 26 de Marzo de 2018 TOTAL: 8 Sesiones	- Día 28 de Marzo (Recuperación general, cada alumno se examinará de la unidad didáctica suspensa)	
--	---	---	--

UNIDAD	FECHAS POR SESIÓN	EXÁMENES	
<b>UNIDAD DIDÁCTICA 12. La arquitectura del siglo XX</b> <ul style="list-style-type: none"> <li>• Funcionalismo (La Bauhaus. Le Corbusier)</li> <li>• Estilo Internacional (Mies Van der Rohe)</li> <li>• Organicismo (F.L. Wright)</li> </ul>	Día 9 a 19 de Abril de 2018 TOTAL: 8 Sesiones	- Día 24 de Abril (1ª convocatoria) - Día 31 de Mayo (Recuperación general, cada alumno se examinará de la unidad didáctica suspensa)	<b>3º</b> <b>T</b> <b>R</b> <b>I</b> <b>M</b> <b>E</b> <b>S</b> <b>T</b> <b>R</b> <b>E</b>
<b>UNIDAD DIDÁCTICA 13. Las Vanguardias históricas</b> <ul style="list-style-type: none"> <li>• Fauvismo (Matisse)</li> <li>• Cubismo (Braque)</li> <li>• Futurismo (Boccioni)</li> <li>• Los inicios de la abstracción (Kandinsky)</li> <li>• Dadá y Surrealismo (Magritte)</li> <li>• Las vanguardias españolas (Miró, Picasso, Dalí)</li> </ul>	Día 25 de Abril a 10 de Mayo de 2018 TOTAL: 8 Sesiones	- Día 14 de Mayo (1ª Convocatoria) - Día 31 de Mayo (Recuperación general, cada alumno se examinará de la unidad didáctica suspensa)	
<b>UNIDAD DIDÁCTICA 14. El panorama artístico a partir de los 50 y los nuevos sistemas visuales</b> <ul style="list-style-type: none"> <li>• El Expresionismo Abstracto (Pollock)</li> <li>• El Informalismo (Millares)</li> <li>• El Minimal Art (Morris)</li> <li>• Las tendencias neofigurativas: Pop Art (Warhol) El Hiperrealismo (Antonio López)</li> <li>• Fotografía, cine y cartelismo</li> <li>• La adaptación de las nuevas tecnologías a la creación artística</li> </ul>	Día 15 a 28 de Mayo de 2018 TOTAL: 8 Sesiones	- Día 29 de mayo (1ª Convocatoria) - Día 31 de Mayo (Recuperación general, cada alumno se examinará de la unidad didáctica suspensa)	<b>3º</b> <b>T</b> <b>R</b> <b>I</b> <b>M</b> <b>E</b> <b>S</b> <b>T</b> <b>R</b> <b>E</b>

## 2.2. PERFIL DE MATERIA: DESARROLLO DE CADA UNIDAD DIDÁCTICA

Una vez distribuidos temporalmente los temas, vamos a desarrollar la programación general con todas las unidades didácticas que hemos mencionado en la temporalización, incluyendo contenidos, criterios, estándares de aprendizaje, actividades y competencias por cada una de ellas. Se han incorporado en este apartado modificaciones en criterios y estándares para adecuarlos a los contenidos, haciendo de este modo una programación didáctica personal que se ajuste tanto a las leyes que la regulan como a la reestructuración que he realizado de esta.

Tabla 3. Desarrollo de la unidad didáctica 1.

UNIDAD DIDÁCTICA 1. El arte clásico: Grecia				
CONTENIDOS	CRITERIOS DE EVALUACIÓN	ESTÁNDARES DE APRENDIZAJE EVALUABLES	ACTIVIDADES POR CADA ESTÁNDAR	COMP. <sup>13</sup>
<b>La arquitectura: los órdenes. Tipologías: el templo y el teatro</b>	-Define el concepto de orden arquitectónico y compara los tres órdenes de la arquitectura griega.	-Define el concepto de orden arquitectónico y compara los tres órdenes de la arquitectura griega.  -Describe los distintos tipos de templo griego, con referencia a las características arquitectónicas y la decoración escultórica  -Describe las características del teatro griego y la función de cada una de sus partes.	Búsqueda de una obra arquitectónica griega y de un fragmento literario breve que consideren representativo de los rasgos estudiados. Deben acompañarlo con una reflexión escrita sobre por qué son representativas las obras elegidas.  Identifica, analiza y comenta en grupo a través de la realización de una webquest las siguientes obras arquitectónicas griegas: Partenón, tribuna de las cariátides del Erecteion, templo de Atenea Niké, teatro de Epidauro.	CCL CPAA SIE CD  CD CEC CCL CPAA
<b>La Acrópolis de Atenas.</b>	-Realizar y exponer en grupo, trabajos de investigación, utilizando tanto medios tradicionales como las	-Explica los rasgos principales de la ciudad griega a partir de fuentes históricas o historiográficas.	Debate en grupo de manera oral los rasgos sociales que constituyen la democracia ateniense a través de la lectura del libro: <i>La Democracia ateniense</i> de Francisco Rodríguez Adrados.	CCL SIE CEC CSC

<sup>13</sup> Leyenda de las competencias:

CCL: Competencia en Comunicación Lingüística.

CD: Competencia Digital.

CMCT: Competencia Matemática y Competencias Básicas en Ciencia y Tecnología.

CPAA: Competencia para Aprender a Aprender.

SIE: Sentido de la Iniciativa y Espíritu Emprendedor.

CEC: Conciencia y Expresiones Culturales.

CSC: Competencias Sociales y Cívicas.

	nuevas tecnologías			
<b>La evolución de la escultura griega: El arcaísmo. Los escultores clásicos. La escultura helenística (Laoconte y sus hijos, la Venus de Milo, la Victoria de Samotracia).</b>	<p>-Utilizar la terminología específica del arte en las exposiciones orales y escritas, denominando con precisión los principales elementos y técnicas.</p> <p>- Respetar las creaciones artísticas de la Antigüedad griega, valorando su calidad en relación con su época y su importancia como patrimonio escaso e insustituible que hay que conservar.</p>	<p>-Explica la evolución de la figura humana masculina en la escultura griega a partir del Kouros de Anavysos, el Doríforo (Policleto) y el Apoxiomenos (Lisipo)</p> <p>- Especifica las innovaciones de la escultura griega.</p>	<p>Identifica, analiza y comenta las siguientes esculturas griegas: Kouros de Anavysos, Auriga de Delfos, Discóbolo (Mirón), Doríforo (Policleto), una metopa del Partenón (Fidias), Hermes con Dioniso niño (Praxíteles), Apoxiomenos (Lisipo), Victoria de Samotracia, Venus de Milo, friso del altar de Zeus en Pérgamo (detalle de Atenea y Gea).</p> <p>Realiza de manera individual un trabajo de investigación sobre Fidias a través de los recursos web.<sup>14</sup></p> <p>Después realiza una entrada de blogspot colgando el trabajo para que puedan acceder todos los compañeros.</p>	<p>CD CEC CCL CPAA</p> <p>CD SIE CEC CPAA</p>

<sup>14</sup>Blog escultura clásica griega: <http://arteinternacional.blogspot.com.es/2009/05/escultura-clasica-griega-fidias-s-v-cto.html> y Blog escultor Fidias: <http://algargosarte.blogspot.com.es/2014/09/fidias-el-escultor-de-los-dioses-la.html>

Tabla 4. Desarrollo de la unidad didáctica 2.

UNIDAD DIDÁCTICA 2. El arte clásico: Roma				
CONTENIDOS	CRITERIOS DE EVALUACIÓN	ESTÁNDARES DE APRENDIZAJE EVALUABLES	ACTIVIDADES POR CADA ESTÁNDAR	COMP. <sup>15</sup>
<b>Arquitectura religiosa y civil.</b>	<p>-Respetar las creaciones artísticas de la Antigüedad grecorromana, valorando su calidad en relación con su época y su importancia como patrimonio escaso e insustituible que hay que conservar.</p> <p>- Utilizar la terminología específica del arte en las exposiciones orales y escritas, denominando con precisión los principales elementos y técnicas</p>	<p>- Explica las características esenciales del arte romano y su evolución en el tiempo a partir de fuentes históricas o historiográficas</p> <p>-Especifica las aportaciones de la arquitectura romana en relación con la griega</p> <p>-Describe las características y funciones de los principales tipos de edificio romanos.</p> <p>-Compara el templo y el teatro romanos con los respectivos griegos.</p>	<p>Por grupos identifica, analiza y comenta las siguientes obras arquitectónicas romanas: Maison Carrée de Nimes, Panteón de Roma, teatro de Mérida, Coliseo de Roma, Basílica de Majencio y Constantino en Roma, puente de Alcántara, Acueducto de Segovia, Arco de Tito en Roma, Columna de Trajano en Roma. Tras ello realizar una exposición oral de cada obra, teniendo que explicar mínimo una obra cada miembro del grupo.</p> <p>Realiza una reflexión acerca de las diferencias entre arquitectura griega y romana a través del vídeo.<sup>16</sup></p>	<p>CEC CPAA CCL CSC</p> <p>CD CCL SIE CPAA CEC</p>
<b>La escultura: el retrato y el relieve histórico.</b>	<p>-Analizar, comentar y clasificar obras significativas del arte romano, aplicando un método que incluya diferentes enfoques (técnico, formal, semántico, cultural, sociológico e histórico).</p> <p>-Realizar y exponer, individualmente o en grupo, trabajos de investigación, utilizando tanto medios tradicionales como las nuevas tecnologías</p>	<p>- Especifica las innovaciones de la escultura romana en relación con la griega.</p> <p>-Describe las características generales de los mosaicos y la pintura en Roma a partir de una fuente histórica o historiográfica</p>	<p>Por grupos identifica, analiza y comenta las siguientes obras escultóricas romanas: Augusto de Prima Porta, estatua ecuestre de Marco Aurelio, relieve del Arco de Tito (detalle de los soldados con el candelabro y otros objetos del Templo de Jerusalén), relieve de la columna de Trajano.</p> <p>Realiza un trabajo de investigación sobre el debate acerca de la autoría griega o romana del grupo escultórico de Laocoonte y sus hijos de manera individual. Una vez creado súbelo a la plataforma wordpress.</p>	<p>CEC CPAA CCL CSC SIE CSC</p> <p>CD CCL CPAA SIE CEC</p>

<sup>15</sup> Leyenda de las competencias:

CCL: Competencia en Comunicación Lingüística.

CD: Competencia Digital.

CMCT: Competencia Matemática y Competencias Básicas en Ciencia y Tecnología.

CPAA: Competencia para Aprender a Aprender.

SIE: Sentido de la Iniciativa y Espíritu Emprendedor.

CEC: Conciencia y Expresiones Culturales.

CSC: Competencias Sociales y Cívicas.

<sup>16</sup>Historia del Arte Universal. El Mundo Clásico, Grecia Roma 1 (José Solís, 2013)

<https://www.youtube.com/watch?v=mD6lZ76V4LM>

<p><b>Principales manifestaciones en la Hispania Romana y en Castilla y León: arquitectura pública (el teatro de Mérida, el acueducto de Segovia) y privada (villa romana de la Olmeda)</b></p>	<p>-Reconocer y explicar las concepciones estéticas y las características esenciales del arte romano, relacionándolo con su respectivo contexto histórico .</p>	<p>- Explica los rasgos principales de la ciudad romana a partir de fuentes históricas o historiográficas</p>	<p>Confecciona un catálogo, con breves comentarios, de las obras más relevantes de arte romano que se conservan en Castilla y León</p> <p>Por grupos crea un eje cronológico digital situando las obras más relevantes del arte romano en Castilla y León.</p>	<p>CEC CPAA CCL CSC SIE</p> <p>CEC CPAA CCL CSC SIE CMCT CSC</p>
---	---	---	--	--



Tabla 5. Desarrollo de la unidad didáctica 3.

<b>UNIDAD DIDÁCTICA 3. El arte paleocristiano</b>				
<b>CONTENIDOS</b>	<b>CRITERIOS DE EVALUACIÓN</b>	<b>ESTÁNDARES DE APRENDIZAJE EVALUABLES</b>	<b>ACTIVIDADES POR CADA ESTÁNDAR</b>	<b>COMP.<sup>17</sup></b>
<b>La basílica.</b>	-Analizar, comentar y clasificar obras significativas del arte románico, aplicando un método que incluya diferentes enfoques (técnico, formal, semántico, cultural, sociológico e histórico). -Realizar y exponer, individualmente o en grupo, trabajos de investigación, utilizando tanto medios tradicionales como las nuevas tecnologías	- Explica las características esenciales del arte paleocristiano y su evolución en el tiempo a partir de fuentes históricas o historiográficas. -Describe el origen, características y función de la basílica paleocristiana. -Describe las características y función de los baptisterios, mausoleos y martirios paleocristianos. Función de cada una de sus partes.	Identifica y clasifica razonadamente, a través de un eje cronológico digital, en su estilo las siguientes obras: Santa Sabina (Roma), San Juan de Letrán (Roma) y Santa Inés de Extramuros (Roma)  Realiza una reflexión acerca de las características de la arquitectura paleocristiana a través del vídeo <sup>18</sup>	CCL CEC CPAA CMCT SIE  CCL CD CEC CPAA
<b>Los orígenes de la iconografía cristiana.</b>	-Explicar la función social del arte medieval, especificando el papel desempeñado por clientes y artistas y las relaciones entre ellos. -Utilizar la terminología específica del arte en las exposiciones orales y escritas, denominando con precisión los principales elementos y técnicas.	-Describe las características del mosaico bizantino y de los temas iconográficos del Pantocrátor, la Virgen y la Déesis, así como su influencia en el arte occidental. -Explica la evolución de la pintura y el mosaico en el arte paleocristiano, con especial referencia a la iconografía.	Realiza una reflexión acerca de la iconografía cristiana aplicada a la pintura y los mosaicos a través del libro Ángeles y demonios de Rosa Giorgi.	CCL CPAA SIE CEC
<b>El arte bizantino: Santa Sofía de Constantinopla y San Vital de Rávena</b>	- Reconocer y explicar las concepciones estéticas y las características esenciales del arte medieval, relacionando cada uno de sus estilos con	- Explica la arquitectura bizantina a través de la iglesia de Santa Sofía de Constantinopla	Por grupos, realiza un eje cronológico digital ordenando las principales obras de la arquitectura bizantina haciendo especial hincapié en Santa Sofía de Constantinopla y San vital de Rávena. Para la realización del eje se facilitará el libro	CPAA SIE CEC CSC

<sup>17</sup> Leyenda de las competencias:

CCL: Competencia en Comunicación Lingüística.

CD: Competencia Digital.

CMCT: Competencia Matemática y Competencias Básicas en Ciencia y Tecnología.

CPAA: Competencia para Aprender a Aprender.

SIE: Sentido de la Iniciativa y Espíritu Emprendedor.

CEC: Conciencia y Expresiones Culturales.

CSC: Competencias Sociales y Cívicas.

<sup>18</sup> Arte Paleocristiano (CR5Y, 2009) <https://www.youtube.com/watch?v=H60aJuEYkoA>

	<p>sus respectivos contextos históricos y culturales.</p> <p>-Respetar las creaciones del arte medieval, valorando su calidad en relación con su época y su importancia</p>		<p>Historia universal de la arquitectura Bizantina de Cyril Mango.</p>	<p>CMCT</p>
--	---	--	--	-------------

Tabla 6. Desarrollo de la unidad didáctica 4.

UNIDAD DIDÁCTICA 4. El arte hispánico entre los siglos VII y X				
CONTENIDOS	CRITERIOS DE EVALUACIÓN	ESTÁNDARES DE APRENDIZAJE EVALUABLES	ACTIVIDADES POR CADA ESTÁNDAR	COMP. <sup>19</sup>
<b>Arte visigodo.</b>	<p>-Reconocer y explicar las concepciones estéticas y las características esenciales del arte visigodo, relacionándolo con su estilo y contexto histórico y cultural.</p> <p>-Explicar la función social del arte medieval, especificando el papel desempeñado por clientes y artistas y las relaciones entre ellos.</p>	<p>- Describe las características y función de las iglesias y monasterios en el arte visigodo.</p>	<p>Por grupos Identifica siguientes obras: San Pedro de la Nave (Zamora) y San Juan de Baños (Palencia). Luego realiza una exposición oral en la que participe cada miembro del grupo empleando el programa power point y presentando diferentes imágenes de los monumentos.</p>	<p>CCL CSC CEC CPAA CD</p>
<b>Arte asturiano.</b>	<p>-Reconocer y explicar las concepciones estéticas y las características esenciales del arte asturiano, relacionándolo con su estilo y contexto histórico y cultural.</p> <p>-Utilizar la terminología específica del arte en las exposiciones orales y escritas, denominando con</p>	<p>- Describe las características y función de las iglesias y monasterios en el arte asturiano.</p>	<p>Individualmente identifica siguientes obras y luego clasificalas en un eje cronológico digital: Santa María del Naranco (Oviedo), Cámara santa (Oviedo), San Miguel de Lillo (Oviedo), San Julián de los Prados (Oviedo) y San Tirso el Real (Oviedo)</p>	<p>SIE CMCT CEC CPAA</p>

<sup>19</sup> Leyenda de las competencias:

CCL: Competencia en Comunicación Lingüística.

CD: Competencia Digital.

CMCT: Competencia Matemática y Competencias Básicas en Ciencia y Tecnología.

CPAA: Competencia para Aprender a Aprender.

SIE: Sentido de la Iniciativa y Espíritu Emprendedor.

CEC: Conciencia y Expresiones Culturales.

CSC: Competencias Sociales y Cívicas.

	precisión los principales elementos y técnicas			
<b>Arte mozárabe.</b>	<p>-Reconocer y explicar las concepciones estéticas y las características esenciales del arte mozárabe, relacionándolo con su estilo y contexto histórico y cultural.</p> <p>-Realizar y exponer, individualmente o en grupo, trabajos de investigación, utilizando tanto medios tradicionales como las nuevas tecnologías.</p>	-Describe las características y función de las iglesias y monasterios en el arte mozárabe.	Por grupos realizar una entrada de <i>wordpress</i> enumerando los principales edificios del arte mozárabe que aparecen en el documental <sup>20</sup> dado contextualizándolos y realizando una breve descripción de ellos	CD SIE CSC CPAA CCL CEC
<b>Principales manifestaciones en Castilla y León.</b>	-Reconocer y explicar las concepciones estéticas y las características esenciales del arte prerrománico, relacionando cada uno de sus estilos con sus respectivos contextos históricos y culturales.	-Define el concepto de arte prerrománico y especifica sus manifestaciones en Castilla y León.	Analizar, comentar y clasificar obras significativas del arte prerrománico en Castilla y León, aplicando un método que incluya diferentes enfoques (técnico, formal, semántico, cultural, sociológico e histórico) apoyándose en la lectura del libro <i>Arte prerrománico en Castilla y León</i> de Javier Sainz Saiz	CCL CPAA SIE CEC CSC

<sup>20</sup> Prerrománico, Arquitectura, Historia del Arte (Artehistoria, 2011) <https://www.youtube.com/watch?v=Dn4piOk0igI>

Tabla 7. Desarrollo de la unidad didáctica 5.

<b>UNIDAD DIDÁCTICA 5. El arte románico.</b>				
<b>CONTENIDOS</b>	<b>CRITERIOS DE EVALUACIÓN</b>	<b>ESTÁNDARES DE APRENDIZAJE EVALUABLES</b>	<b>ACTIVIDADES POR CADA ESTÁNDAR</b>	<b>COMP.<sup>21</sup></b>
<b>Características generales.</b>	-Reconocer y explicar las concepciones estéticas y las características esenciales del arte románico, relacionando cada uno de sus estilos con sus respectivos contextos históricos y culturales	-Describe las características generales del arte románico a partir de fuentes históricas o historiográficas.	Identifica y clasifica razonadamente en su estilo las siguientes obras por grupos, realizando un eje cronológico digital, las siguientes obras arquitectónicas del románico: Catedral de Jaca, San Isidoro de León, Catedral de Santiago de Compostela, Catedral de San Sernin de Touluse, Catedral de Zamora y San Martín de Frómista.	CCL CMCT CPAA SIE CEC CSC
<b>Arquitectura en el Camino de Santiago (San Martín de Frómista y Santiago de Compostela).</b>	-Analizar, comentar y clasificar obras significativas de la arquitectura románica aplicando un método que incluya diferentes enfoques (técnico, formal, semántico, cultural, sociológico e histórico. -Utilizar la terminología específica de la arquitectura románica realizando exposiciones orales y escritas, denominando con precisión los principales elementos y técnicas. - Respetar las creaciones de la arquitectura románica, valorando su calidad en relación con su época y su importancia como patrimonio que hay que conservar.	- Describe las características y función de las iglesias y monasterios en el arte románico.	Realizar una reflexión acerca del papel de las iglesias y monasterios en el camino de Santiago a través del documental: <sup>22</sup>	CCL CPAA CEC CSC SIE CD

<sup>21</sup> Leyenda de las competencias:

CCL: Competencia en Comunicación Lingüística.

CD: Competencia Digital.

CMCT: Competencia Matemática y Competencias Básicas en Ciencia y Tecnología.

CPAA: Competencia para Aprender a Aprender.

SIE: Sentido de la Iniciativa y Espíritu Emprendedor.

CEC: Conciencia y Expresiones Culturales.

CSC: Competencias Sociales y Cívicas.

<sup>22</sup> El camino de Santiago (TVE, 2002)<https://www.youtube.com/watch?v=P5qqkIgvXUY>

<p><b>Escultura monumental: portadas y claustros (San Isidoro de León. El Pórtico de la Gloria. Santo Domingo de Silos).</b></p>	<p>-Analizar, comentar y clasificar obras significativas de la arquitectura románica aplicando un método que incluya diferentes enfoques (técnico, formal, semántico, cultural, sociológico e histórico.</p> <p>-Utilizar la terminología específica de la arquitectura románica realizando exposiciones orales y escritas, denominando con precisión los principales elementos y técnicas.</p> <p>- Respetar las creaciones de la arquitectura románica, valorando su calidad en relación con su época y su importancia como patrimonio que hay que conservar.</p>	<p>-Describe las características y función de los conjuntos escultóricos en el arte románico.</p>	<p>- Lee detenidamente el siguiente texto y responde a las preguntas que se te formulan:</p> <p>“Tomando como punto de partida el iconograma de la Maestas Domini se desarrolla, a partir del siglo V, otro tema iconográfico inspirado en la visión del Apocalipsis.</p> <p>En él confluyen varios elementos: a la imagen mayestática de Cristo se unen los símbolos del Tetramorfos y el grupo de los veinticuatro ancianos. A veces el conjunto se complica con la mezcla de otros elementos tomados de las visiones de Ezequiel e Isaías. El modelo conseguido se convirtió en el motivo escatológico más importante del arte cristiano, y en la visión de la Segunda Parusía más representada hasta finales del siglo XII. En la difusión del tema tuvo un papel destacado la orden de Cluny. El románico, para la imagen de Cristo, parte de la figura del Pantocrátor bizantino del que toma el doble gesto de bendecir con la mano derecha al tiempo que apoya la izquierda sobre el libro abierto. El modelo se modifica en algunos elementos de detalle: por ejemplo, es frecuente verle sentado en un trono de cuyo asiento o respaldo sobresalen dos cabezas de león, posible alusión al trono de Salomón, la Sedes Sapientiae: «tenía el trono seis gradas, y lo alto del trono por el respaldo era redondo, y por uno y otro lado salían dos brazos que sostenían el asiento, y junto a cada uno de estos brazos había dos leones». La indumentaria de la realeza occidental, incluida la corona real o imperial de que, en muchas ocasiones, va dotado el Todopoderoso, termina de dar al Cristo apocalíptico una fisonomía que, aparte de sus connotaciones religiosas, era utilizada como imagen de justicia inapelable y símbolo de un terror latente.</p> <p>En fin, la Visión apocalíptica es la segunda Parusía, la venida de Cristo al final de los tiempos, imagen heredera de un largo pasado que alberga significaciones múltiples y diversas, entre las que van implícitas las ideas escatológicas de resurrección de los muertos — de aquí que sea un tema representado en los sarcófagos— y Juicio final y de exaltación de la Iglesia triunfante.”</p> <p>CANA, F.: "Iconografía del románico burgalés". Universidad Complutense</p>	<p>CCL SIE CEC CPAA</p>
--	---	---	---	-------------------------------------

			<p>A. Señala las ideas principales del texto y sintetízalas.</p> <p>B. Define y explica en su contexto las palabras subrayadas.</p> <p>C. Analiza los rasgos estilísticos y formales característicos de la escultura y pintura románicas.</p> <p>D. Comenta la función, ubicación preferente y temática más usada por la iconografía románica.</p> <p>E. Explica el contexto histórico y cultural en el que surgió y se desarrolló el arte románico.</p>	
<p><b>Pintura mural (Tahull. Panteón Real de San Isidoro de León. Santa Cruz de Maderuelo).</b></p>	<p>-Analizar, comentar y clasificar obras significativas de la arquitectura románica aplicando un método que incluya diferentes enfoques (técnico, formal, semántico, cultural, sociológico e histórico.</p> <p>- Respetar las creaciones de la pintura románica, valorando su calidad en relación con su época y su importancia como patrimonio que hay que conservar.</p> <p>-Utilizar la terminología específica de la pintura románica realizando exposiciones orales y escritas, denominando con precisión los principales elementos y técnicas.</p>	<p>- Explica las características de la escultura y la pintura románicas, con especial referencia a la iconografía.</p>	<p>Cita las características más importantes de la pintura románica a través del vídeo<sup>23</sup></p> <p>Después, cita el nombre de cinco obras pictóricas románicas. Busca en el material ofrecido y realiza una investigación documentada acerca de una de ellas.</p>	<p>CD</p> <p>CPAA</p> <p>SIE</p> <p>CEC</p> <p>CSC</p>

<sup>23</sup> Románico, Pintura y decoración , Historia del Arte, (Artehistoria, 2011) <https://www.youtube.com/watch?v=yIx-gdFLyLc>

Tabla 8. Desarrollo de la unidad didáctica 6.

UNIDAD DIDÁCTICA 6. El arte Gótico				
CONTENIDOS	CRITERIOS DE EVALUACIÓN	ESTÁNDARES DE APRENDIZAJE EVALUABLES	ACTIVIDADES POR CADA ESTÁNDAR	COMP. <sup>24</sup>
<b>Características generales.</b>	<ul style="list-style-type: none"> <li>- Reconocer y explicar las concepciones estéticas y las características esenciales del arte gótico, relacionándolas con su respectivo contexto histórico y cultural.</li> <li>-Explicar la función social del arte gótico, especificando el papel desempeñado por clientes y artistas y las relaciones entre ellos</li> </ul>	-Describe las características generales del arte gótico a partir de fuentes históricas o historiográficas.	De manera individual describir las características del pensamiento estético a través de una reflexión basada en el arte gótico a través del capítulo “La vidriera gótica”, en el libro de Kurmann-Schwarz, El gótico, arquitectura, escultura y pintura.	CCL CPAA SIE CEC
<b>La catedral y los edificios civiles</b>	<ul style="list-style-type: none"> <li>-Analizar, comentar y clasificar obras significativas del arte gótico, aplicando un método que incluya diferentes enfoques (técnico, formal, semántico, cultural, sociológico e histórico.</li> <li>- Utilizar la terminología específica del arte gótico en las exposiciones orales y escritas, denominando con precisión los principales elementos y técnicas.</li> </ul>	-Describe las características y evolución de la arquitectura gótica y especifica los cambios introducidos respecto a la románica	A través de un debate en clase, comparar la arquitectura románica con la gótica a través del cambio de pensamiento que produjo la entrada en el año mil. El material en el que se sustenta el debate es el libro Año mil: El arte en Europa 950-1050.	CCL CPAA SIE CEC CSC
<b>Las catedrales españolas (Burgos, Toledo y León).</b>	<ul style="list-style-type: none"> <li>-Realizar y exponer, individualmente o en grupo, trabajos de investigación, utilizando tanto medios tradicionales como las nuevas tecnologías.</li> <li>- Respetar las creaciones del arte gótico, valorando su calidad en relación con su</li> </ul>	<ul style="list-style-type: none"> <li>-Explica las características y evolución de la arquitectura gótica en España.</li> <li>- Describe las características y evolución de la escultura gótica y especifica sus diferencias tipológicas formales e iconográficas respecto a la escultura románica.</li> </ul>	<p>Realizar una ficha técnica con las características específicas de la arquitectura de la catedral de Burgos, Toledo y León, donde se muestren las diferencias y similitudes entre las tres catedrales.</p> <p>Realizar un eje cronológico digital situando las obras que consideres más emblemáticas de la escultura románica y gótica. Tras ello realizar una reflexión sobre los cambios formales en los</p>	CSC CEC SIE CPAA CCL CCL CMCT CPAA SIE CEC

<sup>24</sup> Leyenda de las competencias:

CCL: Competencia en Comunicación Lingüística.

CD: Competencia Digital.

CMCT: Competencia Matemática y Competencias Básicas en Ciencia y Tecnología.

CPAA: Competencia para Aprender a Aprender.

SIE: Sentido de la Iniciativa y Espíritu Emprendedor.

CEC: Conciencia y Expresiones Culturales.

CSC: Competencias Sociales y Cívicas.

	época y su importancia como patrimonio que hay que conservar.		dos estilos.	
--	---	--	--------------	--

*Tabla 9. Mención a la unidad didáctica 7.*

**UNIDAD DIDÁCTICA 7. El arte hispanomusulmán.**

Unidad didáctica modelo a desarrollar.



Tabla 10. Desarrollo de la unidad didáctica 8.

<b>UNIDAD DIDÁCTICA 8. El Renacimiento</b>				
<b>CONTENIDOS</b>	<b>CRITERIOS DE EVALUACIÓN</b>	<b>ESTÁNDARES DE APRENDIZAJE EVALUABLES</b>	<b>ACTIVIDADES POR CADA ESTÁNDAR</b>	<b>COMP.<sup>25</sup></b>
<b>Arquitectura del Renacimiento.</b>	<p>-Reconocer y explicar las concepciones estéticas y las características esenciales del arte de la Edad Moderna, desde el Renacimiento hasta el siglo XVIII, relacionando cada uno de sus estilos con sus respectivos contextos históricos y culturales.</p> <p>-Analizar, comentar y clasificar obras significativas de la arquitectura del Renacimiento, aplicando un método que incluya diferentes enfoques (técnico, formal, semántico, cultural, sociológico e histórico).</p>	<p>-Explica las características esenciales del Renacimiento y su periodización a partir de fuentes históricas o historiográfica.</p> <p>-Especifica las características de la arquitectura renacentista italiana y explica su evolución, desde el Quattrocento al manierismo.</p> <p>-Describe la evolución de la arquitectura renacentista.</p>	<p>De manera individual, a través de un examen, identifica, analiza y comenta las siguientes obras arquitectónicas del Renacimiento: Cúpula de Santa María de las Flores (Florencia), Basílica de San Pedro (Roma), Loggia del Capitaniato (Venecia), Casa de las Conchas (Salamanca), Ayuntamiento de Sevilla (Sevilla), Palacio de Carlos V (Granada) Monasterio del Escorial (Madrid), Palacio de Santa Cruz (Valladolid)</p> <p>Realizar un trabajo de investigación acerca del pensamiento Renacentista a través del libro: “El pensamiento Renacentista y sus fuentes.” De Paul Oskar Kristeller. El trabajo debe ser expuesto en clase incorporando imágenes a través del programa Microsoft Power Point.</p>	<p>CCL SIE CEC CPAA</p> <p>CCL CD CPAA SIE CEC CSC</p>

<sup>25</sup> Leyenda de las competencias:

CCL: Competencia en Comunicación Lingüística.

CD: Competencia Digital.

CMCT: Competencia Matemática y Competencias Básicas en Ciencia y Tecnología.

CPAA: Competencia para Aprender a Aprender.

SIE: Sentido de la Iniciativa y Espíritu Emprendedor.

CEC: Conciencia y Expresiones Culturales.

CSC: Competencias Sociales y Cívicas.

<b>Escultura del Renacimiento.</b>	<p>-Analizar, comentar y clasificar obras significativas de la escultura del Renacimiento, aplicando un método que incluya diferentes enfoques (técnico, formal, semántico, cultural, sociológico e histórico).</p> <p>-Realizar y exponer, individualmente o en grupo, trabajos de investigación, utilizando tanto medios tradicionales como las nuevas tecnologías.</p> <p>-Respetar las creaciones de la arquitectura del Renacimiento, valorando su calidad en relación con su época y su importancia como patrimonio que hay que conservar.</p> <p>-Analizar, comentar y clasificar obras significativas de la pintura del Renacimiento, aplicando un método que incluya diferentes enfoques (técnico, formal, semántico, cultural, sociológico e histórico).</p> <p>Utilizar la terminología específica del arte del Renacimiento en exposiciones orales y escritas, denominando con precisión los principales elementos y técnicas.</p>	<p>-Especifica las características de la escultura renacentista italiana y explica su evolución, desde el Quattrocento al manierismo.</p> <p>-Explica la peculiaridad de la escultura renacentista española.</p>	<p>Identifica, analiza y comenta las principales obras escultóricas del Renacimiento a través de la realización de una WebQuest.</p> <p>Realiza una reflexión comparando la escultura renacentista italiana con la española a través del visionado de los documentales<sup>26</sup>.</p>	<p>CCL CD CPAA SIE CSC CEC</p> <p>CD CCL CPAA SIE CEC</p>
<b>Pintura del Renacimiento.</b>	<p>-Analizar, comentar y clasificar obras significativas de la pintura del Renacimiento, aplicando un método que incluya diferentes enfoques (técnico,</p>	<p>-Especifica las características de la pintura renacentista italiana y explica su evolución, desde el Quattrocento al manierismo.</p> <p>-Compara la pintura italiana del Quattrocento con la de los pintores</p>	<p>Identifica, analiza y comenta las siguientes obras pictóricas del Renacimiento, tras ello ordénalas en un eje cronológico digital por grupos comparando las obras italianas con las</p>	<p>CCL CEC CSC CMCT CPAA</p>

<sup>26</sup> Renacimiento Italiano, escultura, Historia del Arte, (Artehistoria 2011)

[https://www.youtube.com/watch?v=o6f\\_rRMbOA](https://www.youtube.com/watch?v=o6f_rRMbOA)

Juan de Juní, Escultor (Radio televisión Castilla y León, 2013)

<https://www.youtube.com/watch?v=QUcjp4s2e0>

Alonso Berruguete, Escultor (Radio televisión Castilla y León, 2013)

<https://www.youtube.com/watch?v=ZGHJLUF97c>

Renacimiento europeo, escultura (Artehistoria, 2011)

<https://www.youtube.com/watch?v=W0id1npX5UQ>

	<p>formal, semántico, cultural, sociológico e histórico).</p> <p>Utilizar la terminología específica del arte del Renacimiento en exposiciones orales y escritas, denominando con precisión los principales elementos y técnicas.</p> <p>-Respetar las creaciones de la pintura del Renacimiento, valorando su calidad en relación con su época y su importancia como patrimonio que hay que conservar.</p>	<p>góticos flamencos contemporáneos.</p> <p>-Explica la peculiaridad de la pintura veneciana del Cinquecento y cita a sus artistas más representativos.</p> <p>-Explica las características de la pintura de El Greco a través de algunas de sus obras más representativas.</p>	<p>españolas: Mona Lisa (Da Vinci), El Expolio (El Greco), El Nacimiento de Venus (Sandro Botticelli), Adán y Eva (Alberto Durerro), Madona Sixtina (Rafael Sainzo), La Torre de Babel (Brueghel el viejo), Venus de Urbino (Tiziano), La creación de Adán (Miguel Ángel), La Transfiguración de Cristo (Giovanni Bellini)</p>	
--	---	---	--	--

Tabla 11. Desarrollo de la unidad didáctica 9.

### UNIDAD DIDÁCTICA 9. El arte Barroco.

CONTENIDOS	CRITERIOS DE EVALUACIÓN	ESTÁNDARES DE APRENDIZAJE EVALUABLES	ACTIVIDADES POR CADA ESTÁNDAR	COMP. <sup>27</sup>
<p><b>La arquitectura Barroca.</b></p>	<p>-Reconocer y explicar las concepciones estéticas y las características esenciales del arte de la arquitectura barroca relacionando su estilo con su contexto histórico y cultural.</p>	<p>- Compara la arquitectura barroca con la renacentista.</p> <p>-Explica las características generales del urbanismo barroco</p> <p>-Explica las características del urbanismo barroco en España y la evolución de la arquitectura durante el siglo XVII</p>	<p>Por grupos, debatir sobre las diferencias entre la arquitectura renacentista y barroca a través de las diferentes fases constructivas de la basílica de San Pedro del Vaticano destacando las reformas barrocas en contraposición a las renacentistas.</p> <p>Realiza una reflexión acerca del urbanismo barroco español a través del artículo “Urbanismo barroco en Andalucía” de Antonio Bonet Correa. Después sitúa los principales edificios del barroco español en un eje cronológico digital</p>	<p>CCL CPAA SIE CSC CEC</p> <p>CCL CMCT CPAA SIE CEC CD</p>

<sup>27</sup> Leyenda de las competencias:

CCL: Competencia en Comunicación Lingüística.

CD: Competencia Digital.

CMCT: Competencia Matemática y Competencias Básicas en Ciencia y Tecnología.

CPAA: Competencia para Aprender a Aprender.

SIE: Sentido de la Iniciativa y Espíritu Emprendedor.

CEC: Conciencia y Expresiones Culturales.

CSC: Competencias Sociales y Cívicas.

			digital	
<b>La escultura Barroca.</b>	<p>-Explicar la función social del arte especificando el papel desempeñado por mecenas, Academias, clientes y artistas, y las relaciones entre ellos</p> <p>-Analizar, comentar y clasificar obras significativas de la escultura barroca, aplicando un método que incluya diferentes enfoques (técnico, formal, semántico, cultural, sociológico e histórico).</p>	<p>- Compara la escultura barroca con la renacentista a través de la representación de David por Miguel Ángel y por Bernini</p> <p>- Explica las características de la imaginería barroca española del siglo XVII y compara la escuela castellana con la andaluza</p>	<p>Realizar una presentación por parejas con la herramienta Microsoft Power Point en la que se explique las diferencias y similitudes del David de Miguel Ángel y el de Bernini usando como fuente el libro “La escultura: procesos y principios” de Rudolf Wittkower.</p> <p>Debate acerca de las peculiaridades de la escultura barroca española haciendo un especial énfasis en la escuela andaluza y castellana teniendo como fuente un programa de radio<sup>28</sup>.</p>	<p>CD CCL CPAA SIE CEC CSC</p> <p>CCL CD CPAA SIE CEC CSC</p>
<b>La pintura Barroca.</b>	<p>-Respetar las creaciones de la pintura del barroco, valorando su calidad en relación con su época y su importancia como patrimonio que hay que conservar.</p> <p>-Utilizar la terminología específica del arte barroco en las exposiciones orales y escritas, denominando con precisión los principales elementos y técnicas</p>	<p>- Describe las características generales de la pintura barroca y especifica las diferencias entre la Europa católica y la protestante.</p> <p>- Distingue y caracteriza las grandes tendencias de la pintura barroca en Italia y sus principales representantes.</p> <p>- Especifica las peculiaridades de la pintura barroca flamenca y holandesa</p> <p>-Explica las características generales de la pintura española del siglo XVII</p>	<p>De manera individual realizar un trabajo sobre la pintura barroca europea católica en comparación con la protestante. Se tratarán los siguientes países: España, Italia y Holanda. Mostrando las peculiaridades de cada una.</p> <p>Describir a través de un trabajo escrito las características y evolución de la pintura de Velázquez a través de algunas de sus obras más significativas</p>	<p>CCL CPAA CEC SIE</p> <p>CCL CPAA CEC SIE</p>

<sup>28</sup> La escultura barroca en España (Radio UNED, 2013) <https://www.youtube.com/watch?v=nc8eXnlO7sY>

Tabla 12. Desarrollo de la unidad didáctica 10.

<b>UNIDAD DIDÁCTICA 10. Las artes europeas a finales del siglo XVIII y primera mitad del XIX</b>				
<b>CONTENIDOS</b>	<b>CRITERIOS DE EVALUACIÓN</b>	<b>ESTÁNDARES DE APRENDIZAJE EVALUABLES</b>	<b>ACTIVIDADES POR CADA ESTÁNDAR</b>	<b>COMP.<sup>29</sup></b>
<b>El Neoclasicismo</b>	<p>-Reconocer y explicar las concepciones estéticas y las características esenciales del arte neoclásico relacionando su estilo con su contexto histórico y cultural.</p> <p>- Explicar la función social del arte neoclásico especificando el papel desempeñado por las Academias, clientes y artistas, y las relaciones entre ellos</p>	<p>-Explica las razones del surgimiento del Neoclasicismo y sus características generales en arquitectura, escultura y pintura</p> <p>- Describe el papel desempeñado en el siglo XVIII por las Academias en toda Europa.</p>	<p>De manera individual Identifica, analiza y comenta las siguientes obras arquitectónicas del siglo XVIII: fachada del Hospicio e San Fernando de Madrid, de Pedro de Ribera; Palacio Real de Madrid, de Juvara y Sacchetti; Panteón de París, de Soufflot; Museo del Prado en Madrid, de Juan de Villanueva. Después crea un eje cronológico digital con todas las obras.</p> <p>Por parejas comentar el papel de la academia en el neoclasicismo haciendo especial mención a la pintura y escultura usando como fuente el artículo de Juan José Martín González titulado “La escultura neoclásica en la Academia de San Fernando. Siglo XVIII.”</p>	<p>CCL CMCT CPAA CEC SIE CSC CD</p> <p>CCL CPAA SIE CEC CSC</p>
<b>Goya</b>	<p>-Analizar, comentar y clasificar obras significativas de Goya, aplicando un método que incluya diferentes enfoques (técnico, formal, semántico, cultural, sociológico e histórico)</p> <p>-Analizar la obra de Goya, identificando en ella los rasgos propios de las corrientes de su época y los que anticipan diversas vanguardias posteriores.</p>	<p>-Analizar la evolución de la obra de Goya como pintor y grabador, desde su llegada a la Corte hasta su exilio final en Burdeos.</p> <p>-Compara la visión de Goya en las series de grabados Los caprichos y Los disparates o proverbios.</p>	<p>Realizar una reflexión individual de forma escrita sobre la figura de Goya como pintor y grabador a través de la película Goya en Burdeos de Carlos Saura.</p> <p>Identifica, analiza y comenta las siguientes obras de Goya: El quitasol, La familia de Carlos IV, El 2 de mayo de 1808 en Madrid (La lucha con los mamelucos), Los fusilamientos del 3 de mayo de 1808; Desastre nº 15 (“Y no hay remedio”) de la serie Los desastres de la guerra; Saturno devorando a un hijo y La lechera de Burdeos.</p> <p>Realizar un trabajo por parejas acerca de la</p>	<p>CCL CD CPAA SIE CEC</p> <p>CCL CPAA SIE CEC</p>

<sup>29</sup> Leyenda de las competencias:

CCL: Competencia en Comunicación Lingüística.

CD: Competencia Digital.

CMCT: Competencia Matemática y Competencias Básicas en Ciencia y Tecnología.

CPAA: Competencia para Aprender a Aprender.

SIE: Sentido de la Iniciativa y Espíritu Emprendedor.

CEC: Conciencia y Expresiones Culturales.

CSC: Competencias Sociales y Cívicas.

			situación histórica española entre los siglos XVIII y XIX con especial atención a hechos como la guerra de la independencia relacionándolos con la evolución artística de la figura de Goya.	CCL CPAA SIE CEC CSC
<b>Arquitectura ecléctica</b>	-Realizar y exponer, individualmente o en grupo, trabajos de investigación, utilizando tanto medios tradicionales como las nuevas tecnologías -Reconocer y explicar las concepciones estéticas y las características esenciales de la arquitectura ecléctica, relacionándola con su contexto histórico y cultural.	-Explica las diferencias entre ingenieros y arquitectos en la primera mitad del siglo XIX.  -Explica las características del historicismo en arquitectura y su evolución hacia el eclecticismo.	Explica las diferencias entre ingenieros y arquitectos en la España del XIX a realizando una reflexión escrita que se colgará en la herramienta wordpress usando como fuente el libro de Antonio Correa titulado “La polémica ingenieros-arquitectos en España. siglo XIX”  Por parejas, realizar una reflexión sobre la arquitectura ecléctica basada en el libro “Historia de la Arquitectura Occidental: X. Eclecticismo” de Fernando Chueca Goitia	CD CPAA CEC CCL SIE  CCL CPAA SIE CEC CSC
<b>Arquitectura del hierro</b>	-Respetar las creaciones de la arquitectura del hierro, valorando su calidad en relación con su época y su importancia como patrimonio que hay que conservar - Reconocer y explicar las concepciones estéticas y las características esenciales de la arquitectura del hierro, relacionándola con su contexto histórico y cultural.	- Especifica las aportaciones de la arquitectura del hierro a la historia del arte.	Realizar de forma individual un catálogo, con breves comentarios sobre las principales obras de la arquitectura del hierro relacionándolas con el contexto de la Revolución Industrial y sus avances.	CCL CPAA CEC SIE
<b>El modernismo</b>	-Utilizar la terminología específica de la arquitectura modernista en las exposiciones orales y escritas, denominando con precisión los principales elementos y técnicas	-Explica las características y principales tendencias de la arquitectura modernista	Realizar un debate sobre el estilo artístico al que pertenece el arquitecto Gaudí, argumentando el porqué de encasillarlo o no en el movimiento modernista a través de la película “Gaudí” de Manuel Hueriga.	CCL CD CPAA SIE CSC CEC

Tabla 12. Desarrollo de la unidad didáctica 11.

UNIDAD DIDÁCTICA 11. Las artes figurativas de la segunda mitad del XIX				
CONTENIDOS	CRITERIOS DE EVALUACIÓN	ESTÁNDARES DE APRENDIZAJE EVALUABLES	ACTIVIDADES POR CADA ESTÁNDAR	COMP. <sup>30</sup>
<b>La pintura impresionista (Manet, Monet, Renoir)</b>	<ul style="list-style-type: none"> <li>- Explicar la evolución hacia la independencia de los artistas respecto a los clientes, especificando el papel desempeñado por las Academias, los Salones, las galerías privadas y los marchantes</li> <li>- Analizar, comentar y clasificar obras significativas del impresionismo, aplicando un método que incluya diferentes enfoques (técnico, formal, semántico, cultural, sociológico e histórico).</li> </ul>	<ul style="list-style-type: none"> <li>- Describe las características generales del Impresionismo</li> </ul>	Realizar por parejas un trabajo de investigación sobre la influencia de la fotografía y el grabado japonés en el desarrollo del Impresionismo, con referencias a obras concretas usando como fuente el artículo “Las estampas japonesas y el impresionismo” en el blog “conoce el impresionismo” <sup>31</sup>	CCL CD CPAA SIE CEC CSC
<b>Los pintores post-impresionistas (Van Gogh y Cezánne)</b>	<ul style="list-style-type: none"> <li>-Realizar y exponer, individualmente o en grupo, trabajos de investigación, utilizando tanto medios tradicionales como las nuevas tecnologías.</li> <li>- Analizar, comentar y clasificar obras significativas del postimpresionismo, aplicando un método que incluya diferentes enfoques (técnico, formal, semántico, cultural, sociológico e histórico).</li> </ul>	<ul style="list-style-type: none"> <li>-Define el concepto de postimpresionismo y especifica las aportaciones de Cézanne y Van Gogh como precursores de las grandes corrientes artísticas del siglo XX.</li> </ul>	Identifica, analiza y comenta las siguientes pinturas haciendo una distinción razonada de estilos, después comparte el resultado en una entrada de blogspot: El baño turco, de Ingres; La balsa de la Medusa, de Gericault; La libertad guiando al pueblo, de Delacroix; El carro de heno, de Constable; Lluvia, vapor y velocidad, de Turner; El entierro de Ornans, de Courbet; El ángelus, de Millet; Almuerzo sobre la hierba, de Manet; Impresión, sol naciente y la serie sobre la Catedral de Ruán, de Monet; Le Moulin de la Galette, de Renoir; Una tarde de domingo en la Grande Jatte, de Seurat; Jugadores de cartas y Manzanas y naranjas, de Cézanne; La noche estrellada y El segador, de Van Gogh; Visión	CCL CPAA CD CEC CSC

<sup>30</sup> Leyenda de las competencias:

CCL: Competencia en Comunicación Lingüística.

CD: Competencia Digital.

CMCT: Competencia Matemática y Competencias Básicas en Ciencia y Tecnología.

CPAA: Competencia para Aprender a Aprender.

SIE: Sentido de la Iniciativa y Espíritu Emprendedor.

CEC: Conciencia y Expresiones Culturales.

CSC: Competencias Sociales y Cívicas.

<sup>31</sup> Blog: <http://conoceelimpresionismo.blogspot.com.es/2013/12/las-estampas-japonesas-y-el.html>

		- Explica los cambios que se producen en el siglo XIX en las relaciones entre artistas y clientes, referidos a la pintura	después del sermón y El mercado (“Ta matete”), de Gauguin.  Lectura y debate en clase sobre el libro: “El arte del siglo XIX. El artista entre el sueño de la historia y la materia de lo real.” Poniendo especial énfasis en las relaciones entre clientes y artistas en la época.	CCL CPAA SIE CEC CSC
<b>La escultura (Rodin)</b>	-Respetar las creaciones de la escultura del siglo XIX, valorando su calidad en relación con su época y su importancia como patrimonio que hay que conservar.	- Explica las características de la renovación escultórica emprendida por Rodin.	Realizar un eje cronológico digital con las obras más destacadas de Rodin. Tras ello compararlas con la escultura clásica mostrando sus diferencias y similitudes.	CMCT CCL CPAA SIE CEC

Tabla 13. Desarrollo de la unidad didáctica 12.

<b>UNIDAD DIDÁCTICA 12. La arquitectura del siglo XX</b>				
<b>CONTENIDOS</b>	<b>CRITERIOS DE EVALUACIÓN</b>	<b>ESTÁNDARES DE APRENDIZAJE EVALUABLES</b>	<b>ACTIVIDADES POR CADA ESTÁNDAR</b>	<b>COMP.<sup>32</sup></b>
<b>Funcionalismo (La Bauhaus. Le Corbusier)</b>	-Reconocer y explicar las concepciones estéticas y las características esenciales de las vanguardias artísticas de la primera mitad del siglo XX, relacionando cada una de ellas con sus respectivos contextos históricos y culturales  -Analizar, comentar y clasificar obras significativas de la escuela de la Bauhaus aplicando un método que incluya diferentes enfoques (técnico, formal, semántico,	- Explica el proceso de configuración y los rasgos esenciales que aporta a la arquitectura el movimiento funcionalista.	Realiza un trabajo de investigación acerca de la escuela de La Bauhaus y sus aportaciones a través de fuentes historiográficas, con especial énfasis en la figura de Le Corbusier. Posteriormente colgar un resumen del trabajo en la plataforma <i>blogspot</i> creando un cuestionario acerca del tema para que lo solucionen los demás compañeros.	CCL CD CPAA SIE CSC

<sup>32</sup> Leyenda de las competencias:

CCL: Competencia en Comunicación Lingüística.

CD: Competencia Digital.

CMCT: Competencia Matemática y Competencias Básicas en Ciencia y Tecnología.

CPAA: Competencia para Aprender a Aprender.

SIE: Sentido de la Iniciativa y Espíritu Emprendedor.

CEC: Conciencia y Expresiones Culturales.

CSC: Competencias Sociales y Cívicas.



	cultural, sociológico e histórico).			
<b>Estilo Internacional (Mies Van der Rohe)</b>	-Reconocer y explicar las concepciones estéticas y las características esenciales de las vanguardias artísticas de la primera mitad del siglo XX, relacionando cada una de ellas con sus respectivos contextos históricos y culturales -Analizar, comentar y clasificar obras significativas de la arquitectura del estilo internacional aplicando un método que incluya diferentes enfoques (técnico, formal, semántico, cultural, sociológico e histórico).	-Explica el proceso de configuración y los rasgos esenciales que aporta a la arquitectura el estilo Internacional.	Relacionar el pensamiento del siglo XX y sus avances con la arquitectura internacional a través del documental <sup>33</sup> "El impacto de lo nuevo. Problemas en Utopía." A partir de ahí crear un debate en el que se relacionen las novedades de este pensamiento con las ideas de los arquitectos renacentistas, barrocos y neoclásicos.	CCL CD CPAA SIE CEC CSC
<b>Organicismo (F.L. Wright)</b>	-Reconocer y explicar las concepciones estéticas y las características de la arquitectura organicista, relacionándola con su respectivo contexto histórico y cultural - Analizar, comentar y clasificar obras significativas de la arquitectura organicista, aplicando un método que incluya diferentes enfoques (técnico, formal, semántico, cultural, sociológico e histórico).	-Especifica las aportaciones de la arquitectura orgánica al Movimiento Moderno.	Por parejas Identificar, analizar y comentar las siguientes obras arquitectónicas realizando a posteriori un eje cronológico donde clasificarlas: La casa de la cascada (Frank Lloyd Wright) Villa Mairea (Alvaro Aalto) Casa Arango (Jhon Lautner), ciudad universitaria de Venezuela (Carlos Raúl Villanueva) y restaurante los manantiales (Felix Candela y Joaquín)	CCL CD CMCT CPAA CEC CSC

<sup>33</sup> El impacto de lo nuevo. Problemas en utopía. (Arq. Bejamin Centralli, 2016)  
<https://www.youtube.com/watch?v=xExmgXOa0a8>

Tabla 14. Desarrollo de la unidad didáctica 13.

<b>UNIDAD DIDÁCTICA 13. Las Vanguardias históricas</b>				
<b>CONTENIDOS</b>	<b>CRITERIOS DE EVALUACIÓN</b>	<b>ESTÁNDARES DE APRENDIZAJE EVALUABLES</b>	<b>ACTIVIDADES POR CADA ESTÁNDAR</b>	<b>COMP.<sup>34</sup></b>
<b>Fauvismo (Matisse)</b>	-Reconocer y explicar las concepciones estéticas y las características del fauvismo, relacionándolo con su respectivo contexto histórico y cultural	-Define el concepto de vanguardia artística en relación con el acelerado ritmo de cambios en la sociedad de la época y la libertad creativa de los artistas iniciada en la centuria anterior.  - Describe el origen y características del Fauvismo.	Realizar una reflexión acerca del cambio que supone el siglo XX a nivel artístico a través de la lectura del libro “El puño invisible” de Carlos Granés. Posteriormente se realizará un debate en clase para compartir las diferentes opiniones al respecto.  Identificar, analizar y comentar las siguientes obras de la pintura fauvista: La alegría de vivir (Matisse), la raya verde (Matisse), la danza (Matisse), El desnudo azul (Matisse) Después ordenarlas en un eje cronológico digital explicando la evolución de la pintura de Matisse	CCL CPAA SIE CEC CSC  CCL CPAA CEC CMCT SIE
<b>Cubismo (Braque)</b>	-Reconocer y explicar las concepciones estéticas y las características del cubismo, relacionándolo con su respectivo contexto histórico y cultural	-Describe el proceso de gestación y las características del Cubismo, distinguiendo entre el Cubismo analítico y el sintético.	Realiza una descripción estilística enunciando las diferencias entre la obra cubista analítica las señoritas de Avignon (Picasso) y la obra cubista sintética retrato de Picasso (Juan Gris).	CCL CPAA SIE CEC
<b>Futurismo (Boccioni)</b>	-Reconocer y explicar las concepciones estéticas y las características del futurismo, relacionándolo con su respectivo contexto histórico y cultural	- Describe el ideario y principios básicos del futurismo.	Por grupos, realizar una recopilación de principios futuristas para elaborar un manifiesto futurista propio.	CCL CPAA SIE CSC CEC

<sup>34</sup> Leyenda de las competencias:

CCL: Competencia en Comunicación Lingüística.

CD: Competencia Digital.

CMCT: Competencia Matemática y Competencias Básicas en Ciencia y Tecnología.

CPAA: Competencia para Aprender a Aprender.

SIE: Sentido de la Iniciativa y Espíritu Emprendedor.

CEC: Conciencia y Expresiones Culturales.

CSC: Competencias Sociales y Cívicas.

<p><b>Los inicios de la abstracción (Kandinsky)</b></p>	<p>-Reconocer y explicar las concepciones estéticas y las características de la pintura abstracta, relacionándola con su respectivo contexto histórico y cultural.</p> <p>-Analizar, comentar y clasificar obras significativas del arte comienzo del abstracto, aplicando un método que incluya diferentes enfoques (técnico, formal, semántico, cultural, sociológico e histórico).</p>	<p>-Describe el proceso de gestación y las características la pintura abstracta, distingue la vertiente cromática y la geométrica, y especifica algunas de sus corrientes más significativas, como el Suprematismo ruso o el Neoplasticismo.</p>	<p>Por grupos, identificar, analizar y comentar las siguientes obras: Composición VIII (Kandinsky), cuadrado negro (Malevich) Danza, Composición sin objetivo (Ródchenko) comparando razonadamente cada una de ellas</p>	<p>CCL CSC CEC CPAA</p>
<p><b>El Expresionismo (E. Munch)</b></p>	<p>-Reconocer y explicar las concepciones estéticas y las características del fauvismo, relacionándolo con su respectivo contexto histórico y cultural</p>	<p>- Relaciona el cine expresionista alemán con la pintura expresionista.</p> <p>-Identifica los antecedentes del expresionismo en el siglo XIX, explica sus características generales y especifica las diferencias entre los grupos alemanes El Puente y El jinete azul</p>	<p>A través de la película “El Gabinete de doctor Caligari” de Robet Weine realizar un debate sobre la influencia del expresionismo en el cine.</p> <p>Identificar, analiza y comenta las siguientes obras de la pintura expresionista: El grito (Munch), Cinco mujeres en la calle (Kirchner), El caballo azul (Marc), La última cena (Emil Nolde). Tras ello, realizar un eje cronológico digital con las principales obras expresionistas</p>	<p>CCL CD SIE CEC CSC</p> <p>CCL CMCT CPAA CEC SIE</p>
<p><b>Dadá y Surrealismo (Magritte)</b></p>	<p>-Reconocer y explicar las concepciones estéticas y las características del dadaísmo y surrealismo, relacionándolo con su respectivo contexto histórico y cultural</p> <p>-Analizar, comentar y clasificar obras significativas del arte surrealista y dadaísta, aplicando un método que incluya diferentes enfoques (técnico, formal, semántico, cultural, sociológico e histórico).</p>	<p>-Describe las características del Dadaísmo como actitud provocadora en un contexto de crisis</p> <p>-Explica el origen, características y objetivos del Surrealismo</p>	<p>Realizar una investigación de manera individual sobre la relación del dadaísmo en el cine a través de la figura de Man Ray empleando las TIC</p> <p>Debate acerca de la influencia del surrealismo en el cine a través del cortometraje “Un perro andaluz” de Luis Buñuel y Salvador Dalí</p>	<p>CCL CD CPAA SIE CEC</p> <p>CCL CD CPAA SIE CEC CSC</p>
<p><b>Las vanguardias españolas (Miró, Picasso, Dalí)</b></p>	<p>-Respetar las manifestaciones del arte de la primera mitad del siglo XX, valorando su importancia como expresión de la profunda renovación</p>	<p>-Explica la importancia de los pintores españoles Picasso, Miró y Dalí en el desarrollo de las vanguardias artísticas.</p>	<p>Realizar una investigación sobre las vanguardias en España a través de la Guerra Civil Española utilizando como fuente la página de wix<sup>35</sup></p>	<p>CCL CD CPAA CEC SIE</p>

<sup>35</sup> Wix Arte en la Guerra Civil Española (1936-1939)  
<http://trabajoinnovacion.wixsite.com/arteenlaguerracivil>

	<p>del lenguaje artístico en el que se sustenta la libertad creativa actual.</p> <p>-Utilizar la terminología específica del arte en las exposiciones orales y escritas, denominando con precisión los principales elementos y técnicas</p>			
--	---	--	--	--

Tabla 15. Desarrollo de la unidad didáctica 14.

<b>UNIDAD DIDÁCTICA 14. El panorama artístico a partir de los 50 y los nuevos sistemas visuales</b>				
<b>CONTENIDOS</b>	<b>CRITERIOS DE EVALUACIÓN</b>	<b>ESTÁNDARES DE APRENDIZAJE EVALUABLES</b>	<b>ACTIVIDADES POR CADA ESTÁNDAR</b>	<b>COMP.<sup>36</sup></b>
<b>El Expresionismo Abstracto (Pollock)</b>	-Reconocer y explicar las concepciones estéticas y las características esenciales del arte desde la segunda mitad del siglo XX, enmarcándolo en las nuevas relaciones entre clientes, artistas y público que caracterizan al mundo actual.	-Explica y compara el Informalismo europeo y el Expresionismo abstracto norteamericano	Realizar una reflexión sobre la influencia de la Segunda Guerra Mundial en el expresionismo abstracto americano a través de la lectura del libro “El expresionismo abstracto” de David Afam	CCL CPAA SIE CEC
<b>El Minimal Art (Morris)</b>	- Analizar, comentar y clasificar obras significativas del minimal art, aplicando un método que incluya diferentes enfoques (técnico, formal, semántico, cultural, sociológico e histórico).	-Explica el minimalismo	Por parejas, crear un eje cronológico digital en que se muestre el desarrollo de los diferentes movimientos artísticos a partir de los 50 hasta el minimal art de forma razonada.	CSC CD CMCT CPAA SIE CCL

<sup>36</sup> Leyenda de las competencias:

CCL: Competencia en Comunicación Lingüística.

CD: Competencia Digital.

CMCT: Competencia Matemática y Competencias Básicas en Ciencia y Tecnología.

CPAA: Competencia para Aprender a Aprender.

SIE: Sentido de la Iniciativa y Espíritu Emprendedor.

CEC: Conciencia y Expresiones Culturales.

CSC: Competencias Sociales y Cívicas.

<b>El Informalismo (Millares)</b>	- Analizar, comentar y clasificar obras significativas del informalismo, aplicando un método que incluya diferentes enfoques (técnico, formal, semántico, cultural, sociológico e histórico).	-Explica y compara el Informalismo europeo y el Expresionismo abstracto norteamericano	Realiza una investigación acerca de las figuras de Saura y Millares y ponlas en relación con las de De Kooning y Pollock. El trabajo dará pie a un debate sobre las diferencias entre el expresionismo abstracto americano y el informalismo europeo.	CCL CPAA CEC CSC
<b>Las tendencias neofigurativas: Pop Art (Warhol) El Hiperrealismo (Antonio López)</b>	-Identificar la presencia del arte en la vida cotidiana, distinguiendo los muy diversos ámbitos en que se manifiesta.  -Respetar las manifestaciones del arte de todos los tiempos, valorándolo como patrimonio cultural heredado que se debe conservar y transmitir a las generaciones futuras	-Distingue y explica algunas de las principales corrientes figurativas: Pop-Art, Nueva Figuración, Hiperrealismo	Realizar una reflexión sobre la diferencia entre el pop art europeo y el estadounidense, diferenciándolo a su vez de la nueva figuración y el hiperrealismo a través del libro “El puño invisible” de Carlos Granés	CCL CPAA SIE CEC
<b>Fotografía, cine y cartelismo</b>	- Explicar el desarrollo y la extensión de los nuevos sistemas visuales, como la fotografía, el cine, la televisión el cartelismo o el cómic, especificando el modo en que combinan diversos lenguajes expresivos	-Explica brevemente el desarrollo de los nuevos sistemas visuales y las características de su lenguaje expresivo: fotografía, cartel, cine, cómic, producciones televisivas, videoarte, arte por ordenador.  -Identifica el arte en los diferentes ámbitos de la vida cotidiana	Por grupos, realizar una investigación acerca de los orígenes del comic y ponerlo en relación con una película y una serie de televisión. Deberá subirse a la plataforma WIX para compartirlo con todos los compañeros.	CCL CD SIE CSC CPAA CEC
<b>La adaptación de las nuevas tecnologías a la creación artística</b>	-Describir las posibilidades que han abierto las nuevas tecnologías, explicando sus efectos tanto para la creación artística como para la difusión del arte	- Especifica las posibilidades que ofrecen las nuevas tecnologías para la creación artística y para la difusión del arte.  -Define el concepto de cultura visual de masas y describe sus rasgos esenciales	Debatir sobre las posibilidades que ofrecen las nuevas tecnologías en el arte unido al cambio de papel del visitante del museo a través de la lectura del libro “Primera generación: arte e imagen en movimiento” del Museo Reina Sofía y el libro “La Deshumanización del arte” de Ortega y Gasset	CCL CPAA SIE CEC CSC

### 2.3. DECISIONES METODOLÓGICAS Y DIDÁCTICAS

La organización del proceso de enseñanza y aprendizaje exige al profesorado de la etapa adoptar estrategias didácticas y metodológicas que orienten su intervención educativa. Las estrategias o métodos son el camino escogido para llegar a la meta propuesta en la enseñanza, logrando así el aprendizaje significativo por parte del alumno. Con ello, no se pretende homogeneizar la acción de los docentes, sino conocer, y, si es posible, compartir los enfoques metodológicos que se van a utilizar en el aula.

Para la decisión de la metodología que voy a llevar a cabo en mi programación he tenido principalmente en cuenta los elementos reseñados en la *ORDEN EDU/363/2015, de 4 de mayo, por la que se establece el currículo y se regula la implantación, evaluación y desarrollo del bachillerato en la Comunidad de Castilla y León, destacando los siguientes puntos al respecto:*

- 1. Las actividades educativas en la etapa estarán encaminadas al desarrollo de la capacidad del alumnado para el autoaprendizaje, el trabajo en equipo y la aplicación de métodos de investigación apropiados.*
- 2. En las distintas materias se desarrollarán actividades que fomenten la motivación, estimulen el interés y el hábito de lectura y estudio, así como las destrezas para la correcta expresión oral en público y escrita.*
- 3. La integración y el uso de las Tecnologías de la Información y la Comunicación se promoverá como recurso metodológico eficaz para llevar a cabo las tareas de enseñanza y aprendizaje.*
- 4. La metodología didáctica en esta etapa educativa será fundamentalmente activa y participativa, favoreciendo el trabajo individual, cooperativo y en equipo del alumnado, así como el logro de los objetivos y competencias correspondientes.*
- 5. Se prestará especial atención a los alumnos con necesidad específica de apoyo educativo, potenciando recursos metodológicos y medidas de atención a la diversidad que les permitan finalizar con éxito la etapa.*

Partiendo de lo anterior, la metodología a seguir en esta programación se basará en el uso de las estrategias expositivas<sup>37</sup> combinadas con estrategias indagativas<sup>38</sup>. Todo ello se fundamentará en la dialéctica constante del docente con el alumnado y el fomento de la participación en clase, manifestando de forma crítica la opinión de cada alumno de manera fundamentada a través de las fuentes que le proporciona el docente.

El carácter dialéctico de esta metodología a seguir, guarda relación con el interés por que el alumno tome parte en el desarrollo de las clases de manera que se sienta protagonista de su propio proceso de aprendizaje. Para ello no únicamente es necesaria la dialéctica en las exposiciones del docente sino que también se requiere de la disposición de elementos que resulten atractivos para el alumnado y al mismo tiempo de la consideración de la etapa vital en la que se encuentra, incluyendo así las estrategias indagativas. El uso de ambas estrategias evitará la rutina dentro del aula, aumentando el interés del alumno por la materia y logrando finalmente que el alumno consolide los conocimientos adquiridos a lo largo del curso.

Las estrategias expositivas se utilizarán para los conceptos más abstractos, pudiendo así el docente aclarar posibles dudas. Además ayudan al docente a avanzar en la materia, cumpliendo con los contenidos que establece la ley, ya que en Segundo de Bachillerato, el calendario escolar es todavía más reducido. Las estrategias indagativas vienen dadas a través de las actividades relacionadas con la investigación, ya sean individuales o en grupo. En la programación de la asignatura, he procurado introducir actividades grupales que favorezcan la reflexión, la crítica y la elaboración de hipótesis por parte de cada miembro del grupo, asumiendo cada partícipe su responsabilidad. El uso constante de debates como actividades está directamente relacionado con el objetivo de crear ciudadanos con espíritu crítico que fundamenten sus argumentos en fuentes objetivas. Alumnos de Segundo de Bachillerato, que van a enfrentarse en poco tiempo a

---

<sup>37</sup> QUINQUER, D., “Estrategias metodológicas para enseñar y aprender ciencias sociales: interacción, cooperación y participación” *Didáctica de las ciencias sociales, geografía e historia*, N°40, (2004) p.1: “Un criterio útil para clasificar los diversos métodos consiste en identificar quien está en el centro de la actividad: Si es el profesorado entonces predominan los métodos expositivos. Evidentemente entre todas las modalidades metodológicas existe permeabilidad.

<sup>38</sup> Las estrategias indagativas están relacionadas con contenidos de procedimientos. Consisten en animar a la participación del alumno en clase, bien de manera individual o en grupo. A lo largo del curso, y con el fin de mejorar el proceso de enseñanza-aprendizaje, se considera la realización de actividades como algo muy importante dentro de la programación de la asignatura. Las técnicas didácticas concretas son muy variadas (investigaciones sencillas, debates, realización de trabajos a través de las TIC...)

la universidad, deben de llegar preparados para enfrentarse a su siguiente etapa vital en este aspecto.

En relación a esta metodología que venimos citando, a continuación propongo unos principios generales que deben obtenerse al combinar estas dos metodologías:

- La utilización del mayor número de fuentes de información posibles: textos históricos e historiográficos, libros, imágenes, mapas, documentales, películas, páginas web...
- La realización de actividades variadas con el objetivo de fomentar la utilización de los diferentes procedimientos y evitar la monotonía.
- La introducción dentro de los ejercicios de una creciente complejidad a lo largo del desarrollo del curso, con la finalidad de potenciar las destrezas intelectuales de los alumnos y, de este modo, afrontar esa creciente complejidad.
- El desarrollo de técnicas de trabajo intelectual que fomenten ese espíritu crítico por parte del alumnado, insistiendo en el fomento a la lectura y la búsqueda de conclusiones propias.
- Fomento del trabajo cooperativo a través de actividades en grupos, debates, etc.

También se seguirán pequeñas estrategias metodológicas que se fundamenten en estos valores, como comenzar la clase con una pregunta, promoviendo el diálogo y dejando que el alumnado tome un rol activo en la clase. La detención de la clase cuando veamos que la atención decae también estará presente, tratando de romper la monotonía a través de preguntas sobre lo que estábamos explicando, creando así un *feed-back* entre alumno y profesor. Además esas cuestiones que se planteen pueden ser resueltas en grupo, fomentando la pluralidad, la comunicación intrapersonal y la participación.

Finalmente, cerrando el apartado de la metodología, debemos hacer hincapié en la fase vital en la que se encuentran los alumnos de Segundo de Bachillerato, la adolescencia tardía, como hemos visto en la introducción de este trabajo. Es importante,



que para el desarrollo personal de los alumnos en esta etapa, el dinamismo de la clase tiene que basarse en el respeto a estos como adultos y alejarse de posibles conductas paternalistas por parte del docente, que debe ser una autoridad pero no una figura crítica con la conducta del alumnado si ésta no afecta a la clase o no tiene un carácter negativo o problemático que pueda dañar a los compañeros o al propio alumno.

Queremos, al fin, empezar a vivir fraternalmente con los niños de la escuela. No queremos únicamente instruirlos o sólo trabajar con ellos, queremos vivir con ellos como verdaderos compañeros.<sup>39</sup>

Partiendo de esto, que la asignatura de Historia del Arte llame la atención del alumnado es algo de vital importancia y que debe hacerse desde sus propios intereses buscando establecer vínculos entre el profesor, la materia y la vida fuera del ámbito educativo del alumnado.

A su vez, la búsqueda de esa conciencia crítica irá de la mano con el fomento de valores de acuerdo con la Declaración Universal de los Derechos Humanos, la cual se trabajará repetidamente de manera transversal en clase y regirá el propio comportamiento y el clima del aula. Por ello se trabajará de forma constante la prevención de conductas intolerantes como racismo, xenofobia, machismo, homofobia, transfobia, discriminación por discapacidades, antisemitismo, islamofobia... Fomentar valores como la tolerancia y el análisis crítico será la base para el desarrollo de la asignatura.

Como añade María Sánchez Agustí en su artículo *La simultaneidad de los estilos artísticos en la Edad Media. Un juego de simulación para comprender la arquitectura medieval*:

Los contenidos artísticos no pueden quedar al margen de las nuevas metodologías convirtiéndose en meros apéndices memorísticos, o en repertorios iconográficos ilustrativos de los grandes periodos históricos, sino que deben constituirse en contenidos de aprendizaje con todas las consecuencias.<sup>40</sup>

---

<sup>39</sup> SAURA, GARRE C. *Una pedagogía libertaria.*, Biblioteca Omegalfa ,Málaga, 2012, P. 2

<sup>40</sup> SÁNCHEZ, M., “La simultaneidad de los estilos artísticos en la Edad Media. Un juego de simulación para comprender la arquitectura medieval” *Revista Íber*, Nº14, (2004) pp. 65-77

## **2.4. CONCRECIÓN DE ELEMENTOS TRANSVERSALES QUE SE TRABAJAN EN CADA MATERIA**

Los elementos transversales quedan determinados en el Artículo 6 del *Real Decreto 1105/2014, de 26 de diciembre, por el que se establece el currículo básico de la Educación Secundaria Obligatoria y del Bachillerato*.

En este artículo destacan aspectos como la importancia de la comprensión lectora, la expresión oral y escrita, la comunicación audiovisual, el trabajo con TICs, el emprendimiento y la educación cívica y constitucional. Al mismo tiempo que se toma como transversalidad en el discurso del docente el desarrollo de una educación igualitaria efectiva dedicada a la prevención de posibles conductas discriminatorias en aspectos de género, incluyendo además la prevención de conductas racistas, homófobas, etc. También se especifica la necesidad de prevención de conductas discriminatorias hacia personas con discapacidades o abuso sexual. Se potenciará el desarrollo sostenible y el respeto por el medio ambiente. El espíritu emprendedor también se fomentará permitiendo que el alumnado tome sus propias iniciativas y que sean recompensadas por parte del profesor. El deporte y la educación y seguridad vial también deben ser incorporadas como elementos transversales.

Partiendo de esto, podemos ver el desarrollo de muchos elementos transversales en el currículo. Tanto la expresión oral y escrita como la comprensión lectora, la comunicación audiovisual y el trabajo con Tecnologías de la Información y de la Comunicación están presentes en todas y cada una de las unidades.

En nuestro caso, vamos a trabajar la expresión oral a través de la participación del alumnado en clase mediante debates, creando una relación directa entre profesor y alumno. La expresión escrita la impulsaremos a través de la creación de trabajos de investigación en el apartado de actividades de cada unidad didáctica, estos, mediante las correcciones buscarán mejorar las capacidades de los alumnos de forma progresiva para poder enfrentarse el próximo año a la universidad. La comprensión lectora se trabajará de manera constante mediante la lectura obligatoria de libros y textos historiográficos que formarán parte de las unidades didácticas siendo una fuente directa para trabajos y debates.

Por otro lado, las TICs se incluirán de manera constante siendo apoyo del docente al realizar las explicaciones imágenes proyectadas con *Power Point* además de

vídeos. También se incluyen la realización de actividades las nuevas tecnologías, realizando búsquedas vía internet e introduciendo elementos como *Blogspot*, *Wix* o *Youtube*.

A parte de los temas transversales que se trabajan en la ley he decidido incluir elementos transversales a trabajar. El respeto a la multiculturalidad y a la diversidad de identidades a partir del conocimiento del arte de otras culturas y religiones, la defensa de valores como el pacifismo, el ecologismo y la igualdad como valores esenciales y los Derechos Humanos como referencia fundamental serán claves en todo el proceso educativo.

Además de todos estos, a mayores incluiremos como elementos transversales acorde a la asignatura Historia del Arte, valores como la defensa y respeto del patrimonio histórico-artístico, los desafíos que plantea su conservación, junto con el potencial de recursos que contiene para el desarrollo inmediato y futuro de la sociedad, constituye otro motivo fundamental que demanda una adecuada formación que promueva su conocimiento, disfrute y conservación, como legado que ha de transmitirse a las generaciones del futuro. También se buscará desarrollar la inteligencia visual, la capacidad de comprensión, identificación y relación de las imágenes a través del visionado de mapas y diversas obras de arte.

Tanto durante las clases como en la realización de actividades y trabajos se valorará positivamente el uso de segundos y terceros idiomas, potenciándose el uso de textos y vídeos en lengua inglesa y el trabajo en otras lenguas en base a los conocimientos previos del alumnado.

Por último, queda añadir en este punto, que uno de los objetivos principales de la programación es el fomento de la lectura en el alumnado proporcionando diversas actividades para que los estudiantes lo valoren como una herramienta cultural valiosa para su formación intelectual y para el ocio. Además de las obras citadas durante la programación con las que los estudiantes tendrán que trabajar el docente se encargará de proporcionar bibliografía complementaria para aquellos que tengan mayor interés en determinados aspectos. Se proporcionarán materiales de lectura en otras lenguas si se cree conveniente. Las obras recomendadas tendrán mayormente una temática dedicada al conocimiento de nuevas culturas y al respeto por ellas a través del arte.

## **2.5. ESTRATEGIA E INSTRUMENTOS PARA LA EVALUACIÓN DE LOS APRENDIZAJES DEL ALUMNADO Y CRITERIOS DE CALIFICACIÓN**

Las evaluaciones están recogidas en el artículo 30 del *Real Decreto 1105/2014, de 26 de diciembre, por el que se establece el currículo básico de la Educación Secundaria Obligatoria y del Bachillerato*, el cual venimos siguiendo a lo largo de este trabajo. De forma resumida, este artículo muestra a través de cuatro puntos muestra los principales pilares en los que se sustenta la evaluación.

De esta manera, existe una evaluación continua y una evaluación final correspondientes al cumplimiento de los criterios de evaluación y a los estándares de aprendizaje evaluables. La evaluación continua se ajustará a las necesidades del alumnado a partir de las competencias y del logro de los objetivos y será el profesor el que decide si el alumno o alumna ha alcanzado dichos objetivos. Al mismo tiempo se establece una evaluación final que el alumnado deberá superar para promocionar de curso. También se añaden ideas como la recuperación de las materias con evaluación negativa, teniendo las administraciones educativas que regular las condiciones para que los centros organicen las oportunas pruebas extraordinarias y programas individualizados en las condiciones que determinen.

Por lo tanto, contamos en nuestra programación con una evaluación continua en la que el docente debe observar el progreso del alumno día a día poniendo especial atención a posibles dificultades de aprendizaje para tomar las medidas pertinentes en caso de necesidades especiales. Este modelo de evaluación tiene como principal interés seguir el desarrollo del alumno consiguiendo un progreso notable en cada uno de ellos. Este progreso se manifestará a través de la adquisición de capacidades y competencias. Será especialmente considerable el desarrollo de una capacidad analítica y crítica que permita crear un juicio propio a través de las fuentes poniéndolo en relación los contenidos de la Historia del Arte. También se añadirá al comienzo de cada unidad didáctica una actividad inicial con varias cuestiones que pretenden conocer las ideas previas del alumnado, esto formaría parte del proceso de evaluación inicial o previa.

De acuerdo con la estrategia de seguir una evaluación continua, el alumno deberá crear un dossier con todas las actividades que se han realizado durante el curso,

siendo capaz por sí mismo de ver los progresos que ha obtenido a lo largo del curso. El dossier contendrá también una pequeña reflexión acerca de lo que le ha aportado cada actividad al alumno. La finalidad de este es que el alumno sea consciente de su propio trabajo y sepa valorar el esfuerzo que ha vertido a lo largo del año y si realmente se ha producido un aprendizaje significativo. Al respecto de los diferentes tipos de evaluación, y en concreto, acerca de la evaluación continua, Joaquín Gairín Sallá añade en su obra:

Posiblemente, el cambio más profundo [en la evaluación] se ha producido con referencia a la naturaleza de los aprendizajes. La calidad de un aprendizaje ya no se basa exclusivamente en el hecho de conocer más sobre un dominio concreto, sino en nuestra capacidad de utilizar de forma holística nuestros conocimientos, habilidades y actitudes con el fin de aplicarlos de manera activa y eficiente sobre tareas específicas.<sup>41</sup>

Siguiendo esta afirmación, trataremos de crear esa evaluación continua en la que el alumno sea capaz de avanzar en cuanto a contenidos de manera progresiva, siendo un alumno con capacidad de decisión y sentido crítico el producto final a obtener. Que el alumno sepa relacionar conceptos, analizar imágenes, generar argumentos en un debate, y en definitiva, ser autónomo es la idea fundamental en la que se aplicarán los contenidos aprendidos a través de la asignatura historia del arte.

La puntuación final será la media de las tres evaluaciones, siempre y cuando estén aprobadas. Se ofrecerá como recuperación de las diferentes unidades didácticas un examen al final de cada evaluación en el que se podrá recuperar cada unidad didáctica suspensa. Además de la evaluación a través de los exámenes, añadiremos una serie de instrumentos para la evaluación acorde con las ideas de desarrollo personal del alumno a través del trabajo en la asignatura:

---

<sup>41</sup> GAIRÍN SALLÁ, J., *Guía para la evaluación de competencias en el área de ciencias sociales*, Agència per a la Qualitat del Sistema Universitari de Catalunya, Barcelona, 2009, p. 14

Tabla 16. Instrumentos de evaluación.

INSTRUMENTO DE EVALUACIÓN	Pond. <sup>42</sup>
<p>- <b><u>Exámenes:</u></b></p> <p>Se realizará un examen por unidad didáctica que se basará en el análisis y comentario de cinco obras significativas de cada periodo artístico además de un punto concreto del tema a desarrollar. El alumno deberá realizar una reflexión en el apartado del tema a desarrollar, donde demuestre la conexión entre las fuentes que se han utilizado durante la unidad didáctica (en trabajos, debates, etc.) y el tema que está desarrollando. Se valorarán de forma positiva la argumentación, los conocimientos propios y la capacidad crítica.</p>	30%
<p>- <b><u>Dossier de actividades:</u></b></p> <p>Se recogerán todas las actividades realizadas a lo largo del curso que se evaluarán de forma progresiva al final de cada trimestre. Se valorará de forma positiva el desarrollo paulatino del conocimiento del alumno a través de las reflexiones e investigaciones realizadas en cada actividad.</p>	30%
<p>- <b><u>Repaso diario:</u></b></p> <p>Antes de comenzar la clase, se realizará un repaso de lo explicado en la sesión anterior. En el repaso debe participar el alumno de forma activa, pasando a ser el docente el pasivo y dejando al alumno poner en práctica lo aprendido con anterioridad. El repaso se realizará de manera oral a través de imágenes relacionadas con lo estudiado.</p>	20%
<p>- <b><u>Participación en debates y trabajos de grupo:</u></b></p> <p>Será obligatoria la participación en debates a los que se acudirán con el material proporcionado trabajado, para que de esta manera sea un debate productivo. Del mismo modo será obligatorio el trabajo en grupo de manera activa, colaborando con los compañeros de tarea. Cuanto mayor sea el número de implicación en ambas actividades mayor será la calificación a obtener.</p>	20%
<p style="text-align: right;">• <b><u>Puntuación total</u></b></p>	10 puntos

Las herramientas e instrumentos de calificación tienen como finalidad alcanzar el logro de una serie premisas:

1. Dotar a los alumnos de “herramientas” de trabajo (conocimiento de las técnicas y términos artísticos), que les permitan reconocer aspectos materiales de la obra de arte.
2. Ayudarles a “descubrir” el lenguaje interno de la obra, mediante propuestas concretas de investigación y procedimientos de análisis riguroso.
3. Contribuir al desarrollo de una formación estética que les permita gozar de la contemplación del arte.

<sup>42</sup> Leyenda: Ponderación en las calificaciones

## 2.6. MEDIDAS DE ATENCIÓN A LA DIVERSIDAD

Las medidas de atención a la diversidad están recogidas en la *ORDEN EDU/363/2015, de 4 de mayo, por la que se establece el currículo y se regula la implantación, evaluación y desarrollo del bachillerato en la Comunidad de Castilla y León*. Concretamente en la sección 3ª, artículo 26, describe la finalidad y principios generales de actuación:

*La atención a la diversidad tiene por finalidad garantizar la mejor respuesta educativa a las necesidades y diferencias, ofreciendo oportunidades reales de aprendizaje a todo el alumnado en contextos educativos ordinarios, dentro de un entorno inclusivo, a través de actuaciones y medidas educativas.*

El tratamiento de la diversidad en Bachillerato viene dado por la misma naturaleza y organización del currículo de esta etapa educativa, en la que los alumnos optan primero por una de las cuatro modalidades previstas y, después, dentro de la modalidad elegida, deben escoger entre un abanico de materias optativas. La atención a la diversidad es una de las características más importantes de cualquier etapa, obligatoria o no, del proceso educativo. Los alumnos tienen distinta formación y aptitudes, distintos intereses y necesidades... Por ello, el Bachillerato, sin dejar de conseguir su finalidad general, debe facilitar a los alumnos itinerarios educativos adaptados que les permitan conseguir esos objetivos. Es indispensable, por ello, que la práctica docente diaria contemple la atención a la diversidad como un aspecto característico y fundamental.

La programación de Historia del Arte debe tener en cuenta aquellos contenidos en los que los alumnos consiguen resultados muy diferentes. De este modo, vamos a tratar los conceptos más difíciles de la etapa de forma gradual y con actividades diferentes, conceptos como la percepción del espacio en la arquitectura, las técnicas en pintura o la cronología resultan especialmente problemáticas en este aspecto.

De este modo, se fomentará un ambiente de inclusión en el aula para que el desarrollo de alumnos con necesidades especiales sea una prioridad que garantice la equidad de oportunidades. Se deberá respetar y considerar las diferencias de cada alumno atendiendo al desarrollo de cada uno.

La atención a la diversidad debemos también aplicarla desde la metodología, ya que la falta de comprensión de un contenido "histórico" o artístico puede ser debida,

entre otras causas a que los conceptos o procedimientos sean demasiado difíciles para el nivel de desarrollo temporal, espacial y memorístico del alumno, o puede ser debido a que se afana con demasiada rapidez, y no da tiempo a una mínima comprensión.

Se manifiestan, sin embargo, algunos inconvenientes para la adquisición del procedimiento de análisis de la obra de arte, por parte de los alumnos, como el desconocimiento de la terminología artística; los problemas para percibir los aspectos técnicos, morfológicos y estilísticos; para relacionar y establecer conexiones entre el contexto histórico y la obra artística, así como entre la creación humana y los aspectos técnicos o la motivación y el mecenazgo y en la elaboración de un comentario de la obra de arte ordenado.<sup>43</sup>

El docente debe tomar medidas metodológicas en estos casos como comprobar los conocimientos previos del alumno al comienzo del tema, que los nuevos contenidos se conecten con los conocimientos previos del alumnado además de que sean adecuados a su nivel cognitivo o propiciar que el ritmo de aprendizaje sea marcado con el propio alumno.

Además, siguiendo el artículo 28 de la citada Orden, se tomarán medidas generales de atención a la diversidad dedicadas a organizar la didáctica, personalizando el aprendizaje con el uso de las Tecnologías de la Información y de la Comunicación. También se realizarán adaptaciones de accesibilidad que impliquen una modificación en el currículo para los estudiantes con necesidades especiales, proporcionándole si fuese preciso materiales y recursos de apoyo, logrando de esta manera que el alumno progrese.

Queda añadir que en el caso de los alumnos con altas capacidades se proporcionará otro tipo de material en cuanto a trabajos, realizando trabajos de investigación más complejos y científicos para que el alumno se desarrolle acorde a sus capacidades.

---

<sup>43</sup> GUILLÉN, M., “análisis de una obra de arte: valoración del alumnado y del profesorado sobre la enseñanza de este procedimiento en los libros de texto” *Proyecto Clío*, Nº 36, (2010)



## 2.7. MATERIALES Y RECURSOS DE DESARROLLO CURRICULAR

El libro escogido para seguir durante clases concretas y que sirva al alumnado como apoyo para consultar los contenidos de la asignatura así como imágenes y textos que complementen su aprendizaje se acordará con el departamento. Aquí se sugiere la realización de apuntes propios que se adapten a los contenidos mínimos que establece el currículo, pudiendo personalizar el temario y reestructurarlo según hemos planeado la programación general, con el objetivo de realizar un estudio a lo largo de la historia del arte que abarque hasta el siglo XXI de una manera real, lógica y ordenada y sin saltos en el tiempo.

Los materiales y recursos se facilitarán por parte del docente a través de varias vías. La principal es la presentación de imágenes en *Power Point* que apoyen el discurso del profesor, poniendo ejemplos de cada obra, mapas, plantas arquitectónicas, pinturas, esculturas y demás recursos que sirvan de soporte a la explicación. Estas imágenes se proyectarán con el ordenador a través de un cañón.

El alumno también deberá trabajar con todo tipo de recursos literarios <sup>44</sup> a través de la lectura de las obras, artículos y capítulos que se incluyen en la programación general. Estos serán facilitados nuevamente por el docente, en lo que se refiere a artículos y capítulos de libros. Para los alumnos con especial interés se propondrá también una bibliografía general de la asignatura de manera complementaria a la que se da como obligatoria.

El uso de Tecnologías de la Información y la Comunicación será fundamental en todo el desarrollo de la asignatura y el uso de una sala de ordenadores al menos una vez por cada Unidad Didáctica será clave para que el alumnado se desenvuelva con soltura en el uso de las TICs para fines relacionados con la investigación y el aprendizaje. También se incluirán actividades en las que el uso de la tecnología sea herramienta de investigación histórico-artística. Tenemos así el empleo de plataformas <sup>45</sup> como *Blogspot*, *Wix* o *Wordpress* como fuentes a las que recurrir para buscar información.

---

<sup>44</sup> Los recursos literarios (libros, capítulos de libros, artículos de investigación, etc.) se encuentran adjuntos en el apartado “Bibliografía para la programación general”.

<sup>45</sup> Los recursos web (Wix, Blogspot, Wordpres...) Se encuentran adjuntos en el apartado “Bibliografía para la programación general”.

También será importante el empleo de ejes cronológicos que ayuden al estudiante a comprender los procesos artísticos a lo largo del tiempo, algo que suele ser muy problemático en los alumnos.

La errónea idea del discurrir artístico como una secuencia lineal, cuando la realidad de los procesos artísticos es mucho más compleja y se nos muestra como un entrelazamiento simultáneo de tendencias o corrientes en el tiempo, y sobre espacios diferentes, que va y vienen en diversas combinaciones y proporciones de predominio<sup>46</sup>

De este modo, tanto fomentando tanto el empleo de las TICs, como solucionando posibles errores de cognición, se propone el uso de recursos como ejes cronológicos digitales, donde se pueda añadir imágenes, vídeos, etc. teniendo la posibilidad de publicarse online. Estos se trabajarán con los alumnos a través de las actividades propuestas en la programación. A continuación se plantea una lista de webs donde se pueden crear ejes cronológicos digitales:

*Tabla 17. Recursos web para ejes cronológicos digitales.*

#### **Webs para la creación de ejes cronológicos digitales**

- Dipity: <http://www.dipity.com>
- Preceden: <http://www.preceden.com>
- TimeRime: <http://timerime.com/es>
- Xtimeline: <http://www.xtimeline.com/index.aspx>
- TimeToast: <http://www.timetoast.com>

Además de estos recursos tecnológicos se incluye el uso de visitas virtuales a través de páginas web que facilitan al alumno la interpretación de la obra arquitectónica pudiéndose adentrar en el espacio por medio de estos recursos web. Esta herramienta se trabajará sobre todo en la unidad didáctica a desarrollar, el arte hispanomusulmán.

<sup>46</sup> SÁNCHEZ, M., “La simultaneidad de los estilos artísticos en la Edad Media. Un juego de simulación para comprender la arquitectura medieval” *Revista Íber*, Nº14, (2004)

- Visita virtual a la mezquita de Córdoba:  
[http://cvc.cervantes.es/actcult/mezquita\\_cordoba/indice.htm](http://cvc.cervantes.es/actcult/mezquita_cordoba/indice.htm)

También encontramos webs de depósito de obras y museos online que serán empleadas a lo largo de toda la programación:

- El Museo Imaginado: Museo Virtual y Base de datos de la pintura española fuera de España:  
<http://www.t.museoimaginado.com/PORTADALCAZAR.htm>

Cerrando con el capítulo de recursos y TICs podemos servirnos de repertorios distribuidos bajo licencia Creative Commons o recursos como los que se ofrecen desde el Banco de Imágenes y Vídeos del Instituto de Tecnologías Educativas del Ministerio de Educación

- <http://recursostic.educacion.es/bancoimagenes/web/>

Así mismo se pueden incluir fragmentos de textos de Historia del Arte, como los que encontramos en los creados por el colectivo CREHA

- <http://www.artcreha.com/Table/Textos/>

También biografías de los artistas, incluyendo curiosidades; enlaces de otros recursos de interés e incluso a los blogs-museos virtuales del resto de grupos; diccionario de técnicas artísticas, con webs como

- <http://www.palabrero.com.ar/tecnicas/index.php>

O sencillos ejercicios y cuestionarios on-line en soportes como *Hot Potatoes*, *MySudiyo*, etc. Se recurrirá, asimismo, de forma reiterada a una serie de direcciones web útiles para familiarizarse con términos nuevos o para recordar algunos temas olvidados:

-Mapas Flash Interactivos: <http://serbal.pntic.mec.es/ealg0027/mapasflash.htm>.

Se utilizará para que los alumnos practiquen y recuerden sus conocimientos geográficos.

-YouTube: <https://www.youtube.com/> Será un recurso fundamental para prácticamente la totalidad de las clases.

-RTVE: <http://www.rtve.es/alicante/videos/en-portada> Archivo de documentales de Radio Televisión Española.

-Kahoot: <https://kahoot.it/> Será un recurso opcional que se pondrá a disposición de aquellos que expongan y que se podrá usar como parte en el proceso de asimilación de conocimientos por parte del alumnado.

A su vez se recomienda la visualización de películas como *Goya en Burdeos*, *El gabinete del doctor Caligari*, *Gaudí* o el cortometraje *Un perro Andaluz* además de diferentes documentales<sup>47</sup> que se trabajarán en clase. A lo largo de todas las sesiones, el docente procurará hacer referencias fílmicas con cada unidad didáctica para que los alumnos encuentre ese paralelismo entre cine.

## **2.8. PROGRAMA DE ACTIVIDADES EXTRAESCOLARES Y COMPLEMENTARIAS**

Se justifica la importancia de las actividades complementarias y extraescolares partiendo de la premisa que considera una educación de calidad aquella que responde a las nuevas demandas sociales de modo eficaz y proporciona no sólo un incremento de su calidad de vida, sino también igualdad, justicia y oportunidades para todos.

Las actividades extraescolares y complementarias irán siempre en relación con las unidades didácticas a trabajar. Además también se incluyen actividades en relación con los valores transversales que fomenta la asignatura Historia del Arte, aunando respeto por el patrimonio y la cultura de diferentes países con el gusto por la multiculturalidad y la incitación a la búsqueda de información a través del espíritu crítico del alumnado. Además este tipo de actividades permite una mayor participación de la comunidad educativa en la gestión, organización y realización de las actividades, desarrollando valores relacionados con la socialización, la participación y

---

<sup>47</sup> Los documentales y películas recomendados se encuentran adjuntos en el apartado “Bibliografía para la programación general”.

la cooperación. De este modo, se han programado las siguientes actividades complementarias <sup>48</sup> que lleven a la práctica los valores y contenidos de la asignatura:

- **Itinerario centrado en la visita a la Fundación Jiménez Arellano y el Museo de Arte Oriental de Valladolid**

Se realizará un itinerario que comprenda la visita a la Fundación Jiménez Arellano, el museo de arte africano de la Universidad de Valladolid, seguidamente de la visita al museo de arte oriental de Valladolid. Tras ver estos dos museos, se pretende que el alumno realice una ampliación de su entorno cultural, siendo consciente del arte que realizan otras civilizaciones lejanas a la occidental. También se fomentará el respeto al patrimonio artístico y el fomento por el conocimiento a la cultura de otros pueblos. La visita trabajará valores transversales como la multiculturalidad, la lucha contra el racismo o la xenofobia además de la igualdad entre pueblos. La actividad se desarrollará durante una sesión por lo que no es extraescolar.

- **Actividad extraescolar: Visita a la ciudad de Córdoba**

Para finalizar la unidad didáctica del arte hispanomusulmán, se realizará un viaje a la ciudad de Córdoba con estancia de tres días donde se pondrá especial interés en la visita a los lugares al Palacio de Medina Azahara, el barrio de la Judería y la Mezquita tratando de llevar a la práctica los conocimientos sobre este arte que se han trabajado en clase. Con ello se pretende que el alumno complemente sus conocimientos teóricos con la visión definitiva del monumento. Además se fomentará el respeto al patrimonio artístico a través de la apreciación de estas obras de arte con influencia musulmana ubicadas en la península. También se espera poder relacionar el arte hispanomusulmán y su desarrollo general con estos específicos ejemplos, mostrando su evolución a través de diferentes actividades donde los alumnos serán los protagonistas de su propio aprendizaje. La actividad será voluntaria al tratarse de una extraescolar, a diferencia de la primera, que será obligatoria. Se propondrá como viaje de fin de curso por lo que no formará parte de la unidad didáctica.

---

<sup>48</sup> **Actividades complementarias:** las organizadas durante el horario escolar de acuerdo con el Proyecto Curricular y que tienen un carácter diferenciado de las propiamente lectivas, por el momento, el espacio o recursos que utilizan.

**Actividades extraescolares:** Las encargadas de potenciar la apertura del centro a su entorno y a procurar la formación integral del alumno en aspectos referidos a la ampliación de su horizonte cultural, la preparación para su inserción en la sociedad o el uso del tiempo libre. Las mismas se realizarán fuera del horario lectivo, tendrán carácter voluntario para el alumnado y buscarán la implicación activa de toda la comunidad educativa.

## 2.9. PROCEDIMIENTO DE EVALUACIÓN DE LA PROGRAMACIÓN DIDÁCTICA Y SUS INDICADORES DE LOGRO

En las reuniones de Departamento, al menos una vez al mes se revisará el cumplimiento de la programación y se indicarán las variaciones y ajustes producidas en la misma, haciendo las oportunas correcciones, modificaciones o adaptaciones que sean necesarias, tanto en la secuenciación y temporalización de los contenidos y estándares de aprendizaje, como en los criterios de calificación de los mismos. Asimismo se tomarán las decisiones oportunas en cuanto a la selección de materiales y actividades a realizar con los alumnos, para coordinar la labor de todos los miembros del Departamento y llevar a cabo una acción docente conjunta.

Para la evaluación de la programación didáctica crearemos una rúbrica que nos servirá como escala de satisfacción, en la que se incluyan una serie de indicadores de logro que valoren tanto el profesor como los alumnos, manera que ésta pueda mejorarse y que, de nuevo, el alumnado se sienta partícipe de su propio proceso educativo y sea capaz de evaluarlo. En ella contemplamos tres aspectos de forma general, resultados de la evaluación del curso, adecuación de los materiales y recursos didácticos, la distribución de espacios y tiempos los métodos didácticos y pedagógicos utilizados y la Contribución de los métodos didácticos y pedagógicos a la mejora del clima del aula y del centro.

*Tabla 18. Resultados de la evaluación del curso.*

<b><u>Criterio</u></b>	<b>Muy poco (1)</b>	<b>Poco (2)</b>	<b>Normal (3)</b>	<b>Bastante (4)</b>	<b>Mucho (5)</b>
<b>Los porcentajes de la evaluación del curso</b>	Los porcentajes de la evaluación no se ajustan nada al trabajo que conllevan	Los porcentajes de la evaluación se ajustan poco al trabajo que conllevan	Los porcentajes de la evaluación se ajustan con normalidad al trabajo que conllevan	Los porcentajes de la evaluación se ajustan por encima de la media al trabajo que conllevan	Los porcentajes de evaluación se ajustan muy por encima de la media al trabajo que conllevan

**PUNTUACIÓN TOTAL:**

---

*Tabla 19. Adecuación de los materiales y recursos didácticos, y la distribución de espacios y tiempos los métodos didácticos y pedagógicos utilizados.*

<b>Criterio</b>	<b>Muy poco (1)</b>	<b>Poco (2)</b>	<b>Normal (3)</b>	<b>Bastante (4)</b>	<b>Mucho (5)</b>
<b>Los materiales y recursos de la clase</b>	Los materiales no se adecúan en absoluto a las necesidades de la clase	Los materiales se poco adecúan a las necesidades de la clase	Los materiales se adecúan de forma suficiente a las necesidades de la clase	Los materiales se adecúan de forma significativa a las necesidades de la clase	Los materiales se adecúan de forma muy significativa a las necesidades de la clase
<b>El orden en cuanto espacio y tiempo de las actividades</b>	El orden de espacio y tiempo de las actividades es muy confuso	El orden de espacio y tiempo de las actividades es confuso	El orden de espacio y tiempo de las actividades es correcto	El orden de espacio y tiempo de las actividades es bueno	El orden de espacio y tiempo de las actividades es muy bueno
<b>Los métodos didácticos y pedagógicos empleados en la clase</b>	Los métodos didácticos y pedagógicos empleados en la clase son muy deficientes	Los métodos didácticos y pedagógicos empleados en la clase son deficientes	Los métodos didácticos y pedagógicos empleados en la clase son correctos	Los métodos didácticos y pedagógicos empleados en la clase son buenos	Los métodos didácticos y pedagógicos empleados en la clase son muy buenos

**PUNTUACIÓN TOTAL:**

*Tabla 20. Contribución de los métodos didácticos y pedagógicos a la mejora del clima del aula y del centro.*

<b>Criterio</b>	<b>Muy poco (1)</b>	<b>Poco (2)</b>	<b>Normal (3)</b>	<b>Bastante (4)</b>	<b>Mucho (5)</b>
<b>Relación de los métodos didácticos y pedagógicos con el clima del aula y del centro</b>	Los métodos didácticos y pedagógicos no se relacionan nada con el clima del aula y del centro	Los métodos didácticos y pedagógicos se relacionan poco con el clima del aula y del centro	Los métodos didácticos y pedagógicos se relacionan con el clima del aula y del centro	Los métodos didácticos y pedagógicos se relacionan con el clima del aula y del centro y los han mejorado	Los métodos didácticos y pedagógicos se relacionan con el clima del aula y del centro y los han mejorado significativamente

**PUNTUACIÓN TOTAL:**

## **PARTE 2. UNIDAD DIDÁCTICA MODELO:**

### ***“EL ARTE HISPANOMUSULMÁN COMO ELEMENTO INTEGRADOR CULTURAL”***

#### **1. JUSTIFICACIÓN**

La civilización en la que vivimos está sumergida en una situación de cambios constantes a los cuales la educación debe enfrentarse y dar respuesta por medio de nuevos sistemas didácticos, ya que los tradicionales parecen haberse quedado desfasados. La época histórica que nos ha tocado vivir, caracterizada por la velocidad y la fugacidad en cuanto a conceptos, hace aún más difícil esta tarea al sistema educativo.

Las reformas educativas llevadas a cabo durante el siglo pasado, ponen las bases para asumir estas situaciones de cambio que caracterizan a nuestra sociedad y superar los planteamientos tradicionales. Hasta ahora, la geografía y la historia tenían un protagonismo exclusivo, ambas disciplinas se planteaban con una vertiente más política que científica sin tener en cuenta las aportaciones de la psicología ni de la pedagogía. Consideramos que una de estas reformas llevadas a cabo y quizás una de las más importantes, es la distribución del conocimiento en “áreas” en detrimento de la vía exclusivamente disciplinar que ya había quedado estrecha.<sup>49</sup>

La presente unidad didáctica desarrollada está dirigida a los alumnos de Segundo de Bachillerato de Humanidades, abordando la temática y comprensión del arte hispanomusulmán en su contexto histórico. El estudio de este arte permite conectar al alumno con valores como el respeto por el patrimonio o la multiculturalidad, respetando la actividad artística de diferentes culturas. Además, con el desarrollo de esta unidad didáctica se pretende que el alumnado aprecie las bases que sentó Al-Ándalus en nuestra cultura, la presencia del Islam durante ocho siglos en territorio del Estado

---

<sup>49</sup> TRABAJO RITE, M., Una propuesta de unidad didáctica alternativa: “Confluencia cultural y convivencia en Al Ándalus: huellas del pasado” Revista *Clío*, Nº 39, (2013) p. 2



español marcó nuestra cultura con una huella indeleble, y nos ha dejado un riquísimo y variado patrimonio cultural que debe ser reconocido por las futuras generaciones.

Además el estudio histórico-artístico de este momento tan peculiar para la península Ibérica nos permite trabajar con el alumnado la confluencia de culturas que existió por entonces, la situación tan peculiar de la península durante la Edad Media con la convivencia de las tres culturas “musulmana, cristiana y judía” nos permite hacer una labor de extrapolación al presente haciendo que nuestros alumnos aprendan a coexistir con sus semejantes sin tener en cuenta su raza o creencias religiosas.

La importancia de la conquista musulmana a nivel artístico nos ha dejado obras tan significativas como la Alhambra de Granada o la mezquita de Córdoba, unos de los edificios más admirados del mundo además de una larga lista de obras repartidas por la geografía peninsular que nuestros alumnos deben valorar como piezas clave en el arte islámico.

Por otro lado, el estudio del escaso desarrollo de las artes figurativas es del máximo interés, pues en los sistemas decorativos utilizados por la arquitectura islámica como réplica a esa “prohibición” de representar figuras, se encuentran plenamente maduros unos planteamientos abstractos que la cultura occidental tardaría varios siglos en descubrir: La belleza basada en elementos básicos como la luz, el color, la geometría pura, el ritmo del arabesco o la decoración epigráfica. En definitiva, se trata de un estilo crucial para la comprensión de muchos de nuestros hábitos artísticos, para la correcta valoración del arte abstracto y la apreciación del patrimonio artístico.

Basándonos en todo lo expuesto, esta unidad didáctica se basará en comprender las formas artísticas del arte islámico en la península a través del entendimiento de su pensamiento, dando especial énfasis al aspecto del respeto a otras culturas. Los contenidos se desarrollarán en la medida de lo posible, creando vínculos con la actualidad para fomentar un aprendizaje más significativo, que se nutra de valores transversales, como la lucha contra el racismo o la xenofobia además del papel de la mujer en la sociedad islámica y la problemática actual que existe con las mujeres musulmanas que conservan su cultura y hábitos (burca) viviendo en España, así como también se podrían trabajar contenidos referidos a los derechos y deberes de la mujer en general, fomentando el respeto y la igualdad entre sexos.

## **2. DESARROLLO DE ELEMENTOS CURRICULARES Y ACTIVIDADES**

Una vez vistas las bases en las que vamos a sustentar nuestra unidad didáctica, pasaremos a desarrollar el cronograma en el que se muestren los contenidos, criterios de evaluación, estándares de aprendizaje y competencias en relación con el tema unido a las actividades que se proponen en cada caso. Toda actividad y recurso que se emplee en esta unidad está totalmente vinculado a las ideas de respeto por el patrimonio artístico, el respeto a las diferentes culturas y la valoración del arte islámico.

Se ha puesto especial énfasis en esta programación en el descubrimiento de la cultura islámica a través del arte hispanomusulmán, partiendo de los conocimientos adquiridos en la unidad didáctica tres en la que se ha estudiado el arte paleocristiano y el arte bizantino, la unidad didáctica cuatro en la que se ha estudiado el arte visigodo y la introducción al arte omeya y el arte abásida que se realizará en la propia unidad, haciendo de esta manera una relación entre influencias estilísticas que permitan llegar a comprender las formas de este arte por parte del alumno de una manera lógica y razonada.

La visión con la que contemplamos el arte de Al-Ándalus y todas sus fuentes, es la misma que la que tenemos ante cualquier otro tema artístico, cargada de admiración y respeto hacia el arte de los diferentes pueblos. Esta idea nos da pie a trabajar la integración cultural a través de la asignatura Historia del Arte, incorporando actividades que relacionen esos temas transversales que queremos trabajar en la unidad junto a las actividades que trabajan los contenidos como tal, trasladando al alumno una perspectiva de respeto hacia la cultura musulmana que se incorpora en un contexto actual de problemática en el entendimiento de esta cultura debido a la situación inestable que se vive al respecto tanto en oriente como occidente.

Tabla 21. Desarrollo de la unidad didáctica 7.

<b>UNIDAD DIDÁCTICA 7. El arte hispanomusulmán.</b>				
<b>CONTENIDOS</b>	<b>CRITERIOS DE EVALUACIÓN</b>	<b>ESTÁNDARES DE APRENDIZAJE EVALUABLES</b>	<b>ACTIVIDADES POR CADA ESTÁNDAR</b>	<b>COMP. 50</b>
<b>Características generales: Islamismo e introducción histórica</b>	<ul style="list-style-type: none"> <li>-Explicar la función social del arte islámico, especificando el papel desempeñado por clientes y artistas y las relaciones entre ellos.</li> <li>- Reconocer y explicar las concepciones estéticas y las características esenciales del arte islámico, relacionando cada uno de sus estilos con sus respectivos contextos históricos y culturales</li> <li>- Realizar y exponer, individualmente o en grupo, trabajos de investigación, utilizando tanto medios tradicionales como las nuevas tecnologías.</li> <li>- Diferenciar entre las características de cada cultura islámica</li> </ul>	<ul style="list-style-type: none"> <li>- Explica el origen del islam: Mahoma y la religión islámica</li> <li>- Explica las características generales del arte islámico a partir de fuentes históricas o historiográficas.</li> </ul>	<p><b>Actividad 1.</b> <u>¿Quién era Mahoma?</u></p> <p><b>Actividad 2.</b> <u>Debate de introducción.</u></p>	<p>CD CPAA CEC CSC</p> <p>CCL CPAA SIE CEC CSC</p>
<b>Elementos arquitectónicos: Arcos, decoraciones, plantas, capiteles</b>	<ul style="list-style-type: none"> <li>-Utilizar la terminología específica del arte en las exposiciones orales y escritas, denominando con precisión los principales elementos y técnicas.</li> <li>- Realizar y exponer, individualmente o en grupo,</li> </ul>	<ul style="list-style-type: none"> <li>- Reconoce las principales aportaciones arquitectónicas que introdujo el arte islámico</li> <li>- Relaciona el arco de herradura y su empleo en el arte árabe de la península Ibérica</li> </ul>	<p><b>Actividad 3.</b> <u>Nuevos elementos constructivos.</u></p> <p><b>Actividad 4.</b> <u>Los orígenes del arco de herradura.</u></p>	<p>CD CPAA CSC</p> <p>SIE CEC CPAA</p>

<sup>50</sup> Leyenda de las competencias:

CCL: Competencia en Comunicación Lingüística.

CD: Competencia Digital.

CMCT: Competencia Matemática y Competencias Básicas en Ciencia y Tecnología.

CPAA: Competencia para Aprender a Aprender.

SIE: Sentido de la Iniciativa y Espíritu Emprendedor.

CEC: Conciencia y Expresiones Culturales.

CSC: Competencias Sociales y Cívicas.

	trabajos de investigación, utilizando tanto medios tradicionales como las nuevas tecnologías.			
<b>La mezquita y el palacio</b>	<p>-Analizar, comentar y clasificar palacios y mezquitas islámicas aplicando un método que incluya diferentes enfoques (técnico, formal, semántico, cultural, sociológico e histórico).</p> <p>-Realizar y exponer, individualmente o en grupo, trabajos de investigación, utilizando tanto medios tradicionales como las nuevas tecnologías.</p>	<p>- Describe los rasgos esenciales de la mezquita y el palacio islámicos</p> <p>-Comprender los preceptos de la religión islámica y el modo de vida de sus creyentes.</p>	<p><b>Actividad 5. <u>La ciudad islámica.</u></b></p> <p><b>Actividad 6. <u>Mujer e Islam.</u></b></p>	<p>CD CCL SIE CEC CPAA</p> <p>CD CCL CPAA SIE CEC CSC</p>
<b>Arquitectura omeya</b>	<p>-Analizar, comentar y clasificar obras arquitectónicas omeyas aplicando un método que incluya diferentes enfoques (técnico, formal, semántico, cultural, sociológico e histórico).</p> <p>-Realizar y exponer, individualmente o en grupo, trabajos de investigación, utilizando tanto medios tradicionales como las nuevas tecnologías.</p> <p>-Respetar las creaciones del arte omeya, valorando su calidad en relación con su época y su importancia como patrimonio que hay que conservar</p>	<p>-Compara el arte omeya con el arte clásico y bizantino entendiendo sus similitudes y diferencias.</p> <p>-Respetar las creaciones del arte omeya en su contexto y conoce la aportación cultural del pueblo musulmán además de otros al mundo del arte</p>	<p><b>Actividad 7. <u>Comentario y tiempo.</u></b></p> <p><b>Actividad 8. <u>Conociendo culturas.</u></b></p>	<p>CD CMCT CPAA SIE CEC</p> <p>CCL CPAA CEC CSC</p>
<b>Arquitectura Abáside</b>	<p>-Analizar, comentar y clasificar obras arquitectónicas abásidas aplicando un método que incluya diferentes enfoques (técnico, formal, semántico, cultural, sociológico e histórico).</p> <p>-Realizar y exponer, individualmente o en grupo, trabajos de investigación, utilizando tanto medios</p>	<p>- Compara el arte abásida con el arte omeya entendiendo sus similitudes y diferencias</p>	<p><b>Actividad 9. <u>De omeyas a abásidas.</u></b></p>	<p>CCL CPAA CEC CSC</p>

	<p>tradicionales como las nuevas tecnologías.</p> <p>-Respetar las creaciones del arte abásida, valorando su calidad en relación con su época y su importancia como patrimonio que hay que conservar</p>			
<p><b>Arte islámico en Al-Ándalus: Período califal, período de taifas y período nazarí</b></p>	<p>-Analizar, comentar y clasificar obras del arte islámico en Al-Ándalus aplicando un método que incluya diferentes enfoques (técnico, formal, semántico, cultural, sociológico e histórico).</p> <p>-Realizar y exponer, individualmente o en grupo, trabajos de investigación, utilizando tanto medios tradicionales como las nuevas tecnologías.</p> <p>-Respetar las creaciones del arte islámico en Al-Ándalus, valorando su calidad en relación con su época y su importancia como patrimonio que hay que conservar</p> <p>- Diferenciar el arte cristiano y árabe en la península Ibérica</p>	<p>- Entiende y razona las causas de la expansión musulmana en la península Ibérica y su caída.</p> <p>-Se acerca al pensamiento y la cultura musulmana en Al-Ándalus</p> <p>-Explica la evolución del arte hispanomusulmán. A través de sus diferentes períodos</p>	<p><b>Actividad 10. <u>La expansión musulmana</u></b></p> <p><b>Actividad 11. <u>Las formas de vida en Al-Ándalus</u></b></p> <p><b>Actividad 12. <u>El arte en Al-Andalus.</u></b></p>	<p>CD CPAA SIE CEC</p> <p>CD CPAA CSC CEC</p> <p>CD CPAA CEC SIE</p>

## 2.1. SECUENCIACIÓN Y DESARROLLO DE LAS ACTIVIDADES PROPUESTAS

La secuenciación de esta unidad didáctica es de ocho sesiones de 50 minutos cada una. Partiendo de esta base, vamos a crear una tabla donde se mencionen qué actividades se trabajarán en función de la sesión además del tiempo que ocupa cada una.

Las actividades siempre se realizarán tras la explicación del contenido por parte del docente de un modo tradicional, alternando la participación del alumnado a través de las actividades por lo que el tiempo sobrante de esos 50 minutos se destina a cubrir la parte de la exposición del tema por parte del docente que tendrá como ayuda un proyector y un ordenador para sustentar la explicación.

Además de estas actividades, se propone una actividad de innovación que se realizará en casa por parte de los alumnos, teniendo el último día (sesión 8) una puesta en común de todo lo trabajado.

Toda actividad a realizar durante las clases está relacionada con el contenido que ha expuesto el docente ese mismo día. Además se destinará un fin de semana para realizar la actividad extraescolar (de viernes 19 de Enero a domingo 21 de Enero). Los viernes no hay clase de historia del arte por lo que no se perderá ninguna sesión de la asignatura ni se ocupará ninguna sesión de la misma, a pesar de ser una actividad relacionada temáticamente con la unidad se propone como viaje de fin de curso por lo que no entra en la programación de la unidad.

Tabla 22. Temporalización de las actividades

SESIÓN	ACTIVIDAD	TEMPORALIZACIÓN
<u>1ª Sesión</u>	<ul style="list-style-type: none"><li>▪ ¿Quién era Mahoma?</li><li>▪ Debate de introducción</li></ul>	30 minutos 10 minutos
<u>2ª Sesión</u>	<ul style="list-style-type: none"><li>▪ Nuevos elementos constructivos</li><li>▪ Los orígenes del arco de herradura</li></ul>	25 minutos 15 minutos
<u>3ª Sesión</u>	<ul style="list-style-type: none"><li>▪ La ciudad islámica</li><li>▪ Mujer e islam</li></ul>	25 minutos 15 minutos
<u>4ª Sesión</u>	<ul style="list-style-type: none"><li>▪ Comentario y tiempo</li></ul>	10 minutos
<u>5ª Sesión</u>	<ul style="list-style-type: none"><li>▪ De Omeyas a Abásidas</li></ul>	20 minutos
<u>6ª Sesión</u>	<ul style="list-style-type: none"><li>▪ La expansión musulmana</li><li>▪ Las formas de vida en Al-Ándalus</li><li>▪ El arte en Al-Ándalus</li></ul>	10 minutos 5 minutos 20 minutos
<u>7ª Sesión</u>	<ul style="list-style-type: none"><li>▪ Conociendo culturas</li></ul>	50 minutos
<u>8ª Sesión</u>	<ul style="list-style-type: none"><li>▪ Prejuicios raciales en la actualidad</li></ul>	35 minutos

Una vez trabajada la secuenciación de nuestra unidad didáctica, pasaremos a describir cada una de las actividades de una forma desarrollada:

Tabla 23. Actividades a desarrollar.

<b>Actividad 1: ¿Quién era Mahoma?</b>	
<b>Carácter</b>	Por grupos (Colectivo)
<b>Espacio a usar</b>	Aula de informática
<b>Objetivo</b>	Conocer el funcionamiento de <i>SlideShare</i> en internet, saber cómo utilizar los recursos que en él se integran, identificar el origen del islam como la religión de las sociedades musulmanas, conocer la figura de Mahoma, valorar y respetar el islam como religión oficial de las comunidades musulmanas, interpretar el cine como un recurso en el aula.
<b>Desarrollo de la actividad</b>	<p>Por grupos en la sala de ordenadores los alumnos tendrán que trabajar una presentación de <i>SlideShare</i> con los rasgos generales de la figura de Mahoma y la religión islámica a modo de introducción en la materia, refrescando conceptos trabajados en la E.S.O.</p> <ul style="list-style-type: none"> <li>• <i>SlideShare</i>.</li> </ul> <p><a href="https://www.slideshare.net/darioortiz925059/mahoma-y-el-islamismo?qid=1e2edb49-1fce-4bf6-ab9c-649b2cb9ede0&amp;v=&amp;b=&amp;from_search=4">https://www.slideshare.net/darioortiz925059/mahoma-y-el-islamismo?qid=1e2edb49-1fce-4bf6-ab9c-649b2cb9ede0&amp;v=&amp;b=&amp;from_search=4</a></p> <p>Después, en la misma sala, se proyectará un fragmento de la película “Mahoma, el mensajero de Dios” de Moustapha Akkad haciendo comprender el alumno como el cine puede ser una herramienta didáctica para la Historia del Arte.</p> <ul style="list-style-type: none"> <li>• <i>Fragmento</i></li> </ul> <p><a href="https://www.youtube.com/watch?v=wJ43mqqtQE">https://www.youtube.com/watch?v=wJ43mqqtQE</a></p> <p>Tras haber manejado el material, cada grupo realizará un resumen sobre quien era Mahoma y las ideas principales de la religión islámica.</p>
<b>Actividad 2: Debate de introducción</b>	
<b>Carácter</b>	Colectivo
<b>Espacio a usar</b>	Aula de Historia del Arte
<b>Objetivo</b>	Comprender a través de la lectura de fuentes historiográficas la idea de belleza en el mundo islámico, el por qué uso de la geometría, el empleo del agua y la importancia de la luz en sus construcciones o la idea de Dios en el arte, creando así una opinión propia sustentable ante un debate oral.
<b>Desarrollo de la actividad</b>	Lectura individual del extracto del libro <sup>51</sup> “Arte Islámico” de Concepción Porras Gil que servirá como fuente para comentar y debatir sobre la base estética del arte islámico. Tras la lectura se propondrá el debate que

<sup>51</sup> El extracto del libro se encuentra en el apartado anexos (Anexo 1)

<b>actividad</b>	pretende romper las ideas preconcebidas sobre este arte pudiendo llegar a una idea concreta de manera individual fomentando el espíritu crítico y el respeto a otras culturas en el alumnado.
<b>Actividad 3: <u>Nuevos elementos constructivos</u></b>	
<b>Carácter</b>	Por parejas (Colectivo)
<b>Espacio a usar</b>	Aula de informática
<b>Objetivo</b>	Reconocer las novedades arquitectónicas que incorpora el mundo musulmán a través del uso de una página web que nos sirve como fuente fiable. Saber diferenciar entre diferentes estilos arquitectónicos durante la época medieval contextualizándolos y razonándolos.
<b>Desarrollo de la actividad</b>	<p>Por parejas los alumnos tendrán que trabajar en la web “arte islámico o musulmán”. Una vez familiarizados los conceptos deberán hacer una comparación de la arquitectura bizantina, vista en la unidad anterior e influencia directa del arte islámico, con la arquitectura islámica. Deberá entregarse en formato Word.</p> <ul style="list-style-type: none"> <li>• <i>Web:</i></li> </ul> <p><a href="http://ntic.educacion.es/w3/eos/MaterialesEducativos/mem2006/ver_arquitectura/arte_islam/islam.html">http://ntic.educacion.es/w3/eos/MaterialesEducativos/mem2006/ver_arquitectura/arte_islam/islam.html</a></p>
<b>Actividad 4: <u>Los orígenes del arco de herradura</u></b>	
<b>Carácter</b>	Individual
<b>Espacio a usar</b>	Aula de Historia del Arte
<b>Objetivo</b>	Saber diferenciar los arcos de herradura dependiendo de la cultura a la que pertenezcan. Conocer el origen de este tipo de arco y llevarlo hasta la unidad didáctica del arte hispanomusulmán.
<b>Desarrollo de la actividad</b>	Realizar un comentario de las diferentes imágenes <sup>52</sup> de arcos de herradura, reconociendo si se trata de arcos califales o arcos visigodos. Al comentario se le adjuntará una reflexión arquitectónica comparando ambos arcos y explicando el origen y la función de cada uno de ellos.
<b>Actividad 5: <u>La ciudad islámica</u></b>	
<b>Carácter</b>	Individual
<b>Espacio a usar</b>	Aula de Historia del Arte y aula de informática
<b>Objetivo</b>	Valorar las fuentes históricas escritas. Conocer la tipología de los palacios y las mezquitas islámicas siendo capaz de distinguir las partes de cada uno de ellos. Razonar y relacionar la información del texto con lo pedido en la redacción.
<b>Desarrollo de la actividad</b>	<p>Realizar una redacción reflexionando sobre la mezquita hipóstila y el palacio islámicos a través de los textos<sup>53</sup>: “El islam” de Katharina Otto Dorn y “Arte islámico” de Sureda. Después describir las partes de la mezquita y el palacio a través de las imágenes<sup>54</sup>. Por último contestar una serie de preguntas breves propuestas por el docente:</p> <ul style="list-style-type: none"> <li>○ Explica las partes de una mezquita hipóstila y sus funciones</li> <li>○ Explica las partes del palacio y su función</li> <li>○ ¿Existe alguna diferencia entre decoración de palacios y mezquitas?</li> <li>○ Describe las peculiaridades de la ciudad musulmana y sus diferencias con las ciudades</li> </ul>

<sup>52</sup> Las imágenes de esta actividad se encuentran en el apartado anexos (Anexo 2)

<sup>53</sup> Los textos de esta actividad se encuentran en el apartado Anexos (Anexo 3)

<sup>54</sup> Las imágenes de esta actividad se encuentran en el apartado Anexos (Anexo 4)



	<p>europas medievales</p> <ul style="list-style-type: none"> <li>○ ¿Qué factores influyen en la tipología de la mezquita?</li> </ul> <p>Realizar una visita virtual por la medina de Fez (Marruecos) como ejemplo de ciudad medieval:</p> <ul style="list-style-type: none"> <li>• <i>Visita virtual:</i> <a href="http://www.airpano.ru/files/Fes-Morocco/2-2">http://www.airpano.ru/files/Fes-Morocco/2-2</a></li> </ul>
<b>Actividad 6: <u>Mujer e Islam</u></b>	
<b>Carácter</b>	Colectivo
<b>Espacio a usar</b>	Aula de Historia del Arte
<b>Objetivo</b>	Conocer la cultura musulmana, las características culturales de la mujer, la influencia de la religión islámica en su forma de vida, respetar su tradición con una actitud tolerante, rechazar la idea negativa de la cultura islámica valorándola con capacidad crítica y empatía, fomentar el respeto entre sexos e igualdad de oportunidades entre hombres y mujeres, valorar a la mujer y su inserción en el mundo laboral.
<b>Desarrollo de la actividad</b>	Proyección del documental: “Mujer se convierte al islam y lo explica”. Tras la proyección se realizará un debate acerca del papel de la mujer en la religión islámica y cómo afecta o no sus creencias en el día a día. <ul style="list-style-type: none"> <li>• <i>Documental:</i> <a href="https://www.youtube.com/watch?v=ZBeLykI8CCg">https://www.youtube.com/watch?v=ZBeLykI8CCg</a></li> </ul>
<b>Actividad 7: <u>Comentario y tiempo</u></b>	
<b>Carácter</b>	Individual
<b>Espacio a usar</b>	Aula de informática
<b>Objetivo</b>	Realizar un aprendizaje significativo acerca del arte omeya en su contexto apreciando su tipología y relacionándolo con el pensamiento de su cultura. Utilizar las nuevas tecnologías adaptándolas a las necesidades histórico-artísticas y ejerciendo un planteamiento matemático al ejercitar la cronología a través del eje cronológico digital creado con la herramienta <i>precen</i>
<b>Desarrollo de la actividad</b>	Crear un comentario de las obras arquitectónicas omeyas que aparecen en las imágenes <sup>55</sup> , razonando haciendo especial hincapié en la influencia clásica y bizantina de cada una de ellas. Después realizar un eje cronológico digital ordenándolas a través de la herramienta <i>preceden</i> . <ul style="list-style-type: none"> <li>• <i>Herramienta para el eje:</i> <a href="https://www.preceden.com">https://www.preceden.com</a></li> </ul>
<b>Actividad 8: <u>Conociendo culturas</u></b>	
<b>Carácter</b>	Colectivo
<b>Espacio a usar</b>	Museo de arte Oriental de Valladolid y Fundación Jiménez Arellano de Valladolid
<b>Objetivo</b>	La visita a estos dos museos (arte oriental y arte africano) promoverá la multiculturalidad y puede proporcionar al alumnado una nueva visión del arte apreciando la diversidad de culturas que existen a parte de la occidental. Los alumnos entenderán la diversidad de influencias que existen en el mundo, aprovechando que están estudiando lo que fue la cultura en Al-Ándalus como ejemplo de cultura alejada de occidente.

<sup>55</sup> Las imágenes de esta actividad se encuentran en el apartado Anexos (Anexo 5)

<b>Desarrollo de la actividad</b>	Visita al museo de arte oriental y el museo de arte africano de Valladolid. Tras realizar una visita guiada por ambos museos, los alumnos escribirán una reflexión acerca de las diversas aportaciones que tiene cada cultura al ámbito artístico y las comparará con el arte islámico encontrando diferencias y similitudes entre ellos. Desarrollarán tras la visita, un entendimiento global de la cultura a través de estos dos ejemplos.
<b>Actividad 9: <u>De Omeyas a Abásidas</u></b>	
<b>Carácter</b>	Por grupos (colectivo)
<b>Espacio a usar</b>	Aula de Historia del Arte
<b>Objetivo</b>	Realizar un aprendizaje significativo acerca del arte abásida en su contexto apreciando su tipología y relacionándolo con el pensamiento de su cultura. Diferenciar las aportaciones de este arte con las del omeya. Aprender a trabajar juntos a través del consenso en las cuestiones y el análisis de las imágenes.
<b>Desarrollo de la actividad</b>	<p>Describir las características del arte abásida a través de las imágenes <sup>56</sup>y compáralas con el arte omeya. Después responde a las preguntas breves que propone el docente. Todos los integrantes del grupo han de participar en la tarea.</p> <ul style="list-style-type: none"> <li>○ ¿Qué influencia tenía principalmente el arte omeya?</li> <li>○ Explica los materiales nuevos que introduce la arquitectura abásida</li> <li>○ Explica la diferencia entre los pilares omeyas y los abásidas</li> <li>○ ¿Qué influencias nuevas aporta la arquitectura abásida respecto al omeya?</li> <li>○ Explica la presencia del iwan en el arte abásida</li> <li>○ Razona la influencia de los zigurats en los alminares abásidas</li> <li>○ Compara un alminar omeya con uno abásida señalando sus diferencias y similitudes</li> </ul>
<b>Actividad 10: <u>La expansión musulmana</u></b>	
<b>Carácter</b>	Individual
<b>Espacio a usar</b>	Aula de Historia del Arte
<b>Objetivo</b>	Conocer las comunidades y culturas que vivían en Al-Ándalus, conceptos de “árabe”, “berebere”, “muladí”, “mozárabe”, “judío”. Reconocer sus características y mostrar tolerancia y respeto hacia culturas y formas de vida diferentes a las propias. Entender y valorar la diversidad social en la actualidad, relacionar la sociedad actual con la de Al-Ándalus con actitud crítica y con empatía. Utilizar los documentales como un apoyo didáctico.
<b>Desarrollo de la actividad</b>	<p>Realizar una reflexión a través de la proyección del documental “Al-Ándalus” sobre cómo fue la expansión musulmana por la península.</p> <ul style="list-style-type: none"> <li>• Documental: <a href="https://www.youtube.com/watch?v=w1-SehUpdeo&amp;t=191s">https://www.youtube.com/watch?v=w1-SehUpdeo&amp;t=191s</a></li> </ul>
<b>Actividad 11: <u>Las formas de vida en Al-Ándalus</u></b>	
<b>Carácter</b>	Por grupos (colectivo)
<b>Espacio a usar</b>	Aula de informática
<b>Objetivo</b>	Conocer las formas de vida en Al-Ándalus. Identificar las costumbres actuales que contengan elementos de

<sup>56</sup> Las imágenes de esta actividad se encuentran en el apartado Anexos (Anexo 6)

	las antiguas costumbres musulmanas, siendo capaces de adquirir conocimientos a partir del trabajo en una <i>webquest</i> . Fomentar el trabajo en equipo y la resolución de problemas en grupo siendo empáticos.
<b>Desarrollo de la actividad</b>	<p>Por grupos, Se trabajará una <i>webquest</i> _donde se explique la vida de los musulmanes en Al-Ándalus, conocer cómo eran las casas, la gastronomía, la cultura, las tradiciones, etc.</p> <ul style="list-style-type: none"> <li>• <i>Webquest:</i>  <a href="http://phpwebquest.org/newphp/webquest/soporte_tablon_w.php?id_actividad=4721&amp;id_pagina=1">http://phpwebquest.org/newphp/webquest/soporte_tablon_w.php?id_actividad=4721&amp;id_pagina=1</a></li> </ul>
<b>Actividad 12: <u>El arte en Al-Ándalus</u></b>	
<b>Carácter</b>	Individual
<b>Espacio a usar</b>	Aula de informática
<b>Objetivo</b>	Realizar un aprendizaje significativo acerca del arte en Al-Ándalus en sus diferentes contextos apreciando su tipología y relacionándolo con el pensamiento de cada cultura. Diferenciar las aportaciones de este arte con las del omeya y abásida encontrando similitudes. Valorar los recursos que ofrece internet a través de la visita y el museo virtual.
<b>Desarrollo de la actividad</b>	<p>Explorar los recursos web del museo virtual de Al-Ándalus y la visita virtual a la mezquita de Córdoba. Después identifica, analiza y comenta las imágenes <sup>57</sup>propuestas por el docente:</p> <ul style="list-style-type: none"> <li>○ Analiza los materiales y elementos constructivos y decorativos que se aprecian en la arquitectura hispanomusulmana y su evolución</li> <li>○ Comenta el contexto histórico de la arquitectura hispanomusulmana y la influencia de sus elementos en la arquitectura cristiana</li> <li>○ ¿Qué otros edificios de la época conoces? Enuméralos y especifica su función</li> </ul> <ul style="list-style-type: none"> <li>• Museo virtual Al-Ándalus  <a href="https://www.thinglink.com/scene/873568370283249666">https://www.thinglink.com/scene/873568370283249666</a></li> <li>• Visita virtual mezquita de Córdoba  <a href="https://mezquita-catedraldecordoba.es/descubre-el-monumento/el-edificio/">https://mezquita-catedraldecordoba.es/descubre-el-monumento/el-edificio/</a> <ul style="list-style-type: none"> <li>• Mapa virtual la Alhambra  <a href="https://www.alhambra.org/mapa-virtual-alhambra.html">https://www.alhambra.org/mapa-virtual-alhambra.html</a></li> <li>• Visita virtual la Alhambra  <a href="http://www.alhambra.info/alhambra-mapa-interactivo.asp">http://www.alhambra.info/alhambra-mapa-interactivo.asp</a></li> </ul> </li> </ul>

\*La actividad de innovación educativa se desarrollará en el punto correspondiente a esta.

<sup>57</sup> Las imágenes de esta actividad se encuentran en el apartado Anexos (Anexo 7)

### 3. INSTRUMENTOS, MÉTODOS DE EVALUACIÓN Y CRITERIOS DE CALIFICACIÓN

Como se ha especificado previamente en la evaluación de toda la programación de aula, en la presente Unidad Didáctica se evaluará de la misma manera. De este modo, los instrumentos de evaluación para la unidad son los siguientes:

Tabla 24. Instrumentos de evaluación

INSTRUMENTO DE EVALUACIÓN	Pond. <sup>58</sup>
<p>- <b><u>Examen:</u></b></p> <p>Se realizará un examen del tema al final de la unidad, basado en el análisis y comentario de cinco obras significativas del arte islámico y un punto concreto del tema a desarrollar. El alumno deberá realizar una reflexión en el punto de desarrollar, demostrando la conexión entre las actividades realizadas a lo largo de la unidad y el tema a desarrollar. Se valorará de forma positiva los conocimientos propios y la capacidad crítica.</p>	30%
<p>- <b><u>Dossier de actividades:</u></b></p> <p>Se recogerán todas las actividades realizadas a lo largo de la unidad que se evaluarán de forma progresiva al final de cada trimestre. Se valorará de forma positiva el desarrollo paulatino del conocimiento del alumno a través de las reflexiones e investigaciones realizadas en cada actividad.</p>	30%
<p>- <b><u>Repaso diario:</u></b></p> <p>Antes de comenzar la clase, se realizará un repaso de lo explicado en la sesión anterior. En el repaso debe participar el alumno de forma activa, pasando a ser el docente el pasivo y dejando al alumno poner en práctica lo aprendido con anterioridad. El repaso se realizará de manera oral a través de imágenes relacionadas con lo estudiado.</p>	20%
<p>- <b><u>Participación en debates y trabajos de grupo:</u></b></p> <p>Será obligatoria la participación en debates a los que se acudirá con el material proporcionado trabajado, para que de esta manera sea un debate productivo. Del mismo modo será obligatorio el trabajo en grupo de manera activa, colaborando con los compañeros de tarea. Cuanto mayor sea el número de implicación en ambas actividades mayor será la calificación a obtener.</p>	20%
<p style="text-align: right;">• <b><u>Puntuación total</u></b></p>	<b>10 puntos</b>

<sup>58</sup> Leyenda: Ponderación en las calificaciones

La evaluación en todo caso será continua como se especifica en la programación general. Además de la participación en debates y trabajos de grupo, se añadirá 0'5 puntos por cada siguiente aspecto:

- Muestra de interés por la materia tanto en referencia a lo puramente histórico como a asuntos de candente actualidad.
- Manifiesta interés por ampliar sus conocimientos.
- Aporta material a la clase.

Tabla 25. Rúbrica de evaluación de la unidad

<b>RÚBRICA DE EVALUACIÓN</b>				
<b>Criterio</b>	<b>Deficiente</b>	<b>Suficiente</b>	<b>Bien</b>	<b>Excelente</b>
<b>Conoce el origen de la religión islámica y la respeta con actitud tolerante.</b>	No le interesa conocer los aspectos del islam.	Conoce los aspectos del islam.	Conoce y valora el islam como religión de los musulmanes y la valora y tolera.	Se interesa por conocer los aspectos de esta religión, la valora como cultura y respeta a los musulmanes con actitud tolerante.
<b>Conoce las fases de expansión del islam por la península así como las causas y consecuencias de la misma. Sabe realizar un eje cronológico estableciendo una línea temporal coherente.</b>	No conoce las fases de expansión. No realiza el eje cronológico.	Conoce y resume las fases de expansión del islam de forma simple. Realiza el eje cronológico con dificultad y errores.	Conoce y resume las fases de expansión por del islam pero el resumen es poco detallado. Realiza un eje cronológico.	Conoce y resume las fases de expansión por del islam. Realiza un resumen completo y detallado. Realiza un eje cronológico correcto y detallando acontecimientos importantes.
<b>Identifica las características de la sociedad en Al Ándalus Sabe elaborar un mapa conceptual y un resumen con capacidad de síntesis.</b>	No conoce las características de la sociedad de Al Ándalus ni realiza el mapa conceptual.	Conoce las características básicas de la sociedad, realiza un mapa conceptual y un resumen pero no incluye todos los elementos.	Conoce las características de la sociedad, elabora un mapa conceptual y un resumen correctamente con todos los contenidos pero las conexiones no son del todo correctas.	Conoce las características de la sociedad, elabora un mapa conceptual y un resumen correctamente con todos los contenidos y conectados perfectamente.
<b>Valora el legado andalusí como patrimonio de nuestra identidad reconociendo las características de su arte y arquitectura.</b>	No reconoce el legado andalusí en su cultura.	Reconoce el legado andalusí pero no lo identifica con su cultura. Identifica algunas de las características del arte islámico.	Reconoce algunos aspectos del legado andalusí, los asocia con dificultades a su cultura. Dificilmente Identifica las características del arte y la arquitectura islámica.	Reconoce y valora el legado andalusí asociándolo correctamente con su cultura, identifica las características del arte y la arquitectura..
<b>Extrae con facilidad información de páginas web. Realiza actividades de webquest.</b>	No sabe utilizar los recursos de internet. No realiza la actividad.	Utiliza los recursos pero no localiza la información. Realiza la actividad de webquest pero escaso en contenidos.	Utiliza correctamente los recursos de internet pero no sabe filtrar la información necesaria.	Utiliza correctamente los recursos de internet, extrae con facilidad la información requerida.

## 4. MATERIALES Y RECURSOS

Además de los materiales especificados en el desarrollo de las unidades didácticas y de las direcciones web facilitadas se utilizarán documentos de PowerPoint con imágenes para proyectar durante las exposiciones y que sirvan de guía para el profesor y como estimulante para el alumnado. Estas presentaciones se pueden encontrar en la Dropbox en las siguientes direcciones:

- El Islam, la figura de Mahoma, características generales del arte islámico:  
<https://www.dropbox.com/s/vjuqx509y09fjmi/EL%20ARTE%20ISL%C3%81MICO.pptx?dl=0>
- Repaso, la mezquita, el palacio, arquitectura Omeya:  
<https://www.dropbox.com/s/i8lq5mxvwi8xjpy/parte%202.pptx?dl=0>
- Repaso, arquitectura Abásida, el arte islámico en Al-Ándalus (períodos políticos):  
<https://www.dropbox.com/s/79nk13mycqpabm4/parte%203.pptx?dl=0>
- Repaso, Arte Hispanomusulmán del periodo califal:  
<https://www.dropbox.com/s/4imv9yr202v51jc/parte%204.pptx?dl=0>
- Repaso, Arte Hispanomusulmán del periodo de Taifas (Almorávides y Almohades), Arte Hispanomusulmán del período Nazarí o de Granada:  
<https://www.dropbox.com/s/ijfk7z3ls5sgzpt/PARTE%205.pptx?dl=0>

Además de lo anterior se presentará la película Mahoma, el mensajero de Dios (Moustapha Akkad, 1977) y el documental Mujer se convierte al islam y lo explica. A parte de estas dos proyecciones que se realizarán en la clase, se recomiendan una serie de películas y documentales que servirán como material de apoyo para el alumno:

- Historia del arte universal, quinto capítulo referido al arte islámico (Ars Manga, 2014) <https://www.youtube.com/watch?v=vuJVT6EK9iA>
- Arte islámico: Espejo del mundo Invisible (Robert H. Gardner, 2011) <http://islamic-art-mirror-of-the-invisible-world.deserial.com/ver-pelicula/dHQyMDc2ODk1/>
- Las ciudades de la luz, la caída de la España Islámica (History Channel, 2013) <https://www.youtube.com/watch?v=FIITabtDGoA>

- La ruta del arte hispanomusulmán (TVE, 1971)  
<http://www.rtve.es/alacarta/videos/documentales-color/ruta-del-arte-hispano-musulman/2910574/>
- Islam hoy, prejuicios y fobias frente al islam  
<http://www.rtve.es/alacarta/videos/islam-hoy/islam-hoy-20101024-0849/910201/>  
(TVE, 2010)

También se añadirán una serie de webs que servirán para realizar visitas virtuales como:

Mapa virtual la Alhambra: <https://www.alhambra.org/mapa-virtual-alhambra.html>

Visita virtual la Alhambra: <http://www.alhambra.info/alhambra-mapa-interactivo.asp>

Visita virtual medina de Fez: <http://www.airpano.ru/files/Fes-Morocco/2-2>

Por otra parte, se facilitará al alumno una serie de recursos literarios que apoyen el discurso del docente. Algunos de estos libros forman parte de las actividades que hemos desarrollado en el punto anterior, otros servirán como recurso optativo para los alumnos interesados.

#### **Bibliografía de la Unidad Didáctica modelo:**

- BANGO, I., BORRÁS, G., *Arte bizantino y arte del Islam*, Historia 16, Madrid, 1996
- BISHEH, G., ZAYADINE, F.; AL-ASAD, M.; KEHRBERG, I., TOHME, L. *Los Omeyas. Los inicios del Arte Islámico, Serie El Arte Islámico en el Mediterráneo*, Ed. Museo Sin Fronteras, Madrid, 2010.
- BORRÁS GUALIS, G.M., *El Islam. De Córdoba al mudéjar*. Madrid, Sílex, 1997
- CLEVENOT, D., DEGEORGE, G., *Ornamentación del Islam*, Madrid, Ediciones Encuentro, 2000.
- DELGADO VALERO, C., *El arte islámico*, en RAMÍREZ, J.A. (dir.): *La Historia del Arte de la Edad Media*. Madrid, Alianza, 1997.
- ETTINGHAUSEN, R., GRABAR, O., *Arte y arquitectura del Islam 650-1250*, Cátedra, Madrid, 2005.
- GRABAR, O., *La formación del arte islámico*, Madrid, Cátedra, 2000
- HARTASTEIS, M., DELIUS, P., *Islam: arte y arquitectura*. H. f. Hullman, Barcelona, 2012.

- OTTO-DORN, K., *El Islam*, Praxis - Seix Barral, Barcelona, 1965
- PORRAS GIL, C. *Arte islámico*, Creaciones Vincent Gabrielle, Madrid, 2010
- SUREDA, J. *Arte islámico*, Barcelona, Planeta, 1995.
- TORRES BALBÁS, L. *La mezquita de Córdoba y Madinat Al-Zahra*, Madrid, Editorial Plus-Ultra, 1952
- VERNET, J., *Lo que Europa debe al Islam de España*. Acantilado, Barcelona, 2006.

## **5. ACTIVIDAD DE INNOVACIÓN EDUCATIVA**

### **5.1. JUSTIFICACIÓN DE LA ACTIVIDAD**

La actividad de innovación docente planeada abarca la totalidad de los días con la intención de que los alumnos trabajen de forma progresiva y constante desde sus casas y que así se motiven tanto para atender en las explicaciones como a participar de forma activa en ellas, aportando información e interesándose por los temas transversales dentro de la unidad didáctica.

Esta actividad tiene un interés referido principalmente al aprendizaje progresivo en valores del alumno y se pondrá en común durante la última sesión de la unidad didáctica. La presente actividad complementa a los contenidos que se han ido trabajando a lo largo de la unidad mediante diversas actividades además del discurso del docente.

Este aprendizaje está inspirado en la creación de proyectos y una evaluación auténtica basada en la puesta en práctica de los conocimientos desarrollados por el alumnado en situaciones como un debate o una exposición dinámica ante el profesor y los compañeros y compañeras. Por lo tanto el alumno deberá recopilar información para luego defenderla y argumentarla en un debate final, que mostrará el crecimiento personal del alumno.

En el caso de esta actividad concreta, el interés es el desarrollo del alumnado, además de los objetivos y contenidos, es el desarrollo de valores transversales que además potencien el análisis y la interpretación de información de diversa índole proporcionando al alumnado independencia en el aprendizaje para que éste racionalice sobre él y sobre el significado de este de un modo crítico.



La innovación docente en este caso no vendría dada por el uso de las tecnologías sino por la introducción cíclica de esos valores, la reflexión por parte del alumno y el compromiso con el mundo actual que recibe el estudiante a través de esta actividad.

## 5.2. DESARROLLO DE LA ACTIVIDAD

<b>Actividad de Innovación Educativa: <u>Prejuicios raciales en la actualidad</u></b>	
<b>Carácter</b>	Individual(1ª parte) /colectivo (2ª parte)
<b>Espacio a usar</b>	Aula de Historia del arte/Espacio de trabajo personal del alumno
<b>Objetivo</b>	<p>Los problemas de la actualidad, el racismo y la xenofobia, se afrontan desde el aula reflexionando sobre las consecuencias de las conductas racistas y xenófobas, con una actitud tolerante y de respeto hacia otras razas, culturas, tradiciones.</p> <p>El objetivo de esta tarea es conocer los términos de racismo y xenofobia así como comprobar si aún en la sociedad actual existe un pensamiento racista e inculcar en el alumnado el sentimiento de respeto y tolerancia hacia personas de diferentes culturas, haciendo especial hincapié en el respeto a la cultura árabe ya que es la que se relaciona con la unidad didáctica trabajada.</p> <p>El fin de la actividad la apertura de mental del alumno, acabando con prejuicios y creencias populares acerca de las personas musulmanas. La actividad se complementa también con la actividad de visita a una ONG donde se pudo tener contacto directo con personas inmigrantes en peligro de exclusión.</p>
<b>Desarrollo de la actividad</b>	<p>El docente presentará en clase la tarea en la primera sesión de la unidad didáctica. En un primer momento, se proyectará el vídeo :</p> <ul style="list-style-type: none"> <li>• Islam hoy, prejuicios y fobias frente al islam</li> </ul> <p><a href="http://www.rtve.es/alacarta/videos/islam-hoy/islam-hoy-20101024-0849/910201/">http://www.rtve.es/alacarta/videos/islam-hoy/islam-hoy-20101024-0849/910201/</a></p> <p>Después de la reflexión acerca del vídeo, se pedirá a los alumnos realizar una recopilación de testimonios de personas cercanas al alumno (amigos, familiares, compañeros) desde la primera sesión hasta la última de la unidad didáctica.</p> <p>El alumnado deberá realizar una serie de cuestiones que ellos mismos deberán elaborar en clase con la ayuda del profesor si fuese oportuno. Las preguntas a elaborar serán tales como: “si una persona de origen árabe te pidiera ayuda en la calle, ¿le ayudarías?” “¿Encuentras alguna diferencia entre una mujer con velo y una mujer que no lo lleva?” “¿Crees que los musulmanes son inflexibles en cuanto a religión se trata? Además de las preguntas que el alumno crea oportunas para indagar en el asunto de racismo, xenofobia y prejuicios en la sociedad actual.</p> <p>Tras realizar las entrevistas, el alumno investigará sobre datos como el número de personas de religión musulmana que habitan en su localidad o el número de lugares de culto musulmán que existen en la localidad.</p> <p>La actividad culminará en la última sesión de clase, donde se debatirá en base a los resultados obtenidos por</p>

	<p>parte de los alumnos, llegando a una conclusión común y a una serie de aptitudes que debemos tomar para plantarle cara al racismo.</p> <p>Además una vez visto todo lo aprendido, se refrescarán los las aportaciones que ha recibido la cultura y el arte de la península Ibérica gracias a la multiculturalidad que se produjo tras la conquista árabe.</p>
--	--

La evaluación de la actividad se realizará mediante la rúbrica a seguir en la unidad didáctica, atendiendo principalmente al punto de participación, obteniendo 0,5 puntos por cada guión que el alumno ha cumplido:

- Muestra de interés por la materia tanto en referencia a lo puramente histórico como a asuntos de candente actualidad.
- Manifiesta interés por ampliar sus conocimientos.
- Aporta material a la clase.

Debemos aportar también que la innovación educativa, en el caso de esta actividad, viene dada por otros puntos como la autonomía del alumno en cuanto a búsqueda de testimonios que muestren como se ve la figura de la persona musulmana en el siglo XXI. Además la progresión del alumno en cuanto a su conciencia social representa un modo de entender el arte y la cultura desde el respeto, algo totalmente necesario para llegar a valorar el patrimonio histórico-artístico de culturas ajenas a la nuestra. Otro punto innovador es cambiar el papel pasivo del alumno, que toma las riendas de su propio aprendizaje mediante esa búsqueda de la información y aprende a defender sus argumentos mediante fuentes razonadas que conectan con la realidad del momento.

Como añaden Manuel Delgado y Ángel Boza en *Iniciativas en educación intercultural para el fomento de la inclusión escolar*:

Entendemos la Interculturalidad desde el fundamento del enriquecimiento y la comprensión mutua a través de aprendizajes basados sobre el fondo cultural de cada uno, a fin de que se respete la cultura de cada cual, se valore a los ojos de los demás, y de que la práctica pedagógica se apoye sobre una práctica cultural.<sup>59</sup>

---

<sup>59</sup> DELGADO, M., BOZA, A., *Iniciativas en educación intercultural para el fomento de la inclusión escolar*, Revista interuniversitaria de investigación sobre discapacidad e interculturalidad, Vol. 4, Nº2 (2010), p. 5

# BIBLIOGRAFÍA Y RECURSOS WEB.

## 1. LEGISLACIÓN

LOMCE, la Ley Orgánica 8/2013, de 9 de diciembre, para la mejora de la calidad educativa, en BOE de 1 de diciembre de 2013.

ORDEN ECD/65/2015, de 21 de enero, por la que se describen las relaciones entre las competencias, los contenidos y los criterios de evaluación de la educación primaria, la educación secundaria obligatoria y el bachillerato.

ORDEN EDU 363/2015, de 4 de mayo, por la que se establece el currículo y se regula la implantación, evaluación y desarrollo de la Educación Secundaria Obligatoria y Bachillerato en la Comunidad de Castilla y León.

Real Decreto 1105/2014, de 26 de diciembre, por el que se establece el currículo básico de la Educación Secundaria Obligatoria y del Bachillerato.

## 2. BIBLIOGRAFÍA

### Libros

- BENEJAM, P. *Las ciencias sociales: concepciones y procedimientos*, Graó, Barcelona, 2002
- BIOS, P. *psicoanálisis de la Adolescencia*, Ed. Paidós, Madrid, 1971
- CARRETERO, M. *Problemas y perspectivas en la enseñanza de las Ciencias Sociales: Una concepción cognitiva*, Visor, España, 1989
- FLAVELL, J., *La psicología evolutiva de Jean Piaget*, Ed. Paidós Ibérica, México, 1987
- FONDO DE LAS NACIONES UNIDAS PARA LA INFANCIA (UNICEF), *Estado Mundial de la Infancia 2011: La adolescencia una época de oportunidades*, UNICEF, Nueva York, 2011
- GAIRÍN SALLÁ, J., *Guía para la evaluación de competencias en el área de ciencias sociales*, Agència per a la Qualitat del Sistema Universitari de Catalunya, Barcelona, 2009
- GONZÁLEZ HERNÁNDEZ, A. *La didáctica de las Ciencias Sociales*, CEAC, Barcelona, 1980
- GORDON, T. y BURCH, *Programa do ensino eficaz*, Escola Superior de Educação João de Deus, Coimbra, 1998
- HAVIGHURST, R., TABA, H., *Carácter y personalidad del adolescente*, Ed. Marova, Madrid, 1972

- HERNÁNDEZ CARDONA, F. XAVIER. *Didáctica de las ciencias sociales, geografía e historia*, Gáo, Barcelona, 2002
- PAGÉS, J. *Enseñar y aprender ciencias sociales, geografía e historia en la educación secundaria*, ICE/Horso, Barcelona, 1998
- PÉREZ GONZÁLEZ, F., GARCÍA ROS, R., *Aprendizaje y desarrollo de la personalidad*, Alianza Editorial, Madrid, 2015
- SAURA, GARRE C. *Una pedagogía libertaria.*, Biblioteca Omegalfa ,Málaga, 2012, P. 2
- STANLEY HALL, G., *Adolescence*, Appleton & Co, Nueva York, 1904
- VALDIVIESO, M. *Rasgos de personalidad y niveles de adaptación en alumnos de 3º de ESO y 1º de Bachillerato*, Universidad Nacional de Educación a Distancia, Madrid, 2015

### Artículos

- ARROYO, P. “Aprendizaje, escuela y sociedad tecnológica”, *Revista Educación* 2001, N° 95, (2003)
- DELGADO, M., BOZA, A., “Iniciativas en educación intercultural para el fomento de la inclusión escolar”, *Revista interuniversitaria de investigación sobre discapacidad e interculturalidad*, Vol. 4, N°2 (2010)
- FUENTES M., GARCÍA F., GRACIA E. LILA M; “Autoconcepto y ajuste psicosocial en la adolescencia” *Revista Psicothema*, N° 1, vol. 23, (2011)
- GUILLÉN, M., “análisis de una obra de arte: valoración del alumnado y del profesorado sobre la enseñanza de este procedimiento en los libros de texto” *Proyecto Clío*, N° 36 (2010)
- LINARE C., KOGAN N., TABAKMAN S., TARQUINI S., “Enseñar y aprender Ciencias Sociales en la Escuela Primaria” *Dirección Provincial de Educación Primaria de Buenos Aires*, N°1, (2003)
- QUINQUER, D., “Estrategias metodológicas para enseñar y aprender ciencias sociales: interacción, cooperación y participación” *Didáctica de las ciencias sociales, geografía e historia*, N°40, (2004)
- TRABAJO RITE, M., Una propuesta de unidad didáctica alternativa: “Confluencia cultural y convivencia en Al Ándalus: huellas del pasado” *Revista Clío*, N° 39, (2013)

### **3. BIBLIOGRAFÍA DE LA PROGRAMACIÓN GENERAL**

- BONET CORREA, A., “Urbanismo barroco en Andalucía” *Conferencias de los Cursos de Verano de la Universidad de Córdoba sobre el barroco en Andalucía*, Vol. 1, (1984), pp. 239-244
- BONET CORREA, A., *La polémica ingenieros-arquitectos en España. siglo XIX*, Ed. Turner, Madrid, 1985
- GIORGI, R., *Ángeles y demonios*, Electa, Barcelona, 2004
- KRISTELLER, P., *El pensamiento renacentista y sus fuentes*, Fondo de cultura económica de España, Madrid, 1993

- KURMANN-SCHWARZ, *El gótico, arquitectura, escultura y pintura*, Ediciones Tandem Verlag GmbH, París, 1999
- MARTÍN GONZÁLEZ, J.J., “La escultura neoclásica en la Academia de San Fernando. Siglo XVIII” *Academia: Boletín de la Real Academia de Bellas Artes de San Fernando*, N°76 (1993) pp. 125-168
- MANGO C., *Historia universal de la arquitectura Bizantina*, Aguilar, Madrid, 1989
- MUSEO NACIONAL CENTRO DE ARTE REINA SOFÍA., *Primera generación - Arte e imagen en movimiento [1963-1986]*, Madrid, 2006
- RODRÍGUEZ ADRADO, F., *La Democracia ateniense*, Alianza Editorial, Madrid, 2007
- SAINZ SAIZ, J., *Arte prerrománico en Castilla y León*, Lancia, León, 1996
- SÁNCHEZ, M., “La simultaneidad de los estilos artísticos en la Edad Media. Un juego de simulación para comprender la arquitectura medieval” *Revista Íber*, N°14, (2004)
- ORTEGA Y GASSET, J., *La deshumanización del arte*, Alianza Editorial, Madrid, 1987
- VV.AA., *Año mil: El arte en Europa, 950 – 1050*, Lunweg, Barcelona, 2000
- WITTKOWER, R., *La escultura: Procesos y principios*, Alianza Editorial, Madrid, 2006

### Recursos de la programación general

- Blog escultura clásica griega <http://arteinternacional.blogspot.com.es/2009/05/escultura-clasica-griega-fidias-s-v-cto.html>
- Blog escultor Fidias <http://algargosarte.blogspot.com.es/2014/09/fidias-el-escultor-de-los-dioses-la.html>
- Historia del Arte Universal. El Mundo Clásico, Grecia Roma 1 (José Solís 2013) <https://www.youtube.com/watch?v=mD6lZ76V4LM>
- Prerrománico, Arquitectura, Historia del Arte (Artehistoria, 2011) <https://www.youtube.com/watch?v=Dn4piQk0igl>
- El Camino de Santiago (TVE, 2002) <https://www.youtube.com/watch?v=P5qqkIgvXUY>
- Románico, Pintura y decoración, Historia del Arte (Artehistoria, 2011) <https://www.youtube.com/watch?v=y1x-gdFLyLc>
- Renacimiento Italiano, escultura, Historia del Arte (Artehistoria, 2011) [https://www.youtube.com/watch?v=o6f\\_riRMbOA](https://www.youtube.com/watch?v=o6f_riRMbOA)
- Juan de Juni, Escultor (Radio Televisión Castilla y León, 2013) <https://www.youtube.com/watch?v=QUcjip4s2e0>

- Alonso Berruguete, Escultor (Radio televisión Castilla y León. 2013)  
<https://www.youtube.com/watch?v=ZGHJLUFe97c>
- Renacimiento europeo, escultura (Artehistoria, 2013)  
<https://www.youtube.com/watch?v=W0id1npX5UQ>
- Test arte Barroco (Testeando, 2010)  
<http://www.testeando.es/test.asp?idA=17&idT=yfyrfqge>
- La escultura barroca en España (Radio UNED, 2013)  
<https://www.youtube.com/watch?v=nc8eXnlO7sY>
- El impacto de lo nuevo. Problemas en utopía. (Arq. Benjamin Centralli, 2016)  
<https://www.youtube.com/watch?v=xExmgXOa0a8>
- Película: Goya en Burdeos, Carlos Saura, 1999
- Película: Gaudí, Manuel Huerga, 1989
- Película: El Gabinete del doctor Caligari, 1920
- Cortometraje: Un Perro Andaluz, Luis Buñuel y Salvador Dalí, 1929
- WIX Arte en la Guerra Civil Española (1936-1939):  
<http://trabajoinnovacion.wixsite.com/arteenlaguerracivil>
- El Museo Imaginado: Museo Virtual y Base de datos de la pintura española fuera de España: <http://www.t.museoimaginado.com/PORTADALCAZAR.htm>
- Banco de imágenes y vídeos del instituto de tecnologías educativas del ministerio de educación <http://recursostic.educacion.es/bancoimagenes/web/>
- Textos de arte del colectivo CREHA <http://www.artecreha.com/Table/Textos/>
- Diccionario de técnicas artísticas:  
<http://www.palabrero.com.ar/tecnicas/index.php>
- Mapas Flash Interactivos: <http://serbal.pntic.mec.es/ealg0027/mapasflash.htm>.
- YouTube: <https://www.youtube.com/>
- RTVE: <http://www.rtve.es/alacarta/videos/en-portada> Archivo de documentales de Radio Televisión Española.
- Kahoot: <https://kahoot.it/>
- Arte Paleocristiano (CR5Y, 2009)  
<https://www.youtube.com/watch?v=H60aJuEYkoA>

# ANEXOS.

## Anexo 1. Texto 1.

Pretender definir la cultura islámica es una tarea sumamente problemática. Podría decirse que es un ideal difícil de conseguir ante la cantidad de contradicciones que existen entre diferentes manifestaciones estudiadas dentro del concepto general del islam.

El arte islámico no nace a partir de una síntesis inventada, sino como resultado de una meditada reflexión mística, que busca la plasmación, el reflejo de esencias inmutables contenidas en la propia definición de Dios. Se trata de un arte sentidamente religioso, con un contenido sagrado que exterioriza la percepción profunda del espíritu a través de lo eterno, lo cósmico y lo humano. Pocos estilos han conseguido encontrar un lenguaje capaz de conducirnos a la idea metafísica de un ser puro.

Al igual que Dios se genera en su pensamiento, siendo causa y fin de sí mismo y conteniendo la totalidad del cosmos, los polígonos geométricos son capaces de engendrarse y multiplicarse hasta el infinito. De este modo la geometría trasciende de su contenido. Los polígonos estrellados son génesis de otros análogos que pueden secuenciarse en una prolongación ilimitada hacia el exterior o el interior.

La belleza es fundamental en el islam; el profeta dijo “Dios es bello y ama la belleza, así a través de la belleza se reconoce a Dios. A partir de la integración de lo permanente y lo efímero, a partir de lo mental y lo sensorial; la luz, el agua, el color, los olores cobran sentido al constituir una razón activa que conduce a la meditación y la práctica de una religión concebida para poetas.

CONCEPCIÓN PORRAS GIL, *arte islámico*.

## Anexo 2. Arcos de herradura.

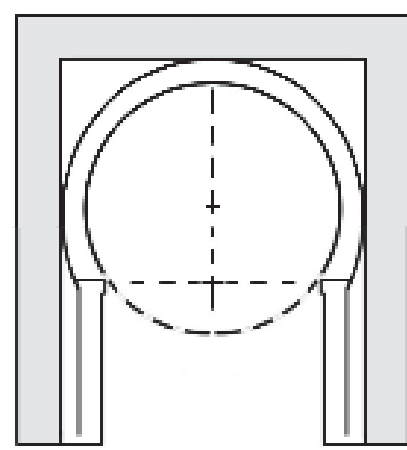
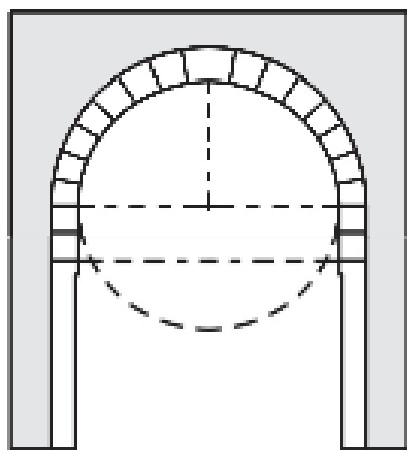

### Anexo 3. Texto 2 y 3.

La mezquita tiene su origen en la casa de Mahoma, que tras la huida de La Meca, construyó éste en Medina a la manera tradicional árabe, es decir, con patio. La casa de tipo árabe se caracteriza por su patio abierto, cercado por muros de adobe, en torno al cual hay una serie de aposentos aislados entre sí con las habitaciones de las mujeres. Para estar a resguardo del sol cuando se entrevistara con sus adeptos, añadió Mahoma en uno de los lados del patio un corredor, de troncos de palmera, tapado con hojas de palma y una capa de barro. Quedaba creado así el tipo de una edificación religiosa propiamente islámica, a saber, la mezquita con patio.

La fase siguiente está constituida por una edificación con patio pero notablemente mayor, que tiene en su parte sur, en dirección a La Meca, una serie de filas de soportes cubiertos, es decir, un recinto de oración claramente delimitado y corredores por los otros tres lados del patio. Primeras representantes de este nuevo tipo son las grandes mezquitas castrenses, donde los ejércitos practicaban la oración con un orden militar, en filas rigurosamente trazadas y con los ritmos uniformes que aún hoy caracterizan el decurso de sus plegarias. Los ejemplos más antiguos que se han podido comprobar de este esquema ampliado, no conservados hasta la actualidad, sin embargo, son las mezquitas de Basora (665) y Cufa (610), en el Irak, de la última de las cuales se sabe que en lugar de los troncos de palmera originarios tenía cinco filas de columnas, así como arcadas dobles en el patio.

Faltan aún en estos primeros exponentes las que más tarde han de ser características típicas de la mezquita, es decir, la hornacina de oración, el minarete y el púlpito escalonado. Lo único que por el momento es obligatorio es la orientación de las oraciones hacia la Meca. Asimismo sólo se conocía la silla baja, de dos pisos, en la que se sentaba Mahoma para predicar a los fieles, y a falta del minarete, desde el cual se haría posteriormente la convocatoria para la oración, el primer almuédano, Milal el Abisinio, voceaba subido a un pilar en el interior de la mezquita o desde lo alto del tejado.

KATHARINA OTTO DORN, *El islam*.

La linealidad de la caligrafía árabe y su carácter ornamental difícilmente se pueden aislar de lo que se ha dado en llamar arabesco, una manera de concebir el dibujo y la superficie, que parte de un cierto naturalismo al concretarse en un sinuoso tallo que, en su desarrollo, va entregando a la superficie pequeños tallos frondosos que, a su vez, pueden formar parte de otro juego de hojas y racimos, no es más que un tributo a la estética del horror vacui.

De esta manera, la mezquita y el mausoleo, el palacio y la madrasa adquirirían una significación fuera de la propia referencia material; se convertían en naturaleza, gobernada no obstante por el espíritu de lo geométrico. El filósofo Algazel consideraba



que el hombre debe dudar de su capacidad de percibir la certeza a través de la reconstrucción que los sentidos hacen de la realidad; la razón que es lo único que puede conducir al ser humano a la verdadera belleza, y el instrumento de la razón es la geometría.

Así pues, en el arte musulmán los motivos geométricos, las lacerías y las formas de configuración matemática no fueron decoración; antes bien, eran imágenes de la realidad esencial del universo.

Entre las figuras simples, el círculo y los polígonos estrellados fueron los elementos más utilizados en la génesis de los desarrollos geométricos. El radio del círculo podía ser el módulo de la composición que se generaba creciendo ad infinitum gracias a la multiplicación, a la subdivisión y a los cambios de escala. Ello hace que las ordenaciones geométricas del arte musulmán se conviertan en un continuo diálogo formal entre lo uno y lo múltiple, diálogo que las corrientes esotéricas quisieron interpretar como reflejo de la unidad y de la omnipresencia de Dios.

SUREDA, J., *Arte Islámico*

#### Anexo 4. Imágenes 1.

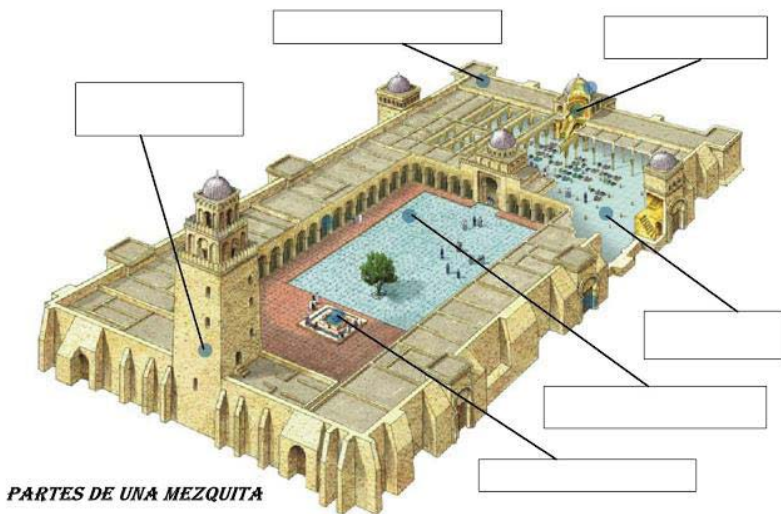

**PARTES DE UNA MEZQUITA**

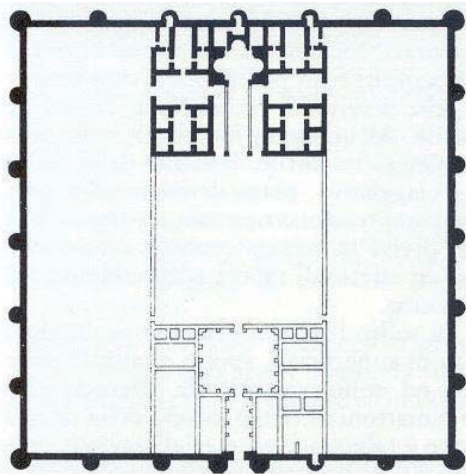
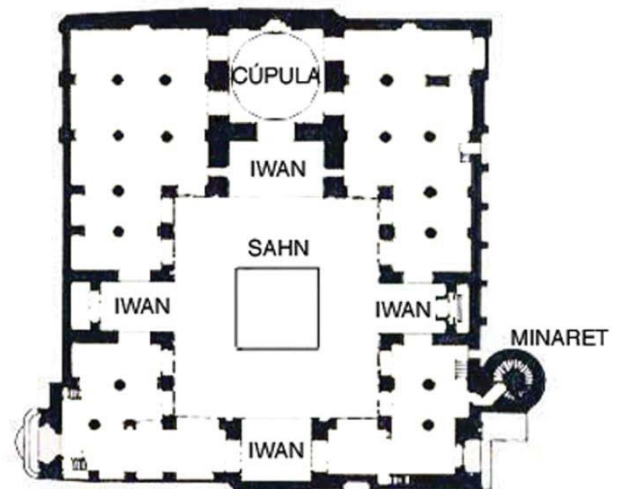

**Anexo 5. Imágenes 2.**

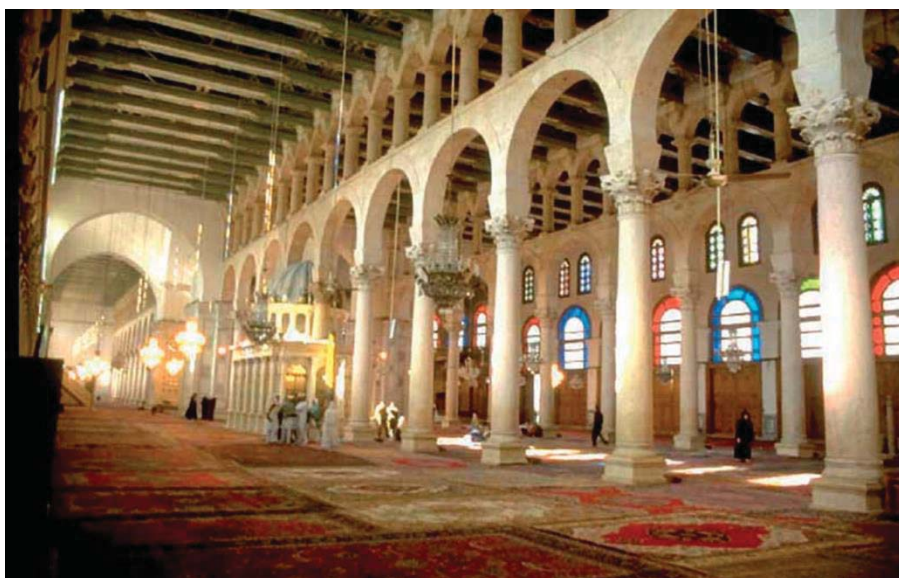
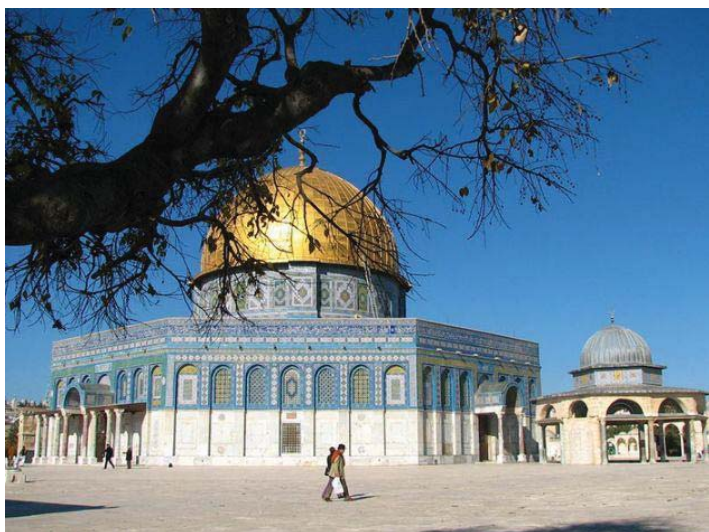

**Anexo 6. Imágenes 3.**

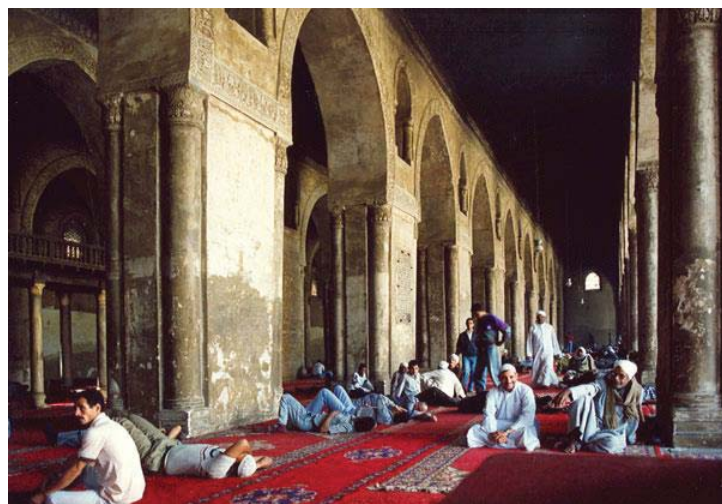
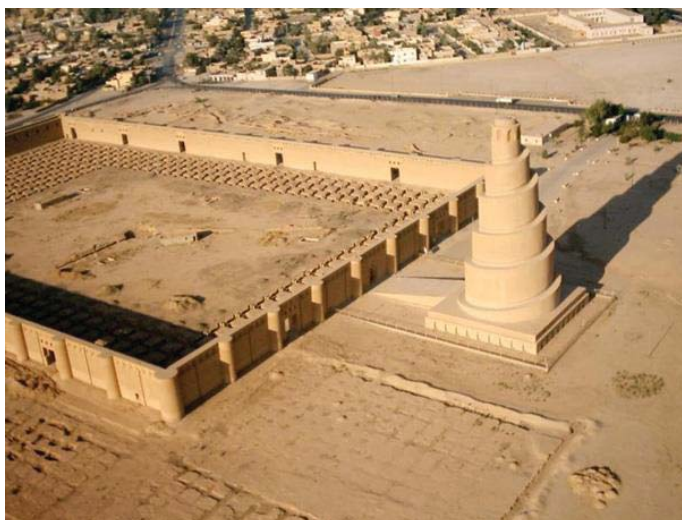

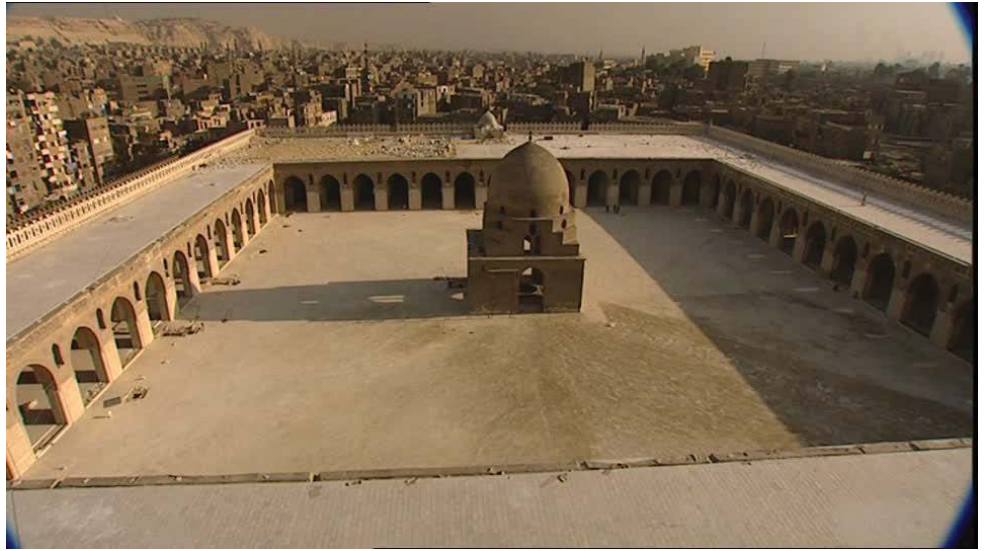

Anexo 7. Imágenes 4.



