

CONSEJERÍA DE EDUCACIÓN Y CIENCIA  
CONSEJERÍA DE CULTURA

# Itinerario por el valle del río Nacimiento



Cuaderno del Profesorado





# **ITINERARIO POR EL VALLE DEL RÍO NACIMIENTO**

**Cuaderno del Profesorado**

**JUNTA DE ANDALUCÍA**

CONSEJERÍA DE EDUCACIÓN Y CIENCIA  
CONSEJERÍA DE CULTURA

**GABINETE PEDAGÓGICO  
DE BELLAS ARTES  
DE ALMERÍA**

Autores: Alfonso Ruiz García

Juan Antonio Muñoz Muñoz

Diseño didáctico, montaje y composición:

Gabinete Pedagógico de Bellas Artes de Almería

Coordinación de la edición:

Gabinete Pedagógico de Bellas Artes de Almería

C/ Paseo de la Caridad, 125 - 4ª planta - 04071 Almería – Telf. 950 01 17 01

Edita:

JUNTA DE ANDALUCIA. Consejería de Educación y Ciencia  
y Consejería de Cultura

Diseña: Amando Fuertes Panizo

---

Imprime: Gráficas Dimar (Almería)

1ª Edición 2.000 ejemplares (Abril, 2004)

ISBN: 84-8266-433-6

Depósito Legal: AL-72-2004

**Procedencia de las ilustraciones**

Todas son del propio fondo documental de los autores de la publicación, menos las páginas siguientes:

*Las huellas de la memoria* (La Voz de Almería): cubierta exterior, 7, 16, 26 abajo, 27, 28 arriba y abajo, 29 arriba y abajo derecha, 30, 31 arriba y abajo, 32 arriba y abajo, 33, 34 arriba y abajo, 35 arriba y abajo, 36 arriba, 41 arriba y abajo, 42, 43, 46, 47, 48 abajo, 49 arriba y abajo, 50 arriba, 51, 52 abajo, 53 arriba.

J.A. Muñoz Muñoz: 34 arriba y abajo, 48 arriba.

**Cubierta exterior:** Vista general de Gérgal y detalle de la fachada principal de la iglesia de Ntra. Sra de la Anunciación de Fiñana.

## PRESENTACIÓN

Este itinerario didáctico era un trabajo pendiente desde hacia tiempo y un compromiso con la comunidad escolar y vecinos de la comarca. Supone el sexto material comarcal editado por este Gabinete Pedagógico tras *Los Vélez*, *Itinerario por la Baja Alpujarra almeriense*, *Itinerario por el Bajo Almanzora*, *Itinerario por el Alto Andarax* e *Itinerario por el Cabo de Gata y Campos de Níjar*, con ese objetivo último de recoger la diversidad y riqueza de nuestro territorio provincial.

Pretendemos con ello que los itinerarios, nuestras comarcas y, en general, nuestro Patrimonio Histórico se conviertan en recursos didácticos para acercarnos al entorno. Permitir que nuestros alumnos reconozcan la huella del pasado como elemento determinante del futuro, es nuestro objetivo, y buscamos conseguirlo mediante el esfuerzo de la motivación y el compromiso.

El objetivo último es colaborar en la tarea de formar ciudadanos más activos y comprometidos con la conservación y mejora de nuestro Patrimonio Histórico y con esta realidad social que nos ha tocado vivir.

Por último agradecer a todas aquellas personas que nos han ayudado a elaborar este material, prestándonos imágenes, documentación o testimonios orales, sin los cuales este trabajo no hubiera sido posible.

Alfonso Ruiz García  
Juan Antonio Muñoz Muñoz



## INDICE

<b>Presentación .....</b>	<b>3</b>
<b>1. Introducción .....</b>	<b>6</b>
<b>2. Orientaciones didácticas .....</b>	<b>8</b>
2.1. El Patrimonio Histórico en los diseños curriculares .....	8
2.2. Un itinerario histórico por la comarca .....	9
2.2.1. El itinerario histórico como recurso didáctico .....	9
2.2.2. La unidad didáctica en el Segundo Ciclo de la ESO. Objetivos y contenidos .....	10
2.3. Diseño del itinerario como unidad didáctica para Segundo Ciclo de la ESO .....	12
2.4. Recorrido aconsejado .....	14
<b>3. La comarca del río Nacimiento: aproximación histórica .....</b>	<b>17</b>
<b>4. Estilos artísticos y mentalidades sociales .....</b>	<b>23</b>
<b>5. Itinerario didáctico .....</b>	<b>26</b>
5.1. Tahas de Marchena y Alboloduy .....	26
Repoblación y señoríos cristianos .....	27
Los pueblos de la vega .....	28
Alboloduy y Nacimiento .....	29
5.2. Gérgal .....	30
Castillo y repoblación cristiana .....	30
Iglesia de Nta. Sra del Carmen .....	32
Trama urbana y presente .....	32
Minería y ferrocarril en el siglo XIX .....	33
5.3. Escúllar. La arquitectura de la pizarra .....	37
5.4. Abla .....	41
La presencia romana y el mausoleo .....	41
El recuerdo hispanomusulmán .....	42
La ermita de los Santos Mártires .....	43
La iglesia de la Anunciación .....	43
5.5. Abrucena. Agroindustrias tradicionales: molinos, jaraíces y almazaras .....	45
5.6. Fiñana .....	49
La huella musulmana: la Alcazaba y el aljibe .....	49
La ermita de Ntro Padre Jesús Nazareno (antigua mezquita) .....	50
La iglesia de Ntra. Sra de la Anunciación .....	51
La ruta de los molinos .....	53
5.7. Parque Nacional de Sierra Nevada .....	54
<b>6. Anexos .....</b>	<b>56</b>
6.1. Textos .....	56
6.2. Vocabulario .....	61
6.3. Bibliografía .....	63

## 1.- INTRODUCCIÓN.

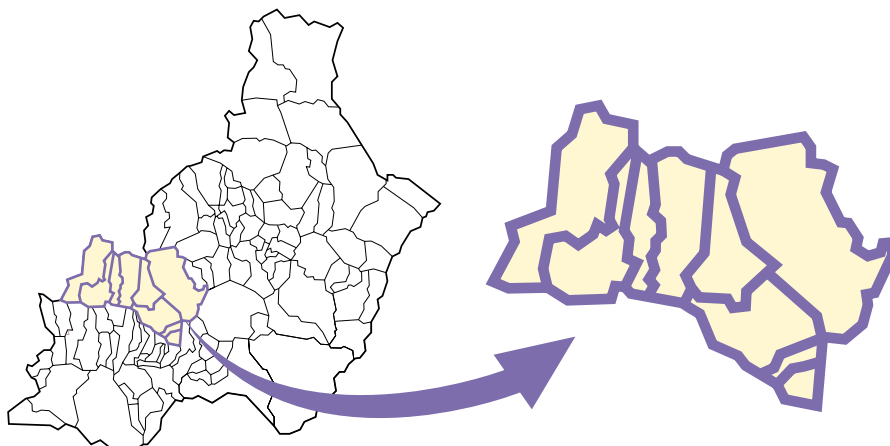

*Municipios de la comarca del Río Nacimiento*

Almería es una tierra de variedad y contrastes, y esa peculiaridad queda marcada en nuestra comarca. Si el visitante identifica el territorio almeriense con la aridez y dureza desértica, nada mejor que los grandes espacios de montes desnudos de arbolado, en la solana de la Sierra de Filabres. En cambio las faldas de Sierra Nevada sorprenden con el verdor de sus bosques y los huertos que aprovechan las aguas de la sierra, mientras en invierno las cumbres blancas dominan en altura, y una continua luz mediterránea enriquece los matices de un paisaje privilegiado.

El río Nacimiento es el eje vertebrador de esta atractiva comarca, que desciende suavemente desde los 1.100 m., en los límites con la vecina provincia de Granada, hasta Alhabia, en pleno valle del río Andarax. Es un pasillo natural que comunica la costa con el interior, la depresión de Guadix – Baza, y que abarca desde el municipio de Fiñana, en el extremo occidental de la provincia, hasta Sta. Cruz, Alsodux y Alhabia.

En este marco incomparable de la montaña mediterránea, entre la solana de la Sierra de Baza y los Filabres, y la umbría de Sierra Nevada, se ha desarrollado una larga y rica ocupación humana.

Hay antecedentes prehistóricos de la cultura argárica, vestigios y construcciones de la presencia romana, y una huella de la civilización hispanomusulmana, ligada a las antiguas tahas de Marchena y Alboloduy. Pero la construcción de la comarca va ligada especialmente a la constitución de los señoríos en la Edad Moderna.

En el siglo XVIII aparecen las nuevas poblaciones de Escullar, D<sup>a</sup> María y Ocaña, segregadas de Abla, mientras que Rambla Encira se abandona y se agrega a Nacimiento. Durante el siglo XIX hay un importante crecimiento



demográfico disperso en múltiples cortijadas, seguramente ligado al desarrollo minero y al aprovechamiento de moreras, olivos y almendros, frutales y la vega.



*Calle de Gérgal con el volumen de la iglesia*

Sin embargo la emigración de los años 60 del siglo pasado dejó un importante vacío en este territorio, crisis social y económica que comienza a ser superada tímidamente gracias a las expectativas de la reciente apertura de la autovía A-92 y a una creciente expansión del turismo rural y de interior. En ese sentido el Patrimonio Histórico y Cultural debe ser una referencia y un elemento de identidad que potencie esas posibilidades de desarrollo.

La montaña es el elemento definitorio del paisaje, caracterizado con múltiples recursos ambientales que enriquecen la vista: extensos pinares, encinas en lo más alto, cursos de agua permanente, paisajes de huerta tradicional, viñedos... y un Patrimonio Histórico muy singular. No en vano estamos en pleno Parque Nacional de Sierra Nevada y al pie de las montañas más altas de la provincia: El Chullo con 2.609 m. en Sierra Nevada, mientras que al otro lado domina la cumbre de 2.168 m de Calar Alto, el punto más alto de la Sierra de los Filabres.

Esta imagen del Observatorio Astronómico de Calar Alto, uno de los más importantes de Europa, que aprovecha la escasa nubosidad de la zona y la lejanía de núcleos de población, para escrutar el universo, es una de las referencias de la comarca y símbolo de la voluntad de desarrollo.

El Patrimonio Histórico comarcal es un añadido más al entorno natural privilegiado. Sin embargo es poco conocido, quizás porque no responde al concepto tradicional de «grandes monumentos» sino a una serie de bienes culturales que definen una memoria colectiva brillante.

Lógicamente no hemos incluido todos los elementos patrimoniales posibles, sino una selección con el ánimo de no cansar o repetir ejemplos similares, como podrían ser las iglesias. Nos hemos centrado básicamente en los municipios situados entre Gérgal y Fiñana, y hemos dejado fuera desde Alboloduy a Alhabia, simplemente por falta de tiempo en el itinerario previsto de un día, sin que ello suponga ninguna discriminación o restar interés. La estrategia didáctica de un itinerario obliga a una selección y a una coherencia conceptual



*Observatorio Astronómico de Calar Alto*

## **2.- ORIENTACIONES DIDÁCTICAS.**

### **2.1.- EL PATRIMONIO HISTÓRICO EN LOS DISEÑOS CURRICULARES.**

El Patrimonio Histórico andaluz es una de las manifestaciones fundamentales de la Cultura Andaluza y como tal debe de ser incluido en las enseñanzas de los distintos niveles educativos, no como asignatura ni tema aparte, sino como uno de sus ejes vertebradores y transversales que articulan el currículum escolar, tanto en la educación primaria como secundaria.

Hablar de temas transversales supone hacerlo de educación de valores, de aquellos valores que consideran importantes en la búsqueda de una sociedad más humana, justa y solidaria. La valoración de nuestro patrimonio natural y cultural y el compromiso personal en su defensa, conservación y mejora, es una realidad viva en el momento en que vivimos, y como tal aparece recogida entre los objetivos básicos de la Enseñanza Secundaria: *“Conocer las creencias, actitudes y valores de nuestra tradición y patrimonio cultural, valorarlos críticamente y elegir aquellas opciones que mejor favorezcan su desarrollo integral como personas”*.

El reconocimiento de la importancia del Patrimonio Histórico ha llevado también a convertirlo en el protagonista de dos nuevas asignaturas: “Patrimonio Cultural de Andalucía”, optativa para 4º curso de E.S.O. y “Patrimonio Artístico de Andalucía”, optativa de 2º curso de los Bachilleratos de Artes, y Humanidades y Ciencias Sociales.

Pero además el Patrimonio puede y, en nuestra opinión, debe convertirse en un conjunto de objetos de estudio a partir del cual se articulan multitud de unidades didácticas en todos los niveles y ciclos de enseñanza. Será prioritario en las Áreas de Conocimiento del Medio en Educación Primaria, Ciencias Sociales en E.S.O. y Geografía, Historia y Arte en Bachillerato. El Patrimonio Histórico reúne la doble perspectiva: científica en cuanto a su entidad, y psicológica en cuanto a su cercanía y capacidad de motivación para el alumno. De ahí se derivan sus grandes posibilidades didácticas como objeto de estudio.

Las posibilidades didácticas esbozadas anteriormente adquieren más relevancia cuando nos centramos en una comarca almeriense con personalidad propia, el valle del río Nacimiento, paso de comunicación de la costa con el interior y espacios con un amplio desarrollo histórico prácticamente en todas las etapas. El fácil acceso a este patrimonio permite su gran potencial didáctico, pero también es cierto que se desconoce su contenido cultural. Así el contacto directo del Patrimonio Histórico se convierte en el mejor medio de difusión y protección de nuestra memoria histórica – artística.

## **2.2.- UN ITINERARIO HISTÓRICO POR LA COMARCA.**

### **2.2.1.- El itinerario histórico como recurso didáctico.**

El recurso didáctico previsto para desarrollar estos objetivos es el itinerario comarcal, o recorrido por diversos elementos patrimoniales de distintas localidades de esta comarca del Alto Andarax con arreglo a un eje argumental de tipo cronológico y conceptual. No es una simple excursión turística o una actividad extraescolar desconectada del resto de la programación escolar, sino una visita activa basada en un aprendizaje significativo partiendo de un cuaderno de actividades del alumnado.

En nuestro caso el eje argumental básico del itinerario es el cronológico, centrándonos en conocer el desarrollo histórico de la comarca del valle del río Nacimiento en varios momentos claves:

- a) La huella romana en el mausoleo, pedestal y diversas lapidas encontradas en Abla.
- b) La civilización hispanomusulmana, centrada en La Alcazaba, el Aljibe o la antigua mezquita de Fiñana.
- c) La Edad Moderna cristiana, representada en Gérgal con la implantación de los señoríos, la construcción del castillo, además de la construcción de iglesias mudéjares en toda la comarca con unas características similares, además de ermitas y cruces recordándonos una marcada religiosidad popular con origen en el espíritu contrarreformista de barroco.
- d) El siglo XIX con el “boom” de la minería del hierro en la vertiente sur de la sierra de los Filabres, con abundantes restos en la zona y con una línea de ferrocarril instalada en aquella fechas, una de cuyas manifestaciones más espectaculares son los puentes de hierro.

La selección de elementos patrimoniales incluidos en el itinerario no es lógicamente exhaustiva. No pretendemos acercar al alumnado hacia una investigación del Patrimonio Histórico comarcal, sino que hemos seleccionado lo más interesante, representativo, accesible o, simplemente en mejor estado de conservación.

El transcurso del día realizando el itinerario afectará la atención y el estado anímico del alumnado, y por ello es necesario seleccionar para no cansar o prolongar en demasía, y esa selección subjetiva debe estar en función de la lógica interna del recorrido programado. No debemos menospreciar la distancia recorrida, la dispersión cronológica del itinerario o el grado de atención del alumnado según el cansancio o estado de ánimo general, pues pueden hacernos triunfar o fracasar la salida escolar, actividad que normalmente suele generar ilusión y expectativa entre el alumnado por romper el ritmo habitual de clases. El profesor deberá encontrar la adecuada proporción de todas estas

variables con su concreto grupo de alumnos, para así asegurar la idoneidad y rentabilidad didáctica de la visita.

El material didáctico que os ofrecemos está compuesto por un Cuaderno del Profesor, de carácter general para todos los niveles educativos, y un Cuaderno del Alumno, orientado para la Enseñanza Secundaria Obligatoria. Os proponemos tanto un acercamiento informativo a estos elementos patrimoniales, como una propuesta de utilización concreta en el aula de un nuevo nivel educativo implantado con la LOGSE (la Enseñanza Secundaria Obligatoria).

### **2.2.2.- La unidad didáctica en el Segundo Ciclo de la Enseñanza Secundaria Obligatoria. Objetivos y contenidos propuestos.**

El itinerario está planteado como una unidad didáctica que ejemplifique el núcleo temático “Las sociedades históricas”, con unos conceptos y procedimientos que pretenden acercar cuatro etapas y modelos de sociedades presentes en esta comarca del valle del río Nacimiento: el mundo romano, la civilización hispanomusulmana, la Edad Media cristiana y el Barroco, y el siglo XIX y comienzos del XX con el esplendor de la minería del hierro.

Tendría su ubicación en el 4º Curso de la Enseñanza Secundaria Obligatoria dedicado al análisis de “Las sociedades históricas”, según la propuesta de secuenciación de contenidos de los actuales diseños curriculares andaluces.

El desarrollo histórico del valle del río Nacimiento en esas 4 etapas claves se relaciona con otros núcleos temáticos del ciclo que pueden trabajarse, lo que prueba que no nos encontramos ante un diseño cerrado sino, muy al contrario, con una propuesta que admite una gran variedad de posibilidades.

En concreto podemos relacionar con el núcleo “El aprovechamiento de los recursos naturales” ya que el desarrollo histórico de la zona muestra una explotación del subsuelo mediante la minería, riqueza efímera que tuvo un “boom” impresionante durante finales del siglo XIX y principios del XX, además de la exportación de la uva de mesa durante el mismo período. Además podemos destacar la agricultura de regadío y de industria de la seda como elementos que perdurarán de la tradición morisca. Precisamente deberán analizarse las razones de la temporalidad de estas actividades económicas y su incidencia en el medio ambiente local. Se trabajará la idea de impacto ambiental y la relación con el desarrollo tecnológico y económico a nivel nacional y mundial.

También podríamos ejemplificar la unidad didáctica “Procesos de cambio en el tiempo”, centrándonos especialmente en el paso de una economía agrícola de subsistencia a una sociedad industrial y exportadora con la minería del hierro durante el siglo XIX. Ellos nos permite plantear el estudio de contenidos relacionados con la idea de transformación y permanencia de aspectos básicos de la economía de la comarca: la agricultura, los sistemas de transporte, la minería.

Los <b>OBJETIVOS GENERALES</b> del ciclo y los <b>específicos de la unidad</b> , son los siguientes:	
<p><b>1.- Analizar el legado cultural e histórico de Andalucía para conocer los elementos y rasgos básicos que identifican su comunidad en el conjunto de comunidades a que pertenecen.</b></p>	<p>a) Conocer los rasgos básicos de la evolución de la comarca almeriense del valle del río Nacimiento.</p> <p>b) Relacionar y contrastar ese proceso histórico con el del conjunto provincial y español.</p> <p>c) Conocer las características de los principales bienes culturales del Patrimonio Histórico comarcal.</p> <p>d) Reconocer como esos elementos culturales propios tienen sus raíces en el pasado.</p>
<p><b>2.- Valorar y respetar el patrimonio natural y cultural como legado de la humanidad, fuente de disfrute y recurso para el desarrollo individual y colectivo, contribuyendo así activamente a su conservación y mejora para las generaciones futuras.</b></p>	<p>a) Valorar las peculiaridades del Patrimonio Histórico comarcal, especialmente en sus ricas facetas de arquitectura religiosa mudéjar, arquitectura popular o agroindustrias tradicionales.</p> <p>b) Tomar conciencia de la necesidad de protección asumiendo una postura personal al respecto.</p> <p>c) Potenciar el disfrute y la ocupación del ocio en actividades relacionadas con el conocimiento del Patrimonio Histórico.</p> <p>d) Comportarse de forma respetuosa hacia el entorno natural.</p>
<p><b>3.- Identificar y analizar a diferentes escalas las interacciones que las distintas sociedades establecen con su medio en la ocupación del espacio y el aprovechamiento de los recursos naturales, valorando las consecuencias económicas, sociales políticas y medioambientales de esa intervención.</b></p>	<p>a) Reconocer en el medio físico y cultural de la comarca el impacto de la actuación humana a través del tiempo.</p> <p>b) Reconocer los factores ambientales que han condicionado el devenir histórico de la zona.</p> <p>c) Analizar las soluciones adaptadas para solventar los problemas derivados del medio físico.</p>
<p><b>4.- Analizar los procesos de cambio que experimentan las sociedades históricas en su trayectoria, asumiendo que los elementos básicos de las sociedades contemporáneas y los problemas que les afectan son, en gran parte, el resultado de esos procesos.</b></p>	<p>a) Analizar los procesos de cambios sufridos por la comarca a lo largo del desarrollo histórico.</p> <p>b) Relacionar esos procesos de cambio con los contextos económicos, sociales, políticos e ideológicos que lo originan.</p> <p>c) Relacionar y contrastar esos procesos con la dinámica general característica del siglo XIX.</p>
<p><b>5.- Utilizar los instrumentos conceptuales y las técnicas y procedimientos básicos de las Ciencias Sociales para llevar a cabo investigaciones de forma cooperativa.</b></p>	<p>a) Dominar el vocabulario básico relativo a la evolución histórico-artístico de la comarca.</p> <p>b) Avanzar en el manejo correcto de la cronología y la comprensión del tiempo histórico.</p> <p>c) Utilizar y comentar diapositivas, textos, planos, esquemas, mapas...</p>
<p><b>6.- Obtener, procesar y transmitir, de manera crítica y autónoma, informaciones diversas a partir de la utilización de las fuentes específicas de la Geografía, la Historia y las Ciencias Sociales y los medios de comunicación.</b></p>	<p>a) Utilización e integración de informaciones procedentes de diferentes fuentes (observación directa, fotos, diapositivas...) y campos de conocimiento (Arqueología, Historia del Arte, Urbanismo...).</p> <p>b) Reconocer en los municipios las huellas del pasado y saber interpretarlas.</p>

### **2.3.- DISEÑO DEL ITINERARIO COMO UNIDAD DIDÁCTICA PARA 2º CICLO DE LA ESO.**

El planteamiento didáctico de este material responde a las orientaciones metodológicas de los diseños curriculares de la ESO en Andalucía, así como el enfoque de anteriores trabajos nuestros de itinerarios comarcales, como será el caso de las zonas almerienses de Los Vélez o el Alto Andarax. Pero en general seguiremos la metodología de trabajo y de difusión del Patrimonio Histórico que caracteriza a los Gabinetes Pedagógicos de Bellas Artes.

Para el desarrollo del material planteamos como modelo didáctico la visita activa y el aprendizaje significativo, entendidos como un proceso de aprendizaje autodirigido por el propio alumno a partir de unas propuestas previas del profesor. Creemos que es una fórmula eficaz, distanciada de la visita guiada tradicional, pero tampoco responde al modelo investigativo puro, aunque siempre permitiendo el esfuerzo suplementario del Profesor y del Alumno a la búsqueda de una información científica y de unas orientaciones metodológicas más allá del simple material didáctico cerrado.

En este sentido las futuras propuestas del Cuaderno del Alumnado, aunque completada con todas las actividades programadas, es un diseño abierto que puede ser modificado, resumido o ampliado en cuanto el desarrollo didáctico y las actividades previstas, con el objetivo último de adaptarlo a la concreta realidad de un grupo de alumnos en un determinado contexto socioeconómico. Pero también, en muchos casos, puede ser un material válido y completo ante la ausencia de otras propuestas alternativas por parte del Departamento, Seminario o del profesor correspondiente.

Este doble carácter de material didáctico cerrado, con todas las actividades diseñadas en la estructura coherente de antes, durante y después de la visita, pero también abierto y con posibilidad de adaptaciones curriculares para cada centro educativo y grupo de alumnos, es una de las principales características que queremos aportar a este material.

Detrás de todos estos principios está el modelo constructivista, como opción propuesta en la LOGSE, en el Diseño Curricular Base y los diseños curriculares, donde la metodología está basada en el aprendizaje significativo.

Como en cualquier itinerario el contacto directo con la realidad desempeña un papel fundamental en el desarrollo de la unidad didáctica, que se estructura en la manera tradicional en las fases de antes, durante y después de la visita.

Partimos de los conocimientos e ideas previas de los alumnos, para a partir de ellos plantear interrogantes mediante un proceso de redescubrimiento y comprensión de los contenidos conceptuales, procedimentales y actitudinales, partiendo de la realidad de una comarca almeriense con una dilatada y rica trayectoria histórica.

#### **ANTES DE LA VISITA.**

##### ***FASE A – PLANTEAMIENTO DEL PROBLEMA.***

En este momento se plantean los objetivos y contenidos básicos de la unidad, se diseñan actividades de motivación, se explicitan las ideas previas y

se plantean los primeros interrogantes sirviendo de pautas para el desarrollo didáctico.

***FASE B – INVESTIGAMOS NUESTRO PASADO. ¿CUÁLES SON LOS ELEMENTOS DETERMINANTES DEL DESARROLLO HISTÓRICO DE LA COMARCA DEL VALLE DEL RÍO NACIMIENTO?***

En esta etapa aportaremos información al alumnado mediante dos recursos complementarios: textos e imágenes alusivas a cada etapa histórica, o de elementos representativos del Patrimonio Histórico comarcal, o bien comics idealizados sobre la evolución histórica a través del transcurso de varias generaciones de una familia, por ejemplo. También en un momento posterior se incluirán textos históricos, planos e imágenes actuales completando la visión. Todas estas informaciones se analizarán para ir sacando conclusiones parciales.

**DURANTE LA VISITA.**

***FASE C - ¿CUÁLES SON LAS HUELLAS Y TESTIMONIOS QUE HAN DEJADO EL DESARROLLO HISTÓRICO Y LA INSTALACIÓN DE DISTINTAS CULTURAS Y COMUNIDADES EN EL TERRITORIO DEL VALLE DEL RÍO NACIMIENTO?***

Esta es la etapa más interesante y representativa de la programación y desarrollo del itinerario comarcal, planteándose tanto como una nueva forma de obtención de información por parte del alumno, en este caso a través del contacto directo con el Patrimonio Histórico, como también de elemento motivador de actitudes y reflexiones sobre el estado actual de esos bienes culturales.

**DESPUÉS DE LA VISITA.**

***FASE D – RECAPITULACIÓN Y REFLEXIÓN, VALORACIÓN DEL DESARROLLO HISTÓRICO DE LA COMARCA.***

El objetivo será constatar la información obtenida por las distintas vías y extraer conclusiones sobre los interrogantes planteados, y de ello poder extraer elementos sobre la evolución histórica de la comarca del valle del río Nacimiento.

***FASE E – CONTRASTE Y GENERALIZACIÓN. ¿ES IGUAL O MUY PERSONAL EL DESARROLLO DE LA COMARCA EN ESTOS SIGLOS, CON RESPECTO A LA PROVINCIA DE ALMERÍA Y AL RESTO DE ESPAÑA?***

***FASE F – SÍNTESIS – OBTENER CONCLUSIONES SOBRE LAS PECULIARIDADES DE NUESTRA COMARCA.***

Todo el planteamiento didáctico desarrollado se basa en el trabajo de los alumnos, tanto individual como en pequeños grupos o el grupo clase. El profesorado desempeñará un papel esencial, aunque muy diferente al de la clase magistral o la explicación pasiva para el alumno, en cuanto que introducen los temas, orienta y organiza el trabajo, y lo que es fundamental, ayuda a que se produzcan recapitulaciones y síntesis productivas del trabajo realizado.

## 2.4.- RECORRIDO ACONSEJADO

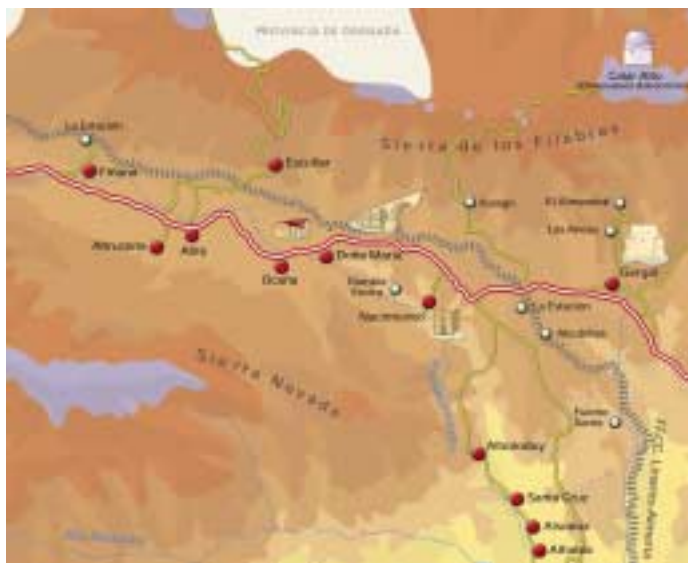

*Itinerario general en la comarca*

El recorrido previsto se centra por cinco municipios de la zona media y alta del valle del río Nacimiento (Gérgal, Las Tres Villas, Ablá, Abrucena y Fiñana), mientras que incorporamos información y posibilidades didácticas de otros de la parte baja (Alhabia, Alsodux y Alboloduy) y Nacimiento, pero pensamos que es totalmente imposible incorporarlos al itinerario previsto para desarrollo en un día.

El planteamiento es intentar mantener una relativa coherencia conceptual,

de forma que cada municipio aporta una información específica e independiente de los demás. Para ello, aunque en cada municipio vamos a encontrar elementos patrimoniales de diversos períodos, deseamos que cada pueblo singularice una etapa histórica o un tipo de patrimonio concreto. Así el recorrido admite cinco grandes ejes conceptuales:

1. Gérgal. Señoríos y repoblación en el XVI.
2. Escúllar. La arquitectura de la pizarra.
3. Ablá. La herencia clásica.
4. Abrucena. Agroindustrias tradicionales.
5. Fiñana. La huella musulmana.

Será conveniente ir provisto de un mapa de carreteras de la zona donde previamente se haya diseñado el itinerario y las distintas paradas previstas. En el caso del habitual itinerario de una jornada de duración el recorrido será bastante apretado en su desarrollo, por lo que debemos comenzar bastante temprano, desarrollándose por la mañana el acceso a Gérgal, Escúllar, Ablá y Abrucena, mientras que por la tarde quedaría reservado en exclusiva para Fiñana. El itinerario del mediodía podía estar cubierto con la comida en El Serval (Ablá) o en Las Rozas (Abrucena).

### Gérgal

El acceso a la localidad se realizará desde la salida 360 de la autovía, Gérgal Oeste, tomándose la dirección a la derecha hacia Gérgal. La primera parada está constituida por los restos de la estación de la Cruz de Mayo, punto



final del cable aéreo que bajaba de la sierra y que transportaba el mineral hasta la cercana estación de Las Alcubillas (Gérgal). Aquella estación de la Cruz de Mayo se reduce a un par construcciones y la playa de vías, una vez que todos los elementos metálicos fueron desmontados hace décadas.

Se sitúa esta estación 200 m. más acá del acceso mencionado, en una explanada bajo el cartel anunciador del municipio.

Posteriormente visitaremos el castillo, cuyo acceso se realiza por un desvío a la izquierda 200 m. más allá en dirección al pueblo, donde se señaliza hacia las barriadas de Las Aneas y El Almendral. A un km. aproximadamente se encuentra el castillo. Para realizar visitas escolares se deberá contactar, con suficiente antelación de varios días, con el Ayuntamiento (950-353006).

Para visitar la trama urbana y la iglesia de Ntra. Sra. del Carmen nos dirigimos hacia un pequeño ensanche, donde dejamos al autocar, y continuamos a pie en dirección al Ayuntamiento. Un poco antes un desvío nos lleva a la iglesia (para las visitas concertar con el párroco D. Carlos Rodríguez. Tfno. 950-365051 o 626-71 9172, o bien al Ayuntamiento). El recorrido nos permite contemplar la trama urbana de un bello municipio con su arquitectura tradicional, donde la pizarra todavía guarda protagonismo.

## Escúllar

El acceso se realiza a través de la salida 336 (Abla, Abrucena y Escúllar), donde tomamos la salida de Abla (antigua N-324) y desde allí en dirección a Escúllar (el acceso directo desde la A-92 presenta unas curvas y un puente complicados para un autocar). El acceso es de 9 kms. por una ctra. en dirección a Caniles, donde pasaremos la estación de ferrocarril. El autocar deberá aparcar a la entrada del pueblo en un ensanche junto a la fuente y al comienzo de la C/ Real.

## Abla

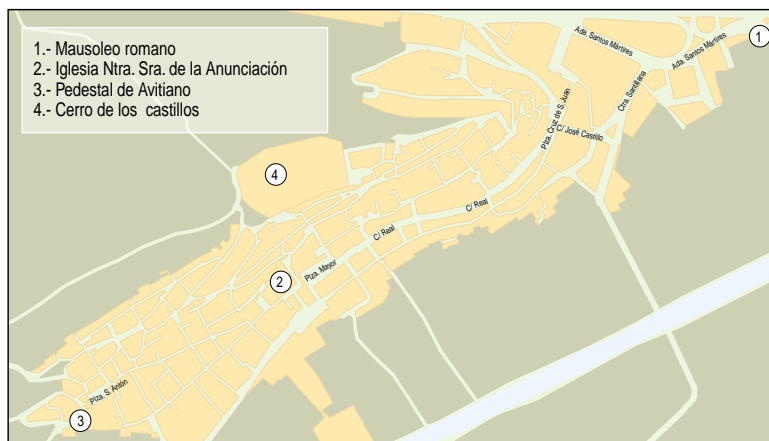

Plano de Abla

Tomaremos la antes mencionada salida de la autovía. El autocar deberá dejarse a la entrada de la localidad, junto al mausoleo romano (1) o en la Avda. de los Santos Mártires. Posteriormente seguiremos a pie por la C/ José Castillo, Plaza de la Cruz de San Juan, C/ Real y la Plaza



### 3.- LA COMARCA DEL RÍO NACIMIENTO: APROXIMACIÓN HISTÓRICA.

#### PREHISTORIA Y EDAD ANTIGUA

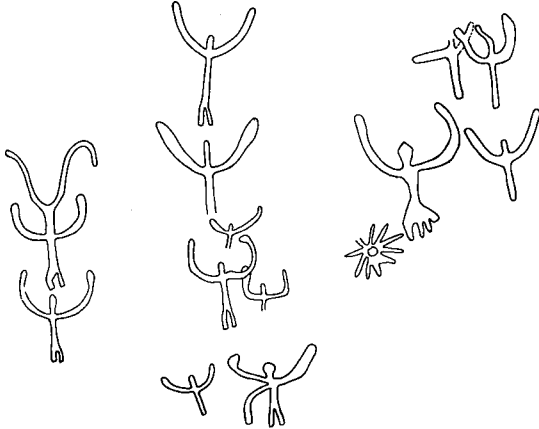

Panel de pinturas rupestres del friso de Portocarrero

Esta comarca almeriense atesora una importante memoria histórica, cuyo antecedente más remoto son las pinturas rupestres como el friso de Portocarrero o los abrigos del Peñón de las Juntas.

Sin embargo la verdadera ocupación del valle comienza durante el Neolítico, tal como muestran los abundantes restos de cerámica y molinos de manos dispersos por la zona, y especialmente con la cultura de Los Millares, evidenciada en la necrópolis de Los Milanes (Abla). Está formada por un conjunto de tholoi o tumbas circulares colectivas (toda la familia)

provistas de un corredor de acceso y cámara funeraria cubierta con falsa cúpula.

La Edad del Bronce con la cultura argárica multiplica los asentamientos en la zona y se distribuyen en relación con los dos cursos de agua principales: río Nacimiento y río Abrucena. En el paraje de las Juntas han aparecido diversas cistas funerarias, al igual que en las inmediaciones de Fiñana.

Pero el pleno protagonismo de esta etapa se encuentra en el Bronce Final de comienzos del I milenio a.X., representado en el yacimiento del Peñón de la Reina (Alboloduy), un espolón orientado hacia el Sur dominando el pueblo actual, donde encontramos viviendas de planta ovalada, una muralla y una cisterna para recoger el agua. La elección del emplazamiento no es casual: un cerro elevado de laderas escarpadas, individualizado sobre el entorno, en una posición dominante sobre el paisaje y sobre el valle del río Nacimiento. Su ocupación persiste hasta el siglo VII a.X.



Moneda romana del emperador Trajano procedente de Abla

En estas fechas es cuando comienza la influencia de los colonos del Mediterráneo Oriental, que nos aportan elementos de desarrollo tales como la escritura, la moneda, un activo comercio o la introducción del torno del alfarero, el hierro, el alfabeto, el vino y el aceite. Simultáneamente se constata la presencia ibérica en Abla, mencionada en la Geografía de Ptolomeo como una de las ciudades ibéricas de la Bastetania o región del sur.

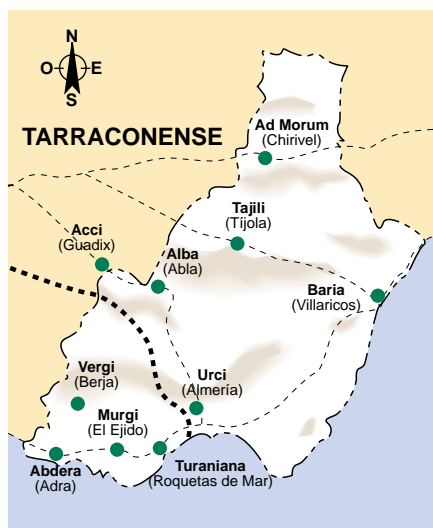

Almería en época romana. Principales núcleos y vías de comunicación

El desarrollo económico y cultural se potenció durante la dominación romana. Estas huellas son visibles en Abia en el mausoleo o el pedestal de Avitiano. También son abundantes las lápidas en la zona, e incluso una villa romana con el Cortijo Cecilio de Fiñana, en las faldas de Sierra Nevada.

## EDAD MEDIA

La crisis del Bajo Imperio Romano (siglos III, IV y V) supuso la descomposición política del Estado y un rápido proceso de ruralización marcando el inicio de la Edad Media. El obligado retorno a la agricultura y el abandono de la costa difunden los poblados agrícolas que aprovechan los fértiles valles del interior.

Tras la rápida conquista del reino visigodo, por parte de los árabes beréberes, Almería debió estar ya ocupada en el 713 cuando se firma el pacto de Tudmir con la zona de Murcia y parte de Alicante.

Los grupos de yemeníes se instalan tanto en las fértiles vegas de la Alpujarra meridional como en todo el arco del Andarax y Nacimiento hasta Fiñana. El Islam recién implantado respeta el estatuto de los autóctonos cristianos y judíos. Pero las noticias son escasas para Almería hasta la constitución del emirato omeya por Abderrahmán I, que crea un auténtico estado islámico, que aumenta las tasas e impuestos a las poblaciones vencidas.

Esto dará origen a rebeliones del mundo rural dirigidas por muladíes herederos de la nobleza hispano-visigoda deseosa de mantener sus privilegios frente a las reformas de los Omeyas. El cabecilla más importante será Umar Ibn Hafsun, quien dominará la Andalucía oriental hasta ver sofocadas

las fortalezas almerienses entre el 913 y el 923 por Abderrahman III.

El califato significará la consolidación del aparato estatal y la colonización rural mediante complejos sistemas hidráulicos y la asociación de pequeños núcleos habitados con fortificaciones. Fortalezas como el Castellón de Gérgal o el Castillo de Abrucena responden al modelo de castillo califal de itinerario, en forma de recintos rectangulares con torres cuadradas en los ángulos y fá-



Aljibe musulmán (Fiñana) convertido en sala cultural

brica de tapial, para el control de las comunicaciones de Baza y Guadix con Almería.

Similar carácter muestran la fortaleza del Peñón de las Juntas (Abla) o la Alcazaba de Fiñana, ésta más extensa y espectacular, que se aprovechan de su ventajosa posición en altura y escarpados accesos, de forma que cualquier asedio o asalto resultaba demasiado costoso y sólo aseguraba el control de un pequeño territorio.

El papel de estas fortalezas se reactiva durante la época almohade, y a esta época pertenece una fortaleza situada próxima a la ermita de San Gregorio (Gérgal), además de un importante protagonismo de El Castellón.

El periodo nazarí de los siglos XIV y XV marca una constante guerra civil, especialmente entre Boabdil y El Zagal, lo que facilita el avance cristiano. Es el momento de elevación de torres fortificadas en las alquerías y de diversos fortines para el control del territorio, todo ello como muestra de una inestabilidad política. Es el momento de construcción de la pequeña mezquita de Fiñana.

### EDAD MODERNA.

La conquista del último territorio musulmán de la Península Ibérica en 1492 por los RR.CC. marca el inicio de la Edad Moderna. Las capitulaciones o acuerdos permitieron a los musulmanes mantener íntegramente sus bienes raíces así como libertades personales, leyes propias, religión y cultura. Pero pronto faltó la voluntad política de cumplir lo acordado y la convivencia entre musulmanes y cristianos nunca fue fácil.

Tras el levantamiento mudéjar (musulmanes bajo dominio cristiano) de 1500 contra el incumplimiento de las capitulaciones, éstos serán obligados a bautizarse, verán prohibidas sus costumbres y con ello pasarán a ser denominados moriscos. Muchos prefirieron emigrar al Magreb.

Sin embargo la población de nuestra Alpujarra almeriense continuaba siendo mayoritariamente morisca (90%), en contraposición a la minoría de cristianos viejos. Aquellos constituían la base de la población rural, con una agricultura intensiva obteniendo elevados rendimientos de cultivos sobre



Guerra de los moriscos



Torre mudéjar de la iglesia de Fiñana

bancales y paratas venciendo un relieve abrupto, complementada con cultivo en secano de cereales y olivos.

La intransigencia política y religiosa del periodo poco facilitaba la convivencia. Además los moriscos se consideraban ultrajados por la Iglesia y la burocracia real. La rebelión de 1568 se convirtió en un baño de sangre, sofocado por el marqués de Los Vélez a finales de noviembre de 1569. Sucesos como la matanza de cristianos en el castillo de Gérgal en la Navidad de 1568 ilustra el odio entre ambas comunidades.

Pero además ahora se implanta un nuevo modelo político y administrativo. La jurisdicción señorial del sistema castellano es el pago de los RR.CC. a la nobleza que le apoyó en la guerra de Granada. Fiñana, Abla y Abrucena fueron entregadas en señorío el 8 de Marzo de 1501 a don Diego López de Haro, señor de Sorbas y Lubrín, aunque posteriormente Fiñana quedará como territorio realengo. El Duque de Maqueda obtuvo toda la zona baja

del río Nacimiento, y el Señor de Gor, D. Sancho de Castilla y Enríquez, recibe en 1504 el territorio de la antigua taha de Alboloduy, que comprendía Alboloduy, Nacimiento y Sta. Cruz. El Conde de la Puebla obtuvo el territorio de Gérgal, ampliado posteriormente hasta Velefique.

Pero la expulsión morisca de 1571 creó un despoblamiento de la zona. Ello exigía una repoblación castellana y una administración de las haciendas confiscadas a los moriscos, acusados de traición al rey. Los nuevos pobladores recibían unas condiciones muy beneficiosas: casas en propiedad y tierras distribuidas en suertes, pagando un diezmo de todo el producto, además del diezmo eclesiástico. Esta distribución quedaría reflejada en un libro de apeo guardado en el municipio. Pero ni el volumen poblacional ni el económico de los nuevos pobladores recuperó el esplendor económico de la zona, que entrará en una profunda decadencia.

La casa-pósito del duque de Gor en Nacimiento y algunas casonas muy transformadas en Abla, caracterizadas en su cubierta por un tambor octogonal con 4 ventanales de iluminación e interiormente por un cubierta de madera, son los únicos recuerdos de esa nobleza rural. El deslinde en 1717 de los términos municipales de Abla, Abrucena y Fiñana producirá enfrentamientos seculares que han llegado hasta nuestros días en cuanto al reparto y aprovechamiento de las aguas de la sierra.

## GABINETE PEDAGÓGICO DE BELLAS ARTES

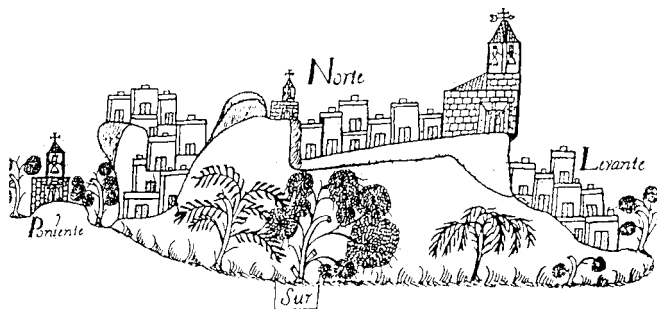

Abrocena en el Catastro de Ensenada.

El catastro del marqués de Ensenada de 1752, verdadero censo de personas, propiedades y bienes, es un reflejo exacto de la realidad comarcal. La producción de seda continua siendo importante (muchos morales), y los árboles dominantes son las higueras, árboles frutales y algunos olivos. Los montes eran comunales para pastos y madera.

## EDAD CONTEMPORÁNEA

El siglo XIX significa importantes cambios administrativos, como la segregación en 1834 de las nuevas poblaciones de D<sup>a</sup> María, Ocaña y Escúllar (hoy agrupadas en el único municipio de Las Tres Villas), que desde tiempo atrás habían reclamado su emancipación. Rambla Encira se abandona y la población se traslada a Nacimiento. Surgen gran número de cortijadas.

La desamortización eclesiástica favorecerá la concentración de la propiedad en unas pocas familias hacendadas. La deforestación del monte y la desaparición de encinares seculares van ligados a la presión de la minería y a un abandono de esta fuente de riqueza. La repoblación del siglo XX con pinares de rápido crecimiento, es sólo un sucedáneo, mientras los restos del encinar autóctono se refugia en escondidas umbrías o en aisladas cumbres.

Pero el siglo XIX se caracteriza por la fiebre minera, actividad milenaria en nuestro poblamiento prehistórico (El Argar o Los Millares), pero que ahora presenta un desarrollo espectacular al hilo de la reciente revolución industrial, abriendo expectativas de trabajo a los sectores populares y oportunidades de rápidas ganancias para la burguesía.

Si la minería de plomo de la sierra de Gádor se centra básicamente en la 1<sup>a</sup> mitad del siglo XIX, las explotaciones de nuestra comarca aprovechan la vertiente sur de la sierra de Filabres o bien son punto de embarque del mineral extraído de Sierra Nevada, como en el caso del cable procedente de Beires, que estuvo en activo hasta los años 30 del siglo pasado.

Este «boom minero» se integra en la denominada «Edad de hierro» de la minería almeriense (1885–1914), en relación con la bonanza de la industria siderúrgica mundial en la época del rearme militar previo a la Primera Guerra Mundial. Normalmente estas minas están en manos de sociedades extranjeras o vizcaínas, que deben invertir grandes capitales en infraestructuras de transporte hasta el embarque del hierro en la costa, como consecuencia del bajo valor por tn. Ello obligará a construir ferrocarriles y cables aéreos.



*Puente de ferrocarril de la Rambla de las Adelfas.*

Será una explotación colonial, donde se exporta el mineral en bruto a los centros consumidores europeos, salvo la calcinación para aumentar la pureza metálica. Esta minería tendrá problemas con el cierre de mercados durante la Primera Guerra Mundial y la crisis total será la depresión de los años 30.

Municipios como Gérgal, con 5.000 habitantes a principios del siglo XX, quedaron despoblados, al igual que los efímeros poblados mineros. El único recuerdo permanen-

te será la vía del ferrocarril uniendo con la capital y el resto de España, además de algunos espectaculares puentes para su trazado.

La economía familiar retornó a la agricultura, con una cierta prosperidad en la 1ª mitad del XX gracias al cultivo de la uva de mesa destinada a la exportación. Su crisis determinará una fuerte emigración desde los años 60 a Europa.



*Animales en las faenas del campo, una imagen ya poco habitual.*

Sin embargo la situación comienza a cambiar en la última década gracias al acercamiento a la capital provincial y al resto de España con la apertura de la A-92. El turismo de interior, con un notable incremento de alojamientos rurales, y la búsqueda de segundas residencias al pie del paisaje privilegiado de Sierra Nevada, han mejorado sustancialmente las expectativas económicas.

Ahí el Patrimonio Histórico recogido en estas páginas debe ser un elemento fundamental del desarrollo, siempre en equilibrio con la preservación de un espacio natural privilegiado. La declaración de Parque Nacional de este entorno también debe significar una potenciación de estos municipios.



## 4.- ESTILOS ARTÍSTICOS Y MENTALIDADES SOCIALES

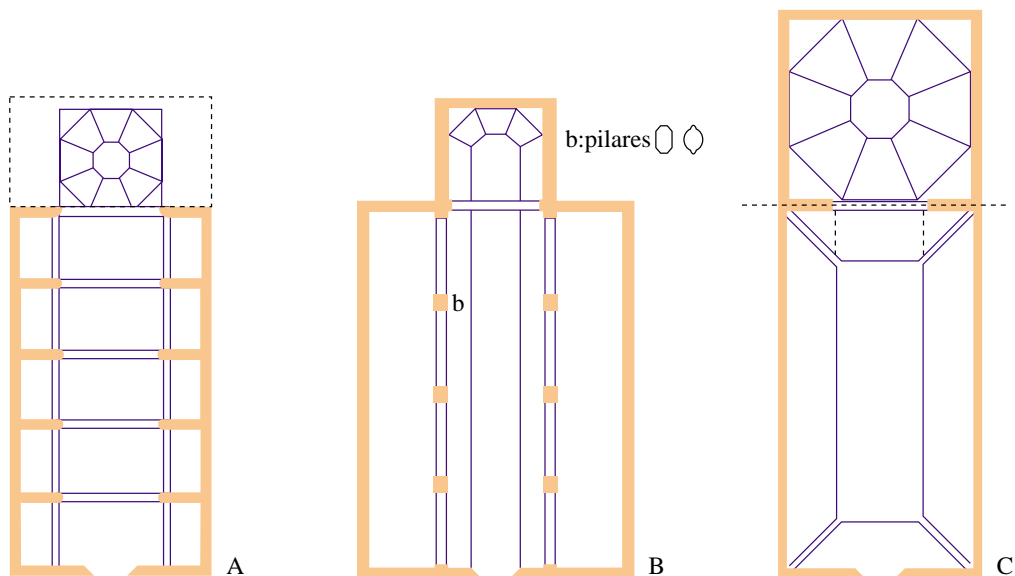

Tres tipos de plantas de iglesias, según J.M. Gómez Moreno

### a) El mudéjar.

El mudéjar representa la herencia musulmana que se resiste a morir. Es el estilo genuinamente hispánico por excelencia, de síntesis entre lo musulmán y lo cristiano, sencillo, funcional y bello. Por todo esto, a la par que por ser fruto de un profundo y real mestizaje cultural, que la política no fue capaz de desarraigar, tuvo una larga pervivencia entre nosotros.

Consiste en la síntesis de elementos constructivos y decorativos cristianos y musulmanes, con una utilización de técnicas, materiales y mano de obra fundamentalmente musulmana, mientras su religión fue permitida (mudéjares), y moriscos después de la conversión forzosa. Los materiales y sistemas constructivos son de raíz hispanomusulmana: ladrillo, mampostería, yeso, madera ..., como materiales autóctonos, sencillos y de tradición popular. Tendrá una amplia difusión por la baratura de los materiales, la rapidez de ejecución y el menor coste de la mano de obra morisca.

La tipología de iglesias mudéjares de esta comarca almeriense es deudora de los modelos granadinos, pues no olvidemos que este territorio dependía de la diócesis de Granada y por ello edificaban los mismos arquitectos. En ese sentido podemos diferenciar tres modelos creados por el maestro Rodrigo Hernández en el siglo XVI:

- a) Iglesia salón, de planta rectangular y una sola nave, normalmente con el coro elevado a los pies, como la iglesia de Aulago.



Armadura ochavada de la capilla mayor de la iglesia de Abla

b) Iglesia salón de una sola nave pero con capilla mayor diferenciada, como la iglesia de la Anunciación de Abla.

c) Iglesia de tres naves con capilla mayor diferenciada, más adecuada para una mayor población, como la iglesia de Ntra. Sra. de la Anunciación de Fiñana.

La autoridad religiosa, consciente de la necesidad de atraerse una población en principio reticente o claramente hostil, en absoluto cristiana de corazón, favoreció la construcción de iglesias y templos parroquiales en este estilo que resultaba más cercano y familiar a los moriscos.

## b) El barroco.

Este término define el arte recargado y muy ornamental que caracteriza a Europa Occidental durante los siglos XVII y XVIII. Su origen se sitúa en Italia con la Contrarreforma católica del Concilio de Trento, que obliga a luchar contra el protestantismo con un arte que debe arrastrar y atraer a los fieles hacia la verdad católica. El arte se convierte en un escenario e instrumento que escenifica el dogma cristiano y, por ejemplo, el retablo del altar mayor se convierte en un gigantesco escenario teatral del arte religioso, donde la arquitectura es el marco de la plástica pictórica y escultórica.

Las construcciones más significativas serán iglesias y conventos, como manifestación de una sociedad de fuertes convicciones religiosas, y las viviendas señoriales y palacios, con escudos de armas (símbolo de linaje y pureza de sangre), diseño sobrio y clasicista de la fachada, y portada de acceso en cantería y dotada de sencillas rejerías, elementos que nos hablan de la sociedad estamental del Antiguo Régimen.



Camarín de la iglesia de Gérgal

En nuestra comarca almeriense la presencia del barroco está garantizada en iglesias y conventos, pero sólo como remodelaciones de la vieja fábrica mudéjar,

tal como muestran parcialmente las iglesias de Nacimiento y Alboloduy, mientras que en Gérgal se reorganiza el altar mayor con la escenografía de un camarín dedicado a la Virgen.

### c) El neoclasicismo.

Podemos definirlo como la corriente artística inspirada en las formas del arte clásico grecorromano, que se desarrolla a fines del siglo XVIII y principios del XIX como reacción al recargamiento ornamental del barroco.



*Fachada de la iglesia de Nacimiento*

Será una manifestación más de la Ilustración del siglo XVIII, donde la razón, identificada con la belleza ideal del arte clásico, se contraponen a la imaginación y al decorativismo barroco. El arte se entiende ahora como instrumento de educación y por ello se establece la Academia de Bellas Artes de San Fernando para supervisar los proyectos artísticos, en este caso las nuevas construcciones.

Las características arquitectónicas más destacadas son:

- a) Severo clasicismo mostrando una eliminación de toda decoración y la valoración de lo estructural.
- b) Monumentalidad, proporción, armonía y sencillez como sellos inconfundibles.
- c) Ritmos de huecos siguiendo el modelo del arco de triunfo romano, con división en calles simétricas en varias plantas y encuadramiento de vanos.
- d) Marcada división de plantas mediante cornisas de separación.
- e) Influencia del neoclasicismo académico impuesto por Juan de Villanueva desde Madrid: fuerte clasicismo, efectos de luces y sombra, combinación de ladrillo y cantería...

Las manifestaciones de este neoclasicismo se aprecian en la arquitectura religiosa de Alhabia y Alboloduy, donde una fachada rigurosamente clasicista y sobria de paso a un interior abovedado (ha desaparecido la armadura mudéjar) y donde el crucero bajo la bóveda de media naranja centraliza la planta.

## 5. ITINERARIO DIDÁCTICO

### 5.1. LAS ANTIGUAS TAHAS DE MARCHENA Y ALBOLODUY



*El Peñón de la Reina desde Alboloduy.*

El tramo inferior del río Nacimiento abarca cuatro municipios tradicionalmente incluidos en el extremo oriental de la Alpujarra: Alhabia, Alsodux, Santa Cruz de Marchena y Alboloduy.

El recuerdo hispanomusulmán está presente tanto en el máximo aprovechamiento del agua en la fértil vega, como en los restos de las fortalezas de Marchena y Alboloduy. Están ligadas a la división administrativa de la Alpujarra por parte de los monarcas nazaríes en tahas o distritos, donde el centro militar y administrativo es el castillo, rodeado de tierras de cultivo y de núcleos habitados en alquerías. Aquí estaba la mezquita mayor, actuaba el cadí o juez y el alguacil, se celebraba el mercado semanal o el zoco permanente, y se recogían los impuestos. Reflejan la necesidad de defensa de unas comunidades rurales relativamente autónomas.

La división en tahas será respetada tras la conquista de los Reyes Católicos y pervivió hasta la reforma administrativa de 1833. En 1504 el señor de Gor recibe el señorío de la zona y establece la capital en una alquería rebautizada como Santa Cruz. A lo largo del siglo XVI se refunden las antiguas tahas de Marchena y Alboloduy, y a principios del XVII la taha del Boloduy mostraba dos núcleos principales: Santa Cruz de Marchena y Alhizan del Boloduy (cabeza de la taha), además de la casa fuerte de Nacimiento que el señor de Gor, dueño jurisdiccional de la zona, fundó allí. Pero será en el siglo XVIII, especialmente, cuando se recupere de la sangría demográfica y económica de la expulsión morisca (la repoblación de 1573 con 85 cristianos viejos no consiguió equilibrar las pérdidas sufridas).

La fortaleza de Marchena se levanta sobre un cerro aislado en medio del Andarax, cerca de Terque y Bentarique, y solamente se aprecia hoy en la cima los restos de un aljibe, pues las torres cuadrangulares han caído total o parcialmente a la pendiente. Abarcaba su ámbito de influencia hasta los actuales municipios de Alhabia, Alsodux y Santa Cruz.

En el caso de Alboloduy, que englobaba a Nacimiento, Las Tres Villas (D<sup>a</sup> María, Ocaña y Escúllar) y Aulago, el castillo también se levanta sobre un escarpado promontorio situado al norte del caserío, para controlar el paso a través del río, aunque lamentablemente hoy sólo pervive un aljibe, algunos lienzos de muro y una torre nazarí.



*Escudo del duque de Gor en la fachada de la casa-pósito de Nacimiento*

## REPOBLACIÓN Y SEÑORÍOS CRISTIANOS



*Vista general de Santa Cruz de Marchena.*

Tras la reconquista cristiana de Almería en 1489 se experimentará un gran cambio político, económico y social como consecuencia de la reorganización del territorio y la implantación de nuevas instituciones. Gran parte de la zona se convierte en señoríos jurisdiccionales en manos de la nobleza como recompensa de los servicios prestados a la corona. Así, Alhabía y Santa Cruz pasan a manos de D.

Gutierre de Cárdenas y Chacón, mientras que Alboloduy y Nacimiento se entregan en 1504 a D. Sancho de Castilla y Enriquez, duque de Gor, cuyo recuerdo se mantiene en la casa-pósito de Nacimiento, con el escudo nobiliario sobre la puerta.

Los señores verán en los moriscos una oportunidad de abusos y rapiñas y la posibilidad de un poder despótico, aunque éstos los aceptan como una protección frente al Estado y la Iglesia, empeñados en erradicar las manifestaciones culturales moriscas.

Sin embargo la rebelión morisca romperá la situación. La expulsión tendrá la contrapartida de la repoblación de cristianos viejos, que no pueden ser chantajeados como los antiguos moriscos y se organizan en concejos para resistir mejor a las presiones de los nobles. Además constituyen un campesinado libre propietario de la tierra a cambio de un canon, y de ahí la importancia de los libros de apeos y repartimiento. Pero ni el volumen poblacional ni el económico de los nuevos pobladores recuperará el esplendor de las antiguas tahas, entrando la zona en una profunda decadencia hasta el siglo XIX.

Hoy todavía el paisaje recoge esos momentos difíciles de la Edad Moderna. El regadío ocupa una pequeña parte de la superficie total cultivada y se concentra en las cercanías de los núcleos urbanos, ramblas y laderas apropiadas. La huerta junto a la vivienda es intensamente explotada. El paisaje característico es de paratas y banales, donde acequias y diversos sistemas de captación y almacenamiento garantizan el abastecimiento de agua. Un signo típicamente morisco es plantar frutales en cualquier hueco, borde de una acequia o camino, patio de la casa, plaza del pueblo. Las zonas de secano son las más alejadas de las poblaciones.

## LOS PUEBLOS DE LA VEGA



*Casa de la Mezquita. Alhabia.*

Alhabia se sitúa en la desembocadura del río Nacimiento en el Andarax, conservando de época medieval una cuidada vega y una producción alfarera. Su referencia patrimonial es la iglesia parroquial de San Juan Bautista, de tradición neoclásica con elementos mudéjares (presenta planta de cruz latina y cubierta de bóveda de cañón con arcos fajones), además de viviendas burguesas que nos recuerdan el esplendor de la uva y la naranja durante la segunda mitad del XIX. Por ello llegó a tener casi 2.000 habitantes, aunque con fuertes altibajos por la dependencia de un monocultivo, con periódicas emigra-

ciones a Hispanoamérica

Efectivamente este desarrollo económico propició una burguesía que invierte parte de sus beneficios en lujosas viviendas que reflejen interior y exteriormente el nuevo papel socio económico de esta clase social. Es una arquitectura de talante conservador e historicista, que utiliza el lenguaje del pasado con un marcado sentido decorativista en la organización de los huecos de balcones y ventanas, y que incluso puede individualizar las habitaciones con sencillas y alegres pinturas con motivos vegetales en paredes o techos. Los mejores ejemplos se encuentran en Alhabia, con la conocida casa de la Mezquita, de clara influencia neoárabe, y la casa de la farmacéutica local.

Alsodux se encuentra algo más arriba, con su imagen de pueblo blanco destacado por la silueta de la iglesia mudéjar de Nuestra Señora de la Asunción, originaria del siglo XVI y de marcado estilo mudéjar, con capilla mayor diferenciada, armadura de madera de limabordón, fachada con alfiz y esbelto campanario recordándonos el alminar musulmán.

Similar es la presencia blanca y verde de Santa Cruz de Marchena, donde la arquitectura popular se complementa con la sobriedad mudéjar de la iglesia de Santa María, levantada en el XVII sobre el solar de la antigua mezquita.



*Iglesia de Alsodux.*

Nace en 1850 como municipio independiente de Alboloduy y conoce un gran desarrollo con la uva, aunque la crisis posterior diezmará la población, evolución económica y demográfica que es similar al resto de los pueblos del río.

## ALBOLODUY Y NACIMIENTO



*Peñón de la Reina-Reconstrucción idealizada de cabaña del Bronce.*

El testimonio más antiguo de ocupación de Alboloduy es el Peñón de la Reina, poblado argárico del Bronce final que controla el estratégico paso del río, emplazamiento que será reaprovechado por los musulmanes como la fortaleza del Peñón del Moro, donde se aprecian los restos de un antiguo aljibe totalmente de piedra y que nos remonta a un brillante pasado medieval cuando el municipio era cabeza de la taha o división administrativa nazarí del territorio alpujarreño. En el siglo XVI perdió la capitalidad de la taha, recuperada en el XVIII

al hilo del reformismo borbónico, que implica un aumento de población y la construcción de un gran templo.

Destaca la presencia de molinos hidráulicos y lagares o jaraíces tradicionales, aunque la referencia del municipio es la iglesia de San Juan Bautista, con una interesante mezcla de estilos barroco y neoclásico.



*Torre del reloj. Alboloduy.*

Nacimiento, situada en una pequeña hondonada, se funda en el siglo XVIII a orillas del río del mismo nombre, siendo su momento de esplendor a finales del XIX y principios del XX, coincidiendo con el cultivo de la uva de Ohanes para la exportación.

A mediados del XIX el Diccionario de Madoz nos dice que la población alcanza los 3.000 habitantes, aunque una emigración masiva desde mediados del XX la ha reducido a apenas 500.

Destaca, no sólo por la iglesia barroca de Nuestra Señora de las Angustias, de estilo neoclásico con elementos mudéjares, con su torre del Reloj, sino por la antes mencionada casa – pósito del duque de Gor. En las afueras encontramos un grupo de eras para trillar en el camino a la abandonada barriada de Encira, que muestra también un magnífico ejemplo de arquitectura de la pizarra.

## 5.2 GÉRGAL.



Vista general

Es cabeza de uno de los municipios más extensos de Almería, aprovechando las laderas entre la sierra de Filabres y el Campo de Tabernas. Se sitúa en una estratégica solana como un observatorio privilegiado. Salvo algunos huertos y tierras de cultivo, el territorio está formado (salvo las tierras altas de los Filabres) por montes desnudos de arbolado y poblados sólo con una vegetación arbustiva, donde antiguos balates recuerdan los intentos del pasado de obtener una meneguada producción cerealística, hoy en estado de abandono.

Sin embargo ha habido un poblamiento desde época prehistórica, tal como prueban la presencia de pinturas rupestres como el friso de Portocarrero o los abrigos del Peñón de las Juntas.

De la época musulmana encontramos sepulturas de eremitas y las fortalezas de San Gregorio y el Castellón, éste a 2 kms. al sur del pueblo, posiblemente para controlar el estratégico pasillo natural de acceso al interior, respondiendo al modelo de castillo de itinerario de época almohade.

### **Castillo y repoblación cristiana**

Tras la Reconquista los Reyes Católicos entregaron la villa en 1492 en régimen de señorío a D. Alonso de Cárdenas, maestre de Santiago, que incrementará su jurisdicción en 1572 con las poblaciones de Bacares, Velefique y Febeire, formando así el condado de la Puebla.

El símbolo de este poder señorial y referencia patrimonial del municipio es el castillo, levantado sobre el montículo que domina el caserío y el valle.





Castillo

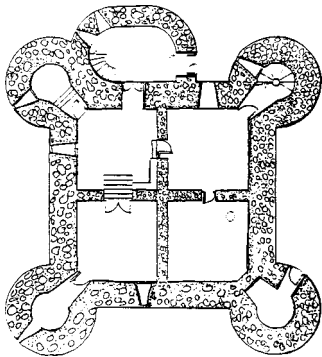

Planta



Detalle de una torre

Posiblemente existía una previa fortaleza nazarí de los siglos XIII o XIV, y sobre su solar se construye en la 1ª mitad del XVI un gran torreón central de planta cuadrada (recordándonos la torre del homenaje medieval), al que se adosan 4 torres ultrasemicirculares más pequeñas en las esquinas.

Se levanta con mampostería de piedra muy gruesa y sin labrar, esencialmente lajas de pizarra en disposición horizontal, habitual como material constructivo de la zona. La función defensiva predomina sobre la residencial, como muestra la presencia de troneras para armas portátiles batiendo los muros, la protección de la puerta de entrada con una ventana aspillera y cadahalso, o el que realmente nos encontramos con un postigo, no una puerta, para el acceso al castillo, por razones de seguridad, con una entrada en recodo protegida por la torre de acceso para evitar el impacto frontal de los disparos de la artillería. Asimismo se utiliza el principio de compartimentación de la defensa a distintos niveles, tal como muestra el patio previo al interior del castillo y tras el postigo de acceso, o la presencia de aspilleras en algunas habitaciones del interior. El muro almenado exterior a modo de barbacana no es original, pero con la restauración realizada se ha integrado visualmente con el edificio.

Estos elementos constituyen un arcaísmo en plena etapa de patios porticados y búsqueda de efectos artísticos, durante el Renacimiento, cuando la función residencial y palaciega debe ir unida a la puramente militar.

Este castillo será protagonista de la rebelión morisca de 1568, donde fueron degollados los cristianos del pueblo. Posteriormente, a la llegada del marqués de Los Vélez huirán a las montañas vecinas o pueblos colindantes en manos sublevadas. Tras sofocarse el alzamiento se producirá la repoblación cristiana.

Recientemente ha sido restaurado por su propietario, D. Carlos José Maeso Moreno, quien lo había adquirido en subasta en 1972 por 576.000 pts.

## Iglesia de Ntra. Sra. del Carmen

Representa el otro símbolo del municipio y también fue levantado por el conde de la Puebla en 1505 como una de sus obligaciones señoriales. Sin embargo fue destruido por la sublevación morisca, lo que obligó a su reconstrucción con la técnica mudéjar, más sólida y barata.

Responde al modelo de iglesia cajón de 3 naves, comunicadas entre sí por arcos de medio punto, con capilla mayor diferenciada por un arco toral, y destacando especialmente el volumen de la torre campanario junto a la cabecera. Éste era el modelo más adecuado para núcleos de población más importantes y las villas cabeceras de comarca.



*Exterior de la iglesia*

Elementos también destacables son el coro alto a los pies, un camarín dedicado a la Virgen tras el altar mayor (fruto de una remodelación barroca del XVIII), con planta octogonal y cúpula de lunetos, aunque exteriormente muestra una planta absidal de 5 lados, y especialmente una armadura central de limas con tirantes sostenidos en canes, otra diferenciada para el altar mayor, mientras que las naves laterales se cubren con armaduras en colgadizo. Destaca la representación de un sol en un octógono de la armadura cerca del arco toral. Es el símbolo cristiano de la resurrección de Cristo y de la esperanza de resurrección de la humanidad.



*Calle típica*

## Trama urbana y presente

Pero el período más brillante de crecimiento económico y demográfico será a finales del XIX, gracias al cultivo de la uva de Ohanes y la explotación de las cercanas minas de hierro por parte de compañías de capital extranjero, siendo testimonio de aquella riqueza efímera el ferrocarril que unía el municipio con la cercana estación, punto final del cable aéreo que sacaba el preciado hierro de las minas de la sierra. Lamentablemente la minería entró en crisis con la Primera Guerra Mundial, atonía económica que ha perdurado hasta hoy, cuando se aprecia un crecimiento del turismo de interior.

Estas perspectivas de desarrollo se potencian con una atractiva estructura urbana de calles en pendiente y casas blancas

con terrado y cubiertas de launa, según modelos ancestrales. El elemento definidor de la trama urbana es el volumen de la iglesia, que, junto con el castillo en lo alto, integran una silueta definitoria de la comarca. Pero, incluso, encontramos un valor más popular y auténtico en algunas barriadas, como Aulago, las Alcubillas o las Aneas, aldeas agrícolas y mineras, con tejados de launa o pizarra y escasos habitantes.

Una referencia de la modernidad del presente es el Observatorio Astronómico de Calar Alto, situado en el punto más alto de la sierra de los Filabres (2188 m.) y uno de los más importantes de Europa por su menor contaminación lumínica, gracias al alejamiento de núcleos de población. Es fruto de una colaboración hispano-alemana y ha permitido descubrir galaxias y rincones del universo hasta ahora desconocidos.

## Minería y ferrocarril en el siglo XIX



*Hornos de calcinación en Arroyo Verdelecho*

Durante finales del siglo XIX y principios del XX la provincia de Almería presenta un brillante desarrollo minero que ha dejado unas huellas y testimonios cada vez más incomprensidos por el transcurso del tiempo y su desaparición paulatina. Ello se aprecia en esta cara sur de la sierra de los Filabres, zona productora de mineral de hierro desde finales de siglo gracias a la instalación de las dos líneas de ferrocarriles provinciales (Lorca–Baza y Linares–Almería), producción que se ha mantenido incluso hasta 1968, cuando cierran las explotaciones de Bacares–Serón.

### MINAS, CABLES AÉREOS Y FERROCARRILES DE VÍA ESTRECHA

Los yacimientos mineros situados en esta vertiente sur de los Filabres son pobres y dispersos, pero la apertura de la línea férrea Linares–Almería crea unas expectativas de rápido y barato transporte a la costa. El mineral aparece en unos filones de pureza metálica elevada pero con una escasa potencia de las vetas.

El resultado será una fiebre registradora de las propiedades mineras desde los 90 del siglo XIX, con el inicio del ferrocarril, aunque posteriormente se produjo la venta o arrendamiento a capitales extranjeros.

La primera gran explotación minera se sitúa en la rambla de Gérgal, más arriba de las barriadas de Las Aneas. La Compañía «The Soria Mining

## GABINETE PEDAGÓGICO DE BELLAS ARTES

*Reconstrucción idealizada del cable aéreo que descendía hasta la Estación de la Cruz de Mayo*



co Ltd» explotaba el cerro Soria y Enmedio y transportaba el mineral con un cable aéreo de cuatro kms montado sobre castilletes de madera y baldes con 250 k. de capacidad, que atravesaba, incluso con trincheras todavía visibles, los cotos de Enmedio y los Malagueños, y terminaba a las afueras de Gérgal. Allí una estación de descarga del cable aéreo, llamada Cruz de Mayo, iniciaba un ferrocarril de vía estrecha de 4,5 kms. hasta la cercana estación de Gérgal, cuyo trazado ha desaparecido con la autovía y solamente queda la playa de vías y alguna instalación de la estación Cruz de Mayo.

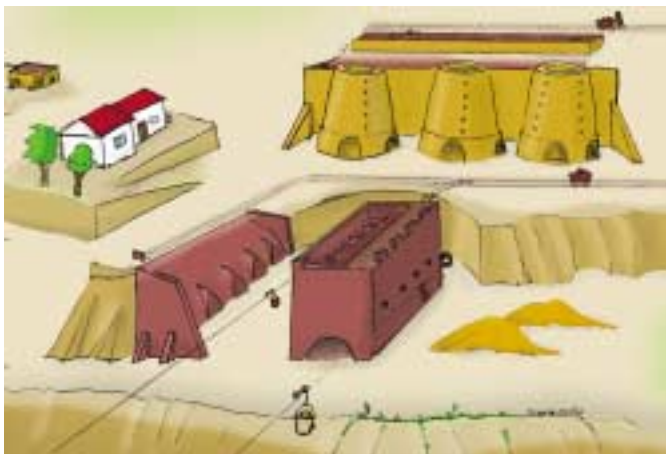

*Reconstrucción del complejo de Arroyo Verdelecho*

A la estación de D<sup>a</sup> María llegaba un cable desde Beires (aunque nunca funcionó bien ni fue rentable), mientras que a la estación de Nacimiento también llegaba un cable de 4 kms. desde los pies de la sierra, desmontado en 1915. Pero el más espectacular será el cable de Fuensanta, instalado en 1912 por la compañía de Hierros de Olula, estación a donde llegaba un teleférico de 12 kms. de longitud desde Arroyo Verdelecho. Sal-



*Estación de carga y bucle*

vaba un desnivel de 355 m. y utilizaba una máquina de vapor fija, mientras que el cable se asentaba sobre castilletes metálicos.

Las instalaciones de Arroyo Verdelecho, una de las ramblas de salida de los acuíferos de la Sierra de los Filabres, sorprenden por su tamaño y complejidad. Sobre un ensanche de la rambla se asienta un complejo minero con distintos planos para salida de vagonetas de

las bocaminas; más abajo una batería de tres hornos de calcinación para aumentar la pureza metálica del mineral de hierro extraído, mientras que al fondo de la rambla se sitúa la estación de carga y una estructura con el bucle de giro del cable, cuyo recorrido concluye lógicamente en la estación de Fuensanta; además hay diversos planos inclinados, balsas y edificios de oficinas y almacenes, quizás todo ello conservado medianamente por el aislamiento de la zona.

Lamentablemente toda esta minería y las infraestructuras del transporte asociadas serán una gloria efímera. La menor rentabilidad almeriense es consecuencia de la dispersión del mineral, la explotación generalmente subterránea, el menor tenor del mineral extraído y el elevado coste del transporte ferroviario.

Con la Guerra Mundial y sobre todo con la depresión de los 30 se produjo el drástico cierre de la producción minera y el fin de una actividad que fue central en la economía almeriense. Si la población de Gérgal llegó hasta los 5000 habitantes a principios del XX, la crisis posterior le hace retroceder hasta apenas 1000, y la cortijada de mineros de El Almendral quedará abandonada. Hoy sólo quedan ruinas y recuerdos de aquella pujanza minera.



*Antiguo cargadero de la estación de D<sup>a</sup> María*

## LA LÍNEA FÉRREA LINARES–ALMERÍA



*Puente de ferrocarril sobre la rambla de Escúllar.*

Sin embargo sí ha tenido continuidad la línea férrea Linares–Almería, inaugurada el 14 de Marzo de 1899, que permitirá conectar Almería con el resto de la red ferroviaria nacional y sacar a nuestra provincia del secular aislamiento. Su impulso vendrá motivado por el transporte del mineral de hierro de las sierras de Alhamilla y Filabres, el gigantesco yacimiento de Alquife (Granada) y más lejanamente Linares.

Pero, para economizar la construcción, se acortará el trazado con pendientes y rampas pronunciadas así como débiles puentes y viaductos metálicos, que mermarán la capacidad de la línea con una escasa velocidad e hipotecarán el destino del ferrocarril cuando no transporte mineral. En realidad era un ferrocarril minero y no un medio de transporte, lo que motiva que hoy no pueda competir con la autovía.

La línea muestra 4 estaciones en la comarca (Fiñana, Doña María-Ocaña, Nacimiento y Gérgal), de las que sólo las de Fiñana y Gérgal son hoy operativas y constituyen paradas en el trayecto ferroviario. Pero quizás lo más espectacular sean los impresionantes puentes que se construyeron, aportando la más avanzada tecnología de la época, donde se mezcla la sillería para los pilares de soporte y la estructura metálica para el viaducto superior, con magníficos ejemplos de la arquitectura y la ingeniería del hierro.

Destacan el puente sobre la rambla de las Adelfas, de 121 m. de longitud sobre siete de bóvedas de cañón; el puente sobre la rambla de Escúllar de 186 m. sobre 5 pilares; y el levantado sobre la rambla de Gérgal. Representan hoy una seña de identidad y una referencia del paisaje de la comarca.



*Abandonada estación de Nacimiento.*

### 5.3. ESCÚLLAR. LA ARQUITECTURA DE LA PIZARRA



*Cubiertas de pizarra en Escúllar*

La vivienda tradicional presenta unas soluciones arquitectónicas y formas resultantes determinadas por tres parámetros: las necesidades a cubrir, las influencias culturales y los materiales disponibles. Este último condicionante es especialmente significativo en la comarca de Nacimiento pues encontramos soluciones constructivas y tipologías diferenciadas según la zona de la comarca en que nos encontremos. El rasgo más distintivo de estas tipologías tradi-

cionales es su cubierta, y en función de ésta podemos distinguir entre viviendas con aleros, viviendas con terrados y viviendas cueva.

Pero la más llamativa de estas viviendas es la construida con aleros de negra pizarra, y aunque los nuevos materiales se van imponiendo, en Escúllar queda una muestra lo suficientemente representativa para que podamos disfrutar de esta arquitectura tan genuina y singular, si bien el encalado que se ha impuesto recientemente ha tornado en blancas las negras fachadas originarias.

Escúllar se articula en torno a su calle Real, de trazado largo y horizontal, donde se cruzan en perpendicular los empinados callejones que ascienden hasta la parte alta, donde se sitúa la zona de eras y pajares, lugar privilegiado para observar la trama urbana y las cubiertas de aleros. Desde este punto podemos apreciar también el puen-

te ferroviario sobre la rambla de Escúllar, con su estructura metálica soportada por altos y esbeltos pilares.



*Destrucción paulatina de la arquitectura popular*

En cuanto a las eras agrupadas, aquí encontramos el mejor ejemplo conservado de la comarca. Estas curiosas agrupaciones de eras y pajares son habituales en esta zona de Filabres, pero aquí las eras no son comunales y compartidas por toda la población, sino que

cada clan familiar dispone de su propia era. Se ubican siempre en un alto abierto a los vientos y cada era lleva asociado un pajar.

## La arquitectura negra



*Típica figura humana incrustada en el muro de pizarra*

Está asociada a los suelos de pizarra, por lo que se extienden por la ladera sur de Filabres y en menor medida por las estribaciones de Sierra Nevada. Su mimetismo con el negro paisaje que las circunda es tal, que en las pequeñas aldeas conservadas de la sierra resulta difícil distinguir las cortijadas del entorno.

El elemento distintivo es la llamativa cubierta inclinada de aleros de pizarra, perfectamente colocados a la manera de las escamas de un gran pez, de tal manera que la pieza superior monta sobre la inferior y la de la izquierda sobre la derecha. La cubierta dispone así de dos pendientes, una hacia la calle y la otra hacia un lateral. Los muros se construyen a base de abundante piedra perfectamente unida y encajada por cascotes con algo de barro como aglomerante. En la vivienda aislada predomina la planta única, pero en los núcleos de la sierra, la pendiente natural las hace superponerse de tal manera que se entra a pie llano a dos o tres plantas.

Los omnipresentes aleros sirven techar, ensolar, hacer vasares y lejas, construir trojes e incluso como cerramiento de los pequeños ventanucos. Las puertas de entrada son anchas para permitir el paso de la caballería, que



*Tejado de aleros*

pernoctaba en la cuadra integrada en la vivienda. En los lugares más altos, la entrada a la casa se hace por un porchado a cubierto de la lluvia y nieve, donde se dejan los aperos de labranza, se trabaja o se descansa. Bajo este porchado se suele ubicar la puerta del corral.

La habitación principal es la cocina, siendo los dormitorios pequeños y con escaso mobiliario. Otras estancias son la solana o secadero, abierto al mediodía y cu-



bierto; la fresquera, ubicada en una habitación interior protegida de las oscilaciones térmicas, y la cámara o almacén situado en alto. Pegado a la vivienda se encuentra el horno, también de piedra y con apertura al interior.

En este entorno destacan los corrales de la sierra para guarecer el ganado trashumante. Son recintos cuadrangulares murados, divididos generalmente en dos espacios exteriores y dos interiores. Se cubre con aleros y en sus muros suele incrustarse una típica figura humana de origen ancestral, confeccionada de blancos guijarros para destacar del negro de la pizarra.

## Las viviendas con terrados

Este tipo de cubierta se extiende por el sur y levante provincial, Campo de Tabernas, Alto Almanzora y la Alpujarra. En el río Nacimiento predomina en todo el valle, mezclándose con los aleros de pizarra en las estribaciones de Sierra Nevada.

La vivienda del valle se parece más a la costera con volúmenes cúbicos, compactos y funcionales, con abundancia de barro como aglomerante y empleo de cal en las fachadas. Predomina la planta baja con pequeños ventanucos y la orientación al sur.



*Techos de launa y muros de pizarra en Los Milanes (Abla)*

En el Bajo Nacimiento podemos encontrar una variante, especialmente en la vivienda aislada, en la que un gran porche intermedia entre el campo y la calle. Este porche protege del sol y sirve para la realización de trabajos agrícolas, especialmente de los derivados de la uva. Los porches pueden ser adintelados o arcuados, pero predominan los últimos, a semejanza de los del Bajo y Medio Andarax. En general, la sustentación de las cubiertas se hace con troncos, generalmente de árboles

de ribera, y encima un entramado de caña, broza y finalmente la launa.

Conforme ascendemos en altura la cubierta de alero empieza a competir con el terrado, existiendo aldeas con ambos sistemas de cubierta. Finalmente se impone el alero, más abundante, duradero y estanco. Uno de los ejemplos más espectaculares de transición corresponde a Rambla Encira, una antigua barriada des poblada y situada sobre el pueblo de Nacimiento.

En los núcleos de población como Fiñana y Abla, además de la casa descrita anteriormente, predominaba el modelo de dos plantas con entrada empedrada con acceso al corral, patio interior y escaleras. Junto al patio queda una bodega o fresquera. En la planta alta la cocina se orienta al sur y



*Porche y solana en Alboloduy*

los dormitorios quedan en el interior con vistas al patio. Las paredes son gruesas, de barro, piedra y paja. Los techos intermedios se sustentan con maderos sobre los que sitúa el cañizo y el alero que sirve de piso. La cubierta se cubre con launa soportada también por maderos y cañas.

Estas viviendas se agrupan siguiendo una trama urbana característica, donde una larga calle principal con escasa pendiente divide el pueblo. Por arriba y abajo alguna calle paralela de menor entidad, unidas en perpendicular por estrechos y empinados callejones que descienden hacia la vega o cauce. Las casas van aumentando de tamaño, altura y ornamentación conforme se acercan a la plaza principal. El conjunto, desde lejos, se observa denso y blanco, con volúmenes cúbicos rematados por cubiertas planas entre los que destaca la figura de la iglesia.

na calle paralela de menor entidad, unidas en perpendicular por estrechos y empinados callejones que descienden hacia la vega o cauce. Las casas van aumentando de tamaño, altura y ornamentación conforme se acercan a la plaza principal. El conjunto, desde lejos, se observa denso y blanco, con volúmenes cúbicos rematados por cubiertas planas entre los que destaca la figura de la iglesia.

## Las viviendas cueva

Presenta una significativa implantación en el Bajo Andarax y va descendiendo su uso conforme subimos el curso del río. Podemos encontrar ejemplos en las poblaciones de Alhabia, Santa Cruz y Alsodux y excepcionalmente en la parte alta del valle, sobre todo en Fiñana, próxima ya al área troglodita accitana, la mas significativa en España.



*Interior de una casa cueva*

Las cuevas, al contrario que las casas, no están sujetas a ningún tipo de planificación, sino que el propietario, de acuerdo con sus necesidades, las va ampliando mediante la excavación de nuevas estancias. La fachada de la cueva se suele adecentar o asegurar con muros de obra que, una vez blanqueados y decorados con vegetación, le imprimen una imagen agradable y singular. En ocasiones a la cueva interior, se le añaden estancias exteriores y un porche con arcadas conformando una vivienda mixta funcional y estética.

Aparte de su bajo coste y facilidades de ampliación, la cueva presenta la ventaja añadida de la isotermy, que apenas oscila de los 19 grados centígrados, lo que la hace especialmente práctica en áreas con temperaturas extremas.

## 5.4. ABLA



*Vista general*

Abla es definida como «paisaje de contrastes», donde se contraponen el llano a la sierra, el gris pizarroso del lecho de las ramblas con el verdor de la vega y del olivar, la sequedad del monte bajo con la masa forestal y el blanco immaculado de Sierra Nevada.

En este escenario se desarrolla una población milenaria que se remonta a la cultura de Los Millares, tal como se aprecia en la necrópolis de Los Milanes, un conjunto de tumbas circulares colectivas de la Edad del Cobre, y posteriormente con cistas funerarias argáricas. La presencia ibérica se constata en fuentes documentales y arqueológicas, de forma que presumiblemente hubo un núcleo urbano indígena bajo el propio caserío actual.



*Pedestal de Avitiano*

### **La presencia romana y el mausoleo**

Posteriormente se convierte en el municipio romano de Alba, mencionada en la Geografía de Ptolomeo y en el Itinerario Antonino (290), y que era lugar de descanso de viajeros en la vía de Cástulo (Linares) a Málaga a través de Acci (Guadix), Urçi (Almería), Murgis (El Ejido) y Abdera (Adra). De este rico pasado como ciudad indígena estipendiaria, perduran diversas lápidas, especialmente el pedestal de Avitiano,



*Mausoleo*

un bloque de piedra arenisca situado junto a la fachada de la ermita de San Antón, en lamentable mal estado, pero que nos recoge en su inscripción el homenaje de Abla al afamado tribuno Lucio Alfenio Avitiano. Tras la Reconquista se le colocó una cruz de hierro, imprimiéndole un carácter religioso que ha permitido su conservación hasta hoy en día.

Pero el símbolo más conocido es el mausoleo o torre funeraria romana del siglo II, de planta cuadrada de 4,8 m de lado, sepultura de un importante ciudadano. Interiormente presenta dos partes diferenciadas: la cripta inferior dedicada a sepultura, y la cámara ritual con banco corrido y dedicada al culto religioso, con la novedad técnica de una bóveda de arista. La iluminación se realiza mediante dos óculos y quizás tuvo una decoración interior con escenas y paisajes de carácter funerario. La imagen exterior dista mucho de la original, pues ha perdido la cá-

mara funeraria y se accedería mediante una escalinata situada en el Sur, hoy enterrada. A partir del siglo IV será reutilizado como vivienda y desde el siglo XVI se convierte en Ermita de San Sebastián hasta cercanas fechas. Esta funcionalidad religiosa lo ha preservado de la destrucción.

## **El recuerdo hispanomusulmán**

De la civilización hispanomusulmana tenemos abundantes referencias documentales y literarias, pero el resto material más destacable es la Fortaleza, situada en lo alto de la ladera donde se sitúa el pueblo. Estaba levantada estratégicamente para controlar esta vía de comunicación al interior y en relación visual con el Castillejo de Abrucena o la Alcazaba de Fiñana. Hoy sólo queda el aljibe, abundantes restos de cerámica árabe y la denominación toponímica de la barriada de «los castillos», a la espera de una excavación arqueológica que recupere esta memoria perdida.

Huella de esa presencia hispanomusulmana es el propio urbanismo del casco antiguo, en un diseño concéntrico de calles paralelas a las curvas de nivel y otras transversales, creando un diseño en cascada que desciende de la loma del «barrio de los castillos». Esta zona contrasta con el urbanismo cristiano de las zonas más bajas.

## La Ermita de los Santos Mártires. La Edad Moderna y el mundo martirial



*Ermita de los Santos Mártires*

En el siglo XVI se instaura un nuevo modelo político y religioso cristiano, que se enfrenta ideológicamente a la población morisca. Dentro de este horizonte de intransigencia religiosa, típico de la contrarreforma católica, como necesidad de despertar la religiosidad de los fieles mediante santos y mártires, se incluye la tradición y culto a los Santos Mártires Apolo, Isacio y Crotato, declarados patronos de Abla en 1629 y en cuyo honor se celebran las fiestas patronales.

La tradición recuerda a estos tres soldados romanos que fueron martirizados en Abla antes

de renegar de su fe cristiana, durante el gobierno del emperador Diocleciano, y el posterior hallazgo milagroso de las reliquias, levantándose en el lugar como recuerdo permanente la ermita de los Santos Mártires. Se sitúa en las cercanías del casco urbano y con una sencilla estructura de planta de una sola nave y la capilla mayor cubierta por una bóveda de media naranja. Sin embargo las actuales imágenes de los patronos conservadas en la ermita son copias, pues las originales se perdieron durante la Guerra Civil. Los Santos son representados vestidos con indumentaria de soldados romanos, ataviados con coraza, espada y capa, y cada uno muestra la señal de un corte ensangrentado en el cuello como signo de inmolación. Todos sostienen la palma por su condición de mártires, y sus cabezas están ceñidas por coronas de laurel, atributo de la victoria tras el cruel sacrificio sufrido.

Esta tradición cristiana y martirial enlaza con los Santos Varones Apostólicos que evangelizan la España romana, pues uno de ellos, San Segundo, se instaló en Abla. El complemento de esta fe cristiana son las abundantes ermitas (de las Maravillas, San Roque, San Juan) que jalonan el municipio, además de cruces y hornacinas, testimonio de una marcada religiosidad popular.

Estas ermitas suelen ser sencillas construcciones formadas por una nave rectangular, unida mediante arcada al presbiterio, pudiendo ser la cubierta plana con "terrao" o abovedada. La imagen del santo se coloca en una hornacina sobre el altar. Al exterior una simple fachada encalada y remate con espadaña coronada con una cruz. La fecha de edificación es incierta, pero podemos situarla entre los siglos XVI y XVIII.

## La iglesia de La Anunciación



*Interior de la iglesia*

El primitivo templo parroquial fue levantado a mediados del XVI por el albañil Francisco Lorenzo con un esquema de una sola nave y capilla mayor diferenciada. Posteriormente, y ante el lamentable estado que presentaba tras la rebelión morisca de 1568, las familias pudientes la amplían en el siglo XVII con capillas laterales para enterramiento, y al perder estas capillas su carácter privativo en el XIX y comunicarse entre sí, la iglesia aparenta hoy una estructura de tres naves.

Entre las capillas laterales destaca la de la Virgen de los Dolores, perteneciente a la familia de los Bazanes, cuyo escudo de armas se sitúa en la clave del arco de acceso y que servía como panteón familiar. Alberga un retablo con el camarín de la Virgen y la cubierta es una bóveda de media naranja sobre pechina y rematada por una linterna octogonal. Recientemente ha sido restaurada.

Destaca especialmente la armadura rectangular de limas moamares de la nave central, con tirantes dobles y cuadrales en las esquinas, mientras que el altar mayor muestra una bellísima armadura

ochavada con almizate y una rica decoración de estrellas de 8 puntas y lazo de 4. En definitiva es una de las joyas de la arquitectura mudéjar de la provincia de Almería.

Sin embargo durante la Guerra Civil fue convertida en sala de cine y perderá gran parte de la riqueza artística mueble: órgano, archivo, retablo, cuadros, imagerie, una pérdida irreparable para la memoria histórica y cultural de la localidad. Posteriormente se reformó con una decoración

seudobarroca.

Destaca en el exterior y junto a la torre-campanario recientemente reconstruida, un relieve con la representación de un templo romano (una fachada con columnas cubierta por un frontón), cuyos restos pudieran perdurar durante el siglo XVII (incluso pudieran estar bajo el solar de la iglesia) y quizás en memoria permanente de los santos Apolo, Isacio y Crotato.



*Bajorrelieve de un templo labrado en la iglesia*

## 5.5. ABRUCENA. AGROINDUSTRIAS TRADICIONALES

Los últimos artilugios ligados a la agroindustria tradicional han estado funcionando aquí hasta hace unos pocos años y quedan todavía algunos de ellos en buen estado de uso. Destacamos los molinos de agua de la ribera del río, las prensas de los jaraíces en el Bajo Nacimiento y las almazaras, es decir, los instrumentos para conseguir pan, vino y aceite, los tres alimentos básicos de la cultura mediterránea.

### Los molinos de agua

Los dos grandes sierras que enmarcan el río Nacimiento le proporcionan suficientes recursos hidráulicos para mover los abundantes molinos de agua. Algunos, como los beneficiados por los derrames de Sierra Nevada, no tienen que recurrir a embalses ni grandes saltos de agua y son capaces de mover dos piedras a la vez. Todos los pueblos del río jalonan sus cauces con molinos escalonados, visibles por los acueductos que se dirigen al cubo o parte alta del molino.

En los molinos del valle todo es mimetismo. Las pizarras del entorno con las que se construyen y la masa verde que se genera a su alrededor les hacen confundirse con el paisaje húmedo que los circunda. El runruneo de sus piedras queda ahogado por el sonido del agua al caer y el olor a harina recién molida se acaba difuminado entre los aromas del humedal. Junto al molino destacan los canales, el embalse, el lavadero de grano, el secadero, y, en época de molienda, el ajetreo de bestias que van y vienen cargadas de sacas de harina o cereal.

Podemos encontrar molinos en todos los pueblos del valle, destacando los situados en Alboloduy, los del tramo de la Heredad a Fiñana (constituyen la denominada Ruta de los Molinos), o en Abla, el conservado molino de los Hernández y el acueducto del molino de los Arcos, en el paraje de Las Juntas, cuya protección obligó a modificar el trazado de la A-92 y está incluido en el Catálogo del Patrimonio Histórico Andaluz.

1. Maza
4. Cufias o vestanas
7. Vara de la llave
10. Larija
13. Solera
16. Embudo o tova chica
19. Sonoja
22. Guardapalvo
25. Gorro
28. Pizarra
31. Llave
34. Maza
37. Suspirán
2. Palastiera
5. Vara de olivio
8. Bóveda o cárcavo
11. Tornillo del alivio
14. Carredera o volastera
17. Tova
20. Tornillo
23. Paquera o pitera
26. Oja
29. Cerchas
32. Camones
35. Saetillo
3. Sortijas
6. Vara de la paraera
9. Alfanje o pedestal
12. Harnal
15. Pionillo
18. Banco
21. Cama
24. Ventiladores
27. Cuchara
30. Radies
33. Puente
36. Tranca del suspirán

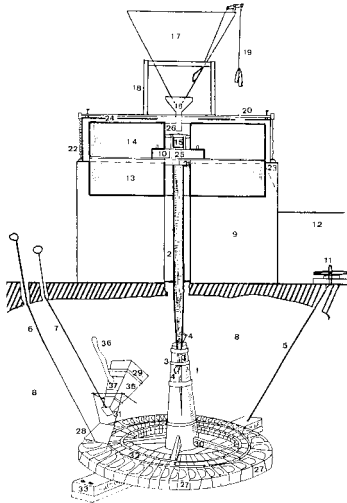

El mecanismo de un molino



Interior del molino del Partidor, actualmente en funcionamiento



*Acueducto para el molino de Las Juntas*

Pero es en Abrucena, al comienzo de la significativa calle del Agua, donde se encuentra el único molino de nuestra provincia que aún resiste en funcionamiento de manera habitual. Es el molino del Partidor, llamado así por estar situado sobre el punto donde se parten las aguas de la sierra en una proporción de 2/3 para Abrucena y 1/3 para Abla (pueblos enfrentados históricamente por litigios de aguas). La abundancia de agua, la calidad de la molienda y el tesón del molinero mantienen viva esta reliquia que ha tras-

pasado el umbral del siglo XX para llegar intacta al s. XXI. Todo su mecanismo mantiene la maquinaria tradicional y la técnica de la molienda sigue las pautas seculares.

Otros molinos de este entorno de Abrucena ya han sucumbido al tiempo y la competencia. Entre ellos destacan los molinos de Brefalmo, Oliveros, Amos, Melguiza, Somatén, Saltaero, Elviras o Carrera, Partidor y Balsilla. Un tipo muy particular es el molino para moler corcho para envolver la uva de embarque.

El tipo de molino de la zona es el llamado de rodezno de rueda horizontal. El agua que mueve la rueda motriz se deja caer desde el cubo y entra por una embocadura estrecha o saetillo, haciendo girar una rueda horizontal o rodezno, que lleva unas palas para recoger la energía. Esta rueda, situada en los bajos del molino, transmite su giro mediante un eje a la piedra volandera, que se encuentra en la cámara superior, realizando su rotación sobre una piedra estática o solera. Una tolva situada sobre ella va introduciendo el grano, triturado por el rozamiento de las piedras y que ya molido va cayendo en un depósito o harinal. La entrada del agua, la separación entre las piedras y la caída del grano, se pueden graduar mediante reguladores.

Las piedras se desgastan y regularmente hay que levantarlas para picarlas, utilizando para ello una especie de grúa llamada cabria. Estas pesadas piedras, una vez extraídas de la cantera, se subían en un carro y se acercaban al molino, colaborando otros molineros en el pesado transporte. La familia molinera vive en el edificio del molino y el oficio se transmite de padres a hijos.

Es pues un artificio mecánico de funcionamiento sencillo pero muy preciso, que supone el control y aprovechamiento específico de la fuerza del agua. Ha sido un elemento habitual de las comunidades rurales hasta hace unos pocos años.



## Jaraíces.



*Detalle del tornillo del jaraíz de Enrique Ibáñez en Alboloduy*

Son los lugares donde se lleva a cabo el proceso de conversión de la uva en vino, por lo que la abundancia de viñedos (sobre todo durante los dos primeros tercios del s. XX) en la comarca los hace imprescindibles, destacando los de Alboloduy, Nacimiento y Abrucena.

Una vez pisada y macerada la uva se hace necesario prensarla, siendo la prensa de viga y tornillo el instrumento tradicional más empleado, cuyo origen se remonta al menos a las prensas vinarias romanas de viga y contrapeso. El mecanismo consiste en una larga y pesada viga de unos seis metros que a modo de palanca invertida va exprimiendo la uva colocada entre cachos apilados. La potencia se ejerce en el extremo mediante el atornillamiento de la viga que va sujeta en el lado opuesto y vence la resistencia ofrecida por el hollejo o uva procedente de la pisada a pie. Actualmente existen numerosos jaraíces o bodegas en casa particulares, en los que se emplea una prensa mecánica doméstica. Sin embargo las grandes prensas de viga han ido desapareciendo por falta de uva o

han sido sustituidas por prensas mecánicas de jaula parecidas a las empleadas en las almazaras. Una de estas últimas prensas de viga se encuentra en Alboloduy

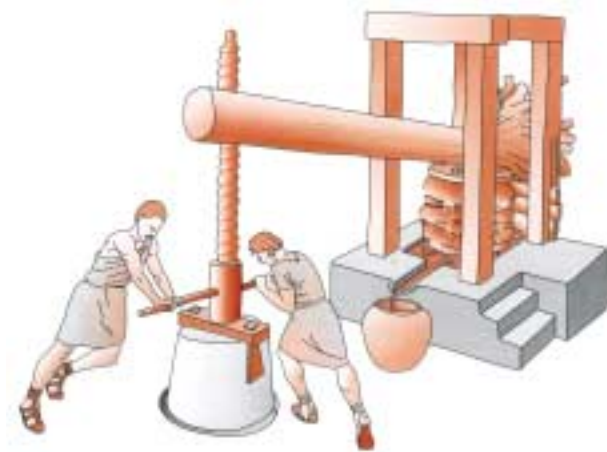

*Reconstrucción del funcionamiento de un jaraíz*

## Almazaras

Para molturar la aceituna y convertirla en aceite se han empleado tradicionalmente molinos de rulos movidos por burros o por la fuerza del agua al caer, luego sustituidos por el motor y la energía eléctrica en las actuales almazaras. El extenso olivar que cubre las vegas de Fiñana, Abla y Abrucena ha dado lugar a nume-

rosas almazaras, también llamadas molinos de aceite.

Su número va en aumento de tal manera que en el s. XX llegaron a funcionar, sólo en Abrucena, ocho almazaras. La mayoría se movieron por fuerza animal, pero al menos una, la denominada Almazara del Río era hidráulica.

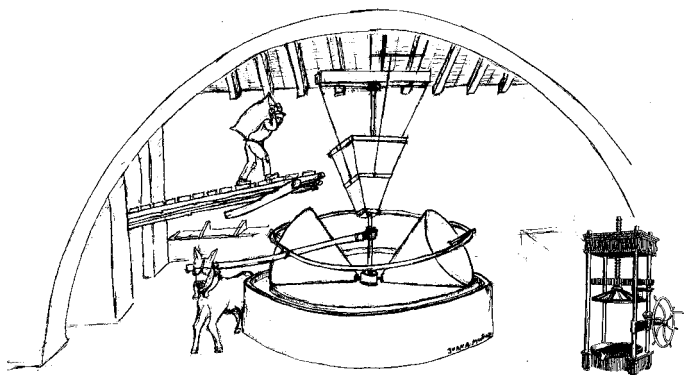

Reconstrucción de la almazara del Henchidero (Abruca)

Estas almazaras fueron: del Rubio, de Campillo, del Río, de los Enriquez, de la Balsilla (también fue molino harinero), Llebreses, Ruices y Henchidero.

La almazara del Henchidero situada en la tradicional c/ del Agua o Queipo de Llano mantiene aún los elementos de molturación y trojes conservados, aunque parte del edificio amenaza ruina.

Encontrar muestras de este tipo de patrimonio etnológico resulta hoy en día sorprendente por lo que su recuperación constituiría un valioso referente. En este sentido, a la entrada del pueblo en la calle Balsillas se encuentran expuestos el aparejo de rulos de una de estas almazaras. Actualmente y fruto de esta tradición olivarera, queda en funcionamiento una almazara ya mecanizada.

## Abruca

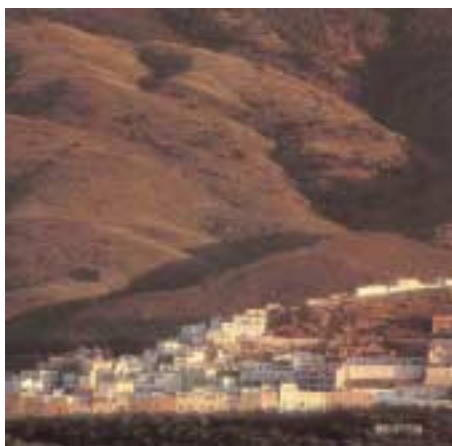

Vista al atardecer

Su bella imagen de caserío blanco se recorta en la umbría de Sierra Nevada, en un terreno abrupto que parece anticipar las cercanas cumbres nevadas.

De su pasado medieval perduran los restos de las murallas de El Castillejo, una fortaleza estratégicamente situada en un promontorio que domina el río y el camino que iba de Guadix a Abia y Almería. Se menciona la posibilidad de que se levantara sobre los restos romanos de la antigua Lauricena, pero en realidad sólo quedan unos lienzos de muralla con 4 torres y un aljibe, este de cerca de 30 m<sup>2</sup>, con una base de tapial, fábrica de pizarra y cubierto con bóveda de cañón.

La reconquista cristiana de 1489 implica la implantación de un nuevo orden con la repoblación y el repartimiento, y de esta época y como seña de identidad es la iglesia de la Anunciación, comenzada en la 2ª mitad del XVI pero con numerosas intervenciones posteriores.

## 5.6. FIÑANA.



*Vista general*

Casi en el límite provincial con la vecina Granada, aunque con una perfecta comunicación a través de la reciente autovía A-92, Fiñana se recorta en una solana que controla el estratégico pasillo por donde discurría la vía romana que comunicaba Urci (Almería) con Guadix, pasando por Ablá. Ello ha permitido un poblamiento desde épocas remotas, documentándose cistas funerarias argáricas con ajuares, de forma circular y situadas en promontorios que permiten controlar el río.

Asimismo está documentada una villa romana de los siglos II y III, viendo tanto de la agricultura como de los recursos mineros, además de encontrarnos lápidas romanas en la entrada principal de La Alcazaba. Es el momento de la Finiana romana. Sin embargo los momentos más representativos de su historia están relacionados con el periodo hispanomusulmán y la etapa cristiana de la Edad Moderna.



*La Alcazaba*

### **La huella musulmana. La Alcazaba y el aljibe**

La prolongada presencia musulmana ha dejado construcciones y vestigios fácilmente reconocibles, pero también otros menos aparentes pero más funcionales y cotidianos, como los sistemas de regadío y canalizaciones, los molinos, la toponimia de la zona o el trazado irregular de las calles.

La Alcazaba es el testimonio material más importante de la huella musulmana, posiblemente anterior al siglo X, pues las crónicas nos mencionan al asedio de Abderrahman III a la fortaleza de Fiñana en el 913 para sofocar el levantamiento de Ibn Hafsun.

El recinto fortificado se sitúa en la parte alta del pueblo, como defensa de la población civil situada a los pies y para controlar la vía que comunicaba con el interior peninsular. Pero lamentablemente la invasión de las viviendas ha ido destruyendo sus muros para ampliar dependencias y hoy sólo quedan 3 torreones (el más conocido es la torre del Reloj) y una línea de murallas rodeando el pueblo como defensa, además de torreones de planta rectangular y contruidos de mortero de cal y arena posteriormente enlucido.

Esta huella musulmana se materializa en el urbanismo, con calles irregulares y en cuesta, asidas a las curvas de nivel, en la parte alta del municipio, aledaño a la Alcazaba, en contraste con el urbanismo cristiano de las laderas más bajas.



*Calle en zig - zag*

En cercanía con esta Alcazaba se sitúa un aljibe de abastecimiento de agua para la población que aprovecha la aportada por una conducción y las recogidas en esta parte alta. Responde al modelo tradicional de gran nave longitudinal construida con sólido hormigón como impermeabilizante, cubierta con bóveda de cañón con lajas de piedra perfectamente trabadas y con tragaluces en su parte alta. Recientemente ha sido restaurado y reconvertido por el Ayuntamiento en salón para diversas actividades culturales.

### **La ermita de Nuestro Padre Jesús Nazareno (antigua mezquita)**

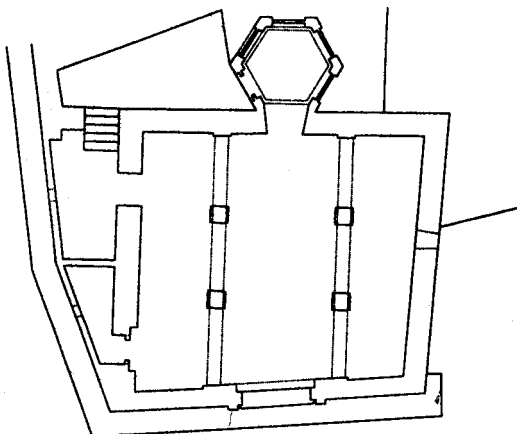

La actual ermita es una antigua mezquita almohade, de la que sólo falta el minarete y el patio, además de la remodelación del mihrab. Fue adaptada al uso cristiano como ermita de Santiago en 1502, mostrando así el triunfo de quienes propugnaban la intransigencia religiosa frente a los musulmanes y el incumplimiento de las capitulaciones regulando la coexistencia pacífica entre musulmanes y cristianos. Es el único ejemplar de mezquita conservado en la provincia.

*Planta de la mezquita*



*Interior de la mezquita*

Es un pequeño edificio de planta casi cuadrada cuya sala de oración se divide en 3 naves gracias a dos hileras de arcos de herradura levantados sobre pilares, carentes de decoración y de capitel, según los modelos de simplicidad y ascetismo de la tradición almohade.

Pero el espacio más destacable es el nicho del altar mayor albergando la imagen del Nazareno, espacio construido posiblemente hacia el siglo XVII aprovechando el hueco del antiguo mihrab. Este es el elemento más importante de una mezquita y simboliza la presencia de Alá en la sala de oración, situándose en el muro de la quibla o de fondo de la mezquita. Su planta

octogonal se cubría originariamente con una cúpula, símbolo del Universo y del poder absoluto de Alá, según un modelo similar, pero más sencillo, al de la mezquita de Córdoba.

Su rica decoración exterior en yesería es la aportación artística más importante del conjunto, adaptándose al hueco del antiguo mihrab con una ancha banda decorativa en forma de U invertida donde se entremezclan los motivos florales con los textos epigráficos, mezclando la escritura cúfica de trazos geométricos y angulosos con una cursiva más ágil e informal. Lamentablemente los paneles están muy deteriorados y mutilados, además de presentar restauraciones inadecuadas.

La decoración vegetal muestra una gran abstracción en la representación de palmetas, tallos, digitaciones... dentro de un lenguaje artístico elegante y donde las composiciones se fundamentan en esquemas matemáticos. La repetición se convierte en un elemento de estilo para conseguir una belleza abstracta, al margen del naturalismo cristiano.

La cubierta muestra una armadura de par y nudillo a cuatro aguas en la nave principal, con tirantes y cuadrales en las esquinas, mientras que las laterales se resuelven con faldones a un agua. Está declarada como monumento histórico-artístico de carácter nacional desde 1983. En 1986 fue restaurada.

## **La iglesia de Ntra. Sra. de la Anunciación**

Pero el momento más brillante de Fiñana llega tras la conquista cristiana, cuando se convierte en villa de realengo y recibe una importante repoblación, mientras económicamente el desarrollo va ligado a la industria sedera. En la noche del 28 de Diciembre de 1489 los RR.CC. pernoctan en el pueblo, que pasa a formar parte de la Corona de Castilla, y poco después comienza un proceso de repoblación cristiana para acabar con la mayoría de moriscos.

Durante los siglos XVII y XVIII conoció diversas segregaciones de su término, como Abla, Abrucena o Las Tres Villas, aunque siempre mantuvieron



*Volumen exterior de la iglesia*

una dependencia económica y cultural del municipio matriz. El momento álgido será en la segunda mitad del XIX cuando llega casi a los 4000 habitantes, gracias a una feria de ganados, la agricultura mediterránea y una reducida actividad minera.

El testimonio más interesante de esta Edad Moderna es la iglesia de la Anunciación. Será uno de los edificios mudéjares más importantes de los construidos durante el siglo XVI en la provincia de Almería.

En un principio, y como venia siendo costumbre tras la Reconquista, se aprovechó la mezquita musulmana, como iglesia de la villa, atendiendo a la Real Cédula que los Reyes Católicos otorgaron el 21 de marzo de 1492.

El templo actual comenzó a construirse hacia 1540, quedando la dirección atribuida a Ambrosio de Villegas, quien se encargará de realizar pilares, arcos y muros. Ya en el año 1549 se encargaran la madera para proceder a la construcción de las cubiertas del templo, que quedan bajo la supervisión del carpintero Miguel Ruiz. En 1592 se realizaron las portadas.

El templo se estructura en tres naves separadas por pilares rectangulares biselados sobre los que se colocan cuatro arcos de medio punto que separan la nave central de las laterales. La capilla mayor, ligeramente rectangular, se separa de la nave por un arco de medio punto sobre medias columnas. Esta capilla se cubre con una armadura ochavada y ligeramente rectangular, lo que obliga a emplear en los lados mayores un lazo de dos estrellas de diez puntas. El almizate y las pechinas son también de lazo.



*Interior*

La nave central se cubre con una armadura de limas moamares, con 7 tirantes. También los canes son dobles, presentando la decoración de hojas de acanto en el de arriba, y cabezas humanas abajo.

Al exterior nos encontramos con un edificio donde predomina el cajón de la nave central, más alto que los laterales, de ladrillo visto y cuarterones de mampostería revocada.

Destaca la portada, de estilo manierista, que aunque tratada de una manera

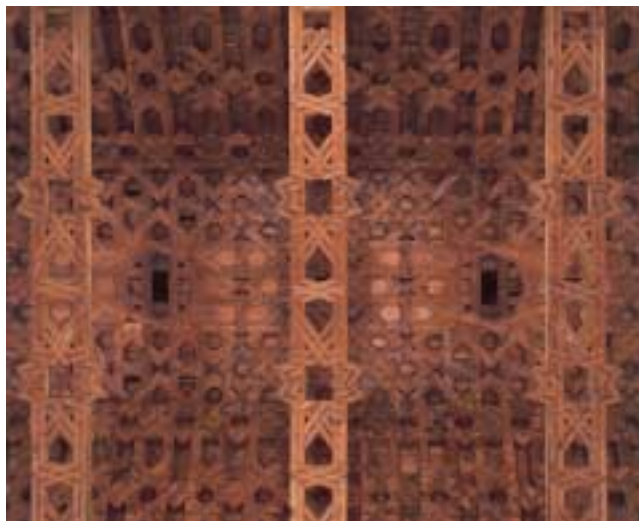

*Detalle del artesanado*

tosca, sin embargo destaca por ser poco frecuente encontrarla en nuestra provincia. Ésta consta de un primer cuerpo con columnas dóricas pareadas sobre pedestal corrido, que enmarca un arco de medio punto con dos ángeles en la enjutas que llevan unas cartelas donde se recoge la orden de construir por el obispo de Guadix D. Juan Alonso Moscoso y la conclusión de 1592. El centro está ocupado por el escudo del obispo.

El segundo cuerpo está formado por un nicho adintelado, flanqueado por columnas con capiteles jónicos, rematado por frontón triangular en cuyo tímpano aparece un busto de Dios Padre y a los lados escudos de Martín de Ayala y Melchor Alvarez de Vormediano.

## La ruta de los molinos

Uno de los testimonios más importantes de la huella musulmana es el uso del molino aprovechando el caudal y la pendiente del agua en pequeñas industrias de molienda de cereales. Corresponden al modelo de molino de roderno, típico de zonas montañosas y aisladas donde la innovación tecnológica tardó en llegar.

La materia prima es el río Fiñana, que aprovecha el agua de distintos arroyos nacidos del deshielo de la nieve invernal, y que posteriormente se convierte en río Nacimiento, el afluente más importante del río Andarax.



*Eras de Fiñana*

La ruta está marcada por una sucesión de molinos que aprovechan la pendiente natural del río para mover tan sencilla pero útil maquinaria. El inicio sería el cortijo El Puente y el final está en el cortijo Patos.

## 5.7. PARQUE NACIONAL DE SIERRA NEVADA

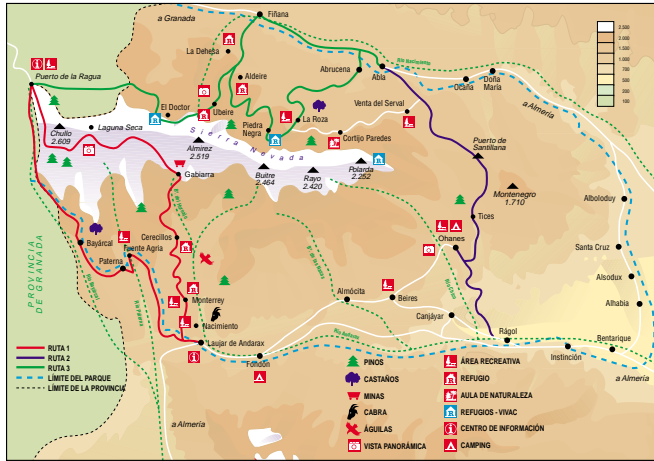

Plano del Parque de Sierra Nevada

Este Parque Natural situado a caballo de las provincias de Granada y Almería, es la gran montaña del Sur de Europa, con los picos más elevados de la Península Ibérica (Mulhacén y Veleta). En nuestra provincia destacan los picos del Chullo (2609 m.) y Almirez (2519). Esta cadena montañosa separa Almería del resto de Andalucía y muestra un gran interés paisajístico, botánico, físico y antropológico.

Su imagen en invierno presenta cumbres nevadas, e incluso en verano, por su altitud, muestra rodales de nieves perennes. La solana orientada al Sur está más expuesta a los vientos cálidos de levante y a los africanos, que provocan frecuentes precipitaciones en otoño, mientras que la umbría es más fría y húmeda.

Sierra Nevada constituye un auténtico paraíso botánico, como lo demuestra su variada flora compuesta por más de 1700 especies vegetales, casi un 25% de la flora española, incluyendo 242 endemismos. Aquí se distinguen casi todos los pisos bioclimáticos presentes en el área mediterránea, desde el desierto sahariano de su base, hasta la tundra ártica de sus cumbres.

Gran parte de los bosques actuales creando esa espectacular mancha boscosa, son fruto de una repoblación de los últimos 30 años con pinos, que han intentado solucionar parcialmente una intensa deforestación durante los últimos 500 años. Los residuos de antiguos encinares se pueden localizar en Montenegro o Abrucena. Pero si cabe más atractivo es el matorral formado por pastizales, tomillares y espartales.



El agua es el elemento característico y especialmente en el bosque de ribera constituido por alisos, álamos, sau-





ces y olmos. Estas alisedas son las más meridionales de Europa y están unidas a precipitaciones abundantes de unos 900 mm. anuales y a la aparición de nieve.

Bajo este bosque galería de ribera encontramos una humedad y frescura permanente que permite zarzales, juncos y altas hierbas. Es un espacio idóneo para refrescar al visitante en la dureza del verano. En cuanto a la fauna, la cabra montés (una población estimada de unos 1300

eemplares, que se han extendido por las vecinas sierras de Filabres, Gádor y la Contraviesa), el jabalí, la perdiz roja, la liebre y, por supuesto, la trucha común, son algunas de las especies más importantes que podemos encontrar en estos parajes.

**Abla – Área Recreativa “Venta del Serbal”.** Ctra. Abla Santillana y a Ohanes, a 8 kms. y desvío por una pista forestal, transitable por un autocar, a 2 kms. Dispone de merenderos y barbacoas. El espacio está rodeado de un entorno natural de pinos y encinas, que admite el descanso y la posibilidad de senderismo y paseos naturalísticos.

**Abrucena – Área Recreativa y Zona de Acampada. “La Roza”.** Desde Abrucena se contiene por la pista forestal Camino de las Rozas, transitable por el autocar, hasta unos 8 kms. El paisaje y el espacio que nos rodea, merecerá la pena y seguro que el alumnado disfrutará.

### **Recomendaciones generales**

- 1.- Se aconseja el uso de calzado y prendas de abrigo adecuados a los meses de invierno, por las bajas temperaturas en la zona.
- 2.- Las espléndidas panorámicas divisadas aconsejan el uso de cámara fotográfica.
- 3.- Debido al carácter forestal del espacio se advierte del riesgo de incendio.
- 4.- Se recuerda la necesidad de cumplir todas las indicaciones del Parque Natural.
- 5.- En ningún caso abandonar el grupo o practicar senderismo de manera individual o sin conocimiento del profesor.

## ANEXOS

### 6.1. TEXTOS

#### 1. Conjunto de pinturas rupestres en la rambla de Gérgal

*Las pinturas rupestres se localizan en dos áreas definidas de la provincia: la comarca de los Vélez y la sierra de los Filabres. En esta zona destaca la rambla de Gérgal, uno de los arroyos intermitentes que descienden por la cara meridional, donde las estaciones señaladas son los abrigos I y II del Peñón de las Juntas, el Friso de Portocarrero y la Piedra del Sestero, donde las pinturas se localizan en paredes y taludes de difícil acceso.*

*Los abrigos del Peñón de las Juntas muestran figuras de trazos rectangulares y cuadrados interpretados como representaciones humanas en un estadio de evolución esquematizada avanzada (abrigo 1), y un conjunto de 4 barras y 6 figuras antropomorfas (abrigo 2).*

*El friso de Portocarrero se encuentra frente a la abandonada aldea del mismo nombre y a espaldas de un viejo molino. Sobre dos paneles encontramos representaciones humanas muy esquemáticas, con brazos arqueados y dos cortas piernas. Pero sobre todo destaca una figura soliforme con 10 trazos radiales, que nos hablan del culto solar como una constante del hombre de la Edad del Bronce. La piedra del Sestero se encuentra a un km. en la misma margen de la rambla y muestra temas ramiformes, barras, círculos y trazos de difícil interpretación.*

*Las tonalidades utilizadas varían del rojo vivo, carmín, al rojo castaño. La cronología nos traslada a la Edad del Cobre y la pintura esquemática del arte levantino, donde las imágenes son cada vez estilizadas y simbólicas, alcanzando una gran abstracción.*

*Este arte levantino, surgido con posterioridad al Paleolítico y extendido por todo el Levante peninsular, muestra como la figura humana asume protagonismo. Ahora la producción del alimento y el culto al Sol son las preocupaciones básicas, y estos abrigos rocosos se constituyen en una especie de santuarios para ceremonias dedicadas a la fecundidad y a las fuerzas naturales. El hombre lucha por la supervivencia y la pintura es un claro reflejo.*

Reelaboración de MARTÍNEZ GARCÍA, J. *El conjunto rupestre de la Rambla de Gérgal...*

#### 2. Matanza de cristianos en el castillo de Gérgal en la Navidad de 1568

*«... En cambio las escenas de Gérgal no pueden ser más dolorosas. Habiéndose acumulado en este pueblo muchos presos cristianos de uno y otro sexo, con los suyos propios y los venidos de Santa Cruz. En vista de ello mandó el Gobernador que quedando en Gérgal en buena custodia las mujeres, pasasen los hombres a Canjáyar. Fueron las mujeres en sus prisiones muy molestadas por el empeño de los sarracenos en hacerlas prevaricar, muy especialmente por las instigaciones del capitán de los rebelados en este lugar, N. Portocarrero. Ellas siempre dieron muestras de cuál sería su constancia, llegado el caso del tormento, por el poco caso que hacían de promesas y amenazas. Como el cabo de esta gente hubiese entendido que venían con gran copia de soldados los marqueses de Vélez y Mondéjar, por congraciarse con ellos determinó ofrecerles la libertad de estas mujeres. Entendió el caso Portocarrero y, envió algunas escuadras de soldados para que ejecutasen en el camino a todos los que encontraran, y así, habiéndolos tropezado en el camino de Ohanes, dieron muerte a veinticinco mujeres... Mármol refiere que, encerrados los cristia-*

nos en la fortaleza con engañosas promesas de que allí se podrían guarecer mejor, una vez encerrados dentro, fueron muertos todos, hombres y mujeres, grandes y chicos, todos los que allí se habían refugiado, y después sus cuerpos fueron arrojados en el campo. Y añade Mármol una cosa bastante inverosímil, dado la estación tan fría, de no acudir a un prodigio, muy parecido a un milagro, milagro que no hay dificultad en admitir. Dice que quedaron dos mujeres mal degolladas y desnudas en el campo, en donde estuvieron siete días sin comer ni beber, sustentándose con solo nieve, y que fue Dios servido que se salvaran, pues unos soldados de Baza, que iban a correr la tierra, las recogieron y abrigaron y llevaron a la ciudad, en donde curadas de las heridas, vinieron a sanar. Todo esto, concluye Mármol, fue ejecutado por este hereje que en lo exterior se llamó Puerto Carrero y en lo interior Aben Mequemur».

HITOS, FRANCISCO A., *Mártires de la Alpujarra en la Rebelión de los moriscos (1568)*

Edición facsímil: Granada, Universidad, Servicio de Publicaciones, 1993.

### 3. Los señoríos del antiguo reino de Granada en la Edad Moderna

*Estos señoríos surgen tras la conquista del reino nazarí como estrategia de recompensa de la monarquía a la colaboración de la vieja nobleza castellana. Su obtención se acompañaba de la inmediata creación de un mayorazgo para impedir la división o dispersión por herencia del señorío, y además permitía la acumulación de patrimonio mediante estrategias matrimoniales e incluso la fusión de linajes de la aristocracia.*

*El vasallo morisco así obtenido, era muy rentable por su capacidad de trabajo, sumisión casi absoluta y aceptación a regañadientes de los impuestos que se les imponían – la tributación era descomunal e injusta –. Era el precio de la fe, donde la jurisdicción señorial frenaba la presión del Estado y la Iglesia, empeñados en erradicar las manifestaciones culturales moriscas. Los señores defienden a sus vasallos moriscos a cambio del saqueo; en señorío los moriscos gozaban de mayor libertad para ir armados, vestir ropas tradicionales, mantener su idioma o realizar sus ritos.*

*Efectivamente los señores verán en estos conversos un terreno abonado para abusos y rapiñas, incrementando sus rentas hasta límites insospechados y ejerciendo un poder despótico—los moriscos utilizarán el señorío como parachoques contra los edictos aculturadores de la Corona.*

*La expulsión y posterior repoblación origina un despoblamiento y desciende las rentas señoriales, pero además los cristianos viejos no pueden ser chantajeados como los antiguos moriscos, y las nuevas comunidades organizadas en torno al concejo resisten mejor a las presiones de la nobleza por:*

*a) Los nuevos vasallos poseen una nueva mentalidad capaz de oponerse a los abusos nobiliarios (el municipio o la protesta ante los tribunales regios).*

*b) Repobladores con una cesión de tierra que los hace propietarios a cambio de un canon (creación de un campesinado libre). Por ello la importancia de los libros de Apeos y Repartimiento como delimitación exacta de propiedades de cada vecino, iglesia o señor.*

Reelaboración de SORIA MESA E. **Señores y oligarcas: los señoríos del reino de Granada en la Edad Moderna**

---

#### 4. Martirios y mentalidad martirial

*En Las Alpujarras se confirmó tras la rebelión morisca una peculiar mentalidad religiosa, ligada a la repoblación cristiana y a la configuración de una nueva sociedad viejocristiana. Los mártires cristianos muertos durante la Navidad de 1568 por no renegar de su fe, se convierten en objeto de culto y espejo de vida. Pero también descender de un mártir será una inmejorable carta de presentación y de ascenso social. Las peticiones al Rey para restaurar sus destruidas haciendas conllevará una mejora en el repartimiento y un ennoblecimiento por gallardía (se posee sangre de mártires).*

*Estos mártires nacidos durante el levantamiento morisco generarán, además, un culto a la muerte, difundiendo las capillas dedicadas a los mártires, y el culto a las ánimas. Las ánimas serán una forma de religiosidad específica del reino de Granada pero con un marcado acento cristocéntrico, como apuesta por la presencia de Cristo crucificado como representación del supremo sacrificio de la muerte, como contenido teológico redencionista de la liberación de las ánimas. Era un claro mensaje ejemplarizador para la iglesia y que se materializará en pequeñas ermitas por todas las poblaciones alpujarreñas.*

*Los escenarios o lugares de martirio se reverenciarán como sagrados. No olvidemos que hay una realidad material de defensa permanente y vigilante del Islam (bandorelismo monfí, desembarco de piratas y corsarios berberiscos, amenaza de escuadra otomana) y crea la idea de sociedad de frontera. La cruzada permanece y se refleja en la iconografía del Santiago Matamoros, ligado al reaccionarismo católico del XVI, donde se rescata la figura del Hijo del Trueno. Es el caso de la escultura de Juan de Orea para la fachada de la iglesia de Santiago en Almería, estratégicamente colocada en un lugar de paso obligado para los moriscos, pregonando la permanente cruzada del Apóstol contra los infieles.*

Reelaboración propia de los capítulos VIII y IX de la obra **Martirios y mentalidad martirial en Las Alpujarras**, de BARRIOS AGUILERA M. y SÁNCHEZ RAMOS V.

#### 5. El cable de Beires y la Estación de Doña María

*La minería del hierro propició en la zona la instalación de cables mineros para el transporte aéreo de mineral desde las minas hasta la vía férrea. Destacaba el cable de Beires, que bajaba mineral desde unas minas situadas a 1800 m. de altitud en la vertiente sur de Sierra Nevada. Desde allí atravesaba el río Chico de Ohanes en dirección a Tices, para bajar por la rambla de Santillana, atravesar el río cerca de Doña María y llegar a las estación de carga de esta localidad en un recorrido aproximado de 15 km. En la estación un descargadero metálico volcaba los grandes baldes en los vagones del tren para ser llevados hasta el cargadero de Almería, donde era embarcado hacia las fundiciones del norte de España.*

*Este cable debió de ser muy eficaz por la capacidad de carga de sus baldes, por el número que podía transportar (hasta un balde por cada 12 m.) y por la velocidad que alcanzaban. Además de bajar mineral, el cable servía para abastecer al poblado minero de combustible, alimentos y utillaje, e incluso subía harina y otros alimentos para Tices (Ohanes) y el economato de la empresa. Algunos hombres más atrevidos, generalmente soldados y*

mineros, se encaramaban a los baldes en numero de dos o tres personas y subían hasta la mina o hasta algún regulador intermedio. En la empresa trabajaban cientos de mineros, operarios del cable y de la estación con turnos de día y de noche.

Los baldes se desplazaban sobre un grueso cable fijo, tirados por otro cable tractor accionado por una gran máquina situada cerca de las minas. De esta máquina no quedan restos ya que fue desmontada para su traslado. Debíó de ser inmensa, ya que a decir de los viejos del lugar, se necesitaron cinco yuntas de vacas para arrastrar el cigüeñal o pistón a la estación de Doña María. En el camino existían más de una estación reguladora de carga, entre la que destacaba la de Santillana. Cerca de ésta estuvo el que parece que fue el poste mas elevado del recorrido, que partiendo del fondo del barranco alcanzaba la línea del recorrido aéreo del cable. A veces se rompía la «tractora» y empezaba una frenética carrera para repararla cuando antes. Para evitar accidentes por desprendimiento de mineral, los caminos importantes eran protegidos con una techumbre en los lugares que se cruzaban con el recorrido del cable.

Al acabar la Guerra Civil, sobre el año 1942, con las minas ya paradas, se procedió al desmantelamiento de las instalaciones mineras. Todo lo aprovechable fue catalogado y bajado en los baldes hasta la estación de Doña María. Posteriormente se procedió al desmantelamiento del cable, desmontado en piezas, bajado en mulos hasta las partes bajas y luego en carros hasta la estación. Este último proceso duro más de año y medio. Todo el material fue transportado por ferrocarril hasta Palencia con la intención de montarlo de nuevo en otra mina.

De esta gran instalación minera de la sierra apenas quedan las ruinas del poblado, las escombreras, una casa en pie con el emblema «ENA», los basamentos del los postes del cable escondidos entre el matorral y el recuerdo lejano entre los mayores de 80 años.

En la Estación de Doña María podemos observar hoy restos de instalaciones y sobre todo el soporte del depósito de agua para las maquinas de vapor del tren. Esta estación fue considerada como estación de primera clase por su volumen de carga. Además del mineral de Beires, también llegó mineral de Las Juntas (Abla) y de alguna otra mina de la sierra de Filabres.

Hoy, esta estación cargada de historia, envejecida y sola, ve pasar los trenes de largo. Quizá algún día alguien se acuerde de ella, la restaure y llene su espacio con las huellas de su memoria.

JUAN A. MUÑOZ. Fuente oral: Francisco Hidalgo (Doña María)

## **8. Los neveros**

Hasta la llegada de los frigoríficos a la comarca allá por los años sesenta, no había más manera para enfriar que el agua fresca. Pero si se quería llegar a los cero grados para refrescar bebidas o hacer helados no había más remedio que recurrir a la nieve. Por esta razón, llegado el estío, cuando aprieta el calor, la nieve era especialmente demandada. Para conseguirla se recurría a los ventisqueros de las umbrías donde la nieve aguantaba el verano (muchos años no desaparecía la nieve en los altos protegidos del sol). Pero para asegurarse su suministro en lugares más accesibles, se recurría a los neveros o pozos de nieve. En ellos era depositada y aislada debidamente para que aguantara hasta el verano.

*Por la noche, se subía a la sierra, se cargaba en el mulo y tras el amanecer era vendida por los pueblos del valle. Uno de los productos más usuales era el granizado, que se conseguía con la introducción de la nieve entre una olla grande y otra pequeña rellena con agua, limón y azúcar.*

JUAN A. MUÑOZ

### **7. Tradiciones: Los duleros de Abrucena y el cerdito de San Antón**

*La dula es el conjunto de ganados que pastan juntos en un terreno comunal y dulero al pastor que los guarda. Esta profesión pervivió en Abrucena hasta poco antes de la Guerra Civil, pero referida al ganado porcino. El dulero del pueblo era un personaje arraigado en la tradición popular, sobre todo por lo necesario de su cometido. Todas las mañanas recorría las calles del pueblo haciendo sonar un cuerno característico cuyo sonido excitaba a los cerdos de la localidad, ya que significaba que había llegado la hora de salir a paseo. Calle por calle y al son del cuerno, los vecinos iban abriendo pocilgas y aumentando la piara que se alejaba del pueblo dejando un olor característico. Al llegar la tarde volvía el dulero del campo haciendo sonar de nuevo su cuerno para que se abrieran las puertas de las pocilgas, a las que acudían solícitamente sus moradores.*

*De entre todos los cerdos destacaba sin duda el de San Antón, especialmente mimado y propiedad de la comunidad. El cerdito de San Antón salía al campo con sus congéneres, pero cuando se hartaba volvía a campear a sus anchas por el pueblo en busca de mimos y mejor alimento. Este animal era donado por algún propietario de una cerda de cría en solicitud de protección divina para que ésta o sus jabatos no enfermaran. Este cerdo, el más gordito y lustroso sin duda, vivía libre y todos los vecinos tenían el deber de alimentarlo. Se conocía todas las casas, especialmente aquellas en las que mejor se le trataba. De alguna manera se podría decir que gozaba de protección divina y del respeto de los vecinos, al menos hasta que llegaba su hora, pues como dice el refrán, a cada cerdo le llega su San Martín. Esto ocurría por Reyes, en el baile de Ánimas. Aquí culminaba una amplia operación de cuestación popular donde las tradicionales cuadrillas de ánimas aportaban las donaciones de viandas que durante días habían recogido por los cortijos en su periplo musical y recaudatorio. A esto se sumaban los dineros de la subasta del cerdo de San Antón. Las viandas eran subastadas a bajo precio para socorrer a los pobres. El cerdito, a su vez, era subastado al mejor postor y toda la recaudación redundaba en la iglesia a través de la Hermandad de San Antón.*

*Por febrero, otro cerdito feliz, libre de la disciplina del dulero, retozaba a sus anchas por las callejas ante la mirada glotona de más de un vecino que se lo imaginaba sabroso en su olla. Y es que, a decir de los afortunados que se hacían con la puja más alta y cuyos «michelines» engrosaba el santo animal, no había chicha más rica que la de San Antón.*

JUAN A. MUÑOZ. Fuente oral: Agustín Torres (Abrucena)

## 6.2. VOCABULARIO

**Almizate:** parte plana horizontal de un artesonado

**Arco toral:** grandes arcos de acceso de la nave central y del crucero hacia el altar mayor.

**Armadura de limas:** cubierta de madera con perfil de artesa invertida, pero con faldones también en los lados menores, a diferencia de la par y nudillo.

**Armadura de limas moamares:** cubierta de madera característica del arte mudéjar. Presenta forma de artesa invertida gracias al uso de 4 faldones, en vez de los 2 de la armaduras de par y nudillo, y en la intersección de los faldones (ángulos del techo) se disponen los maderos llamados limas. Se denomina lima moamar cuando son dos las vigas utilizadas en dicha arista, dispuestas en paralelo.

**Armadura en colgadizo:** cubierta de la cornisa o tejado en madera en pendiente a un agua, utilizada normalmente para las naves laterales.

**Armadura ochavada:** cubierta de madera de 8 lados adaptada a la capilla mayor.

**Balates:** muro de contención realizado en piedra seca.

**Blasón:** escudo de armas de una familia nobiliaria.

**Barbacana:** antemuro más bajo colocado antes de la propia muralla como primer nivel de defensa.

**Bóveda de arista:** cubierta formada por el cruce de dos bóvedas de cañón perpendiculares.

**Canes:** extremo decorado de una viga que sobresale de un muro para sostener la cornisa o tejado.

**Cadahalso:** superestructura de madera colgada por medio de modillones y mechinales en una muralla o torre, con huecos en su base y frente para batir al pie del lienzo

**Capitulaciones:** acuerdo de rendición de los musulmanes ante los cristianos, donde se recogen las condiciones futuras en cuanto a la sociedad, justicia, religión... de la nueva minoría mudéjar. En general se refiere a las distintas condiciones establecidas en un acuerdo o contrato.

**Cartela:** placa o recuadro sobre el que se coloca un emblema o leyenda, aunque también puede ser un motivo ornamental típico del barroco en forma de cinta o pergamino con los bordes enrollados, que enmarca un espacio central destinado a epigrafía, inscripciones, emblemas o cualquier otra decoración.

**Concejo:** órgano supremo de gobierno municipal, equivalente a los actuales ayuntamientos, ejerciendo todas las competencias (hacendísticas, militares..., incluso judiciales). El concejo lo componían dos alcaldes (uno con vara judicial y el otro ejecutiva), el escribano (actuaba de fedatario de los acuerdos, pero no tenía voto) y el regimiento. De aquel nombre dado al ayuntamiento ha quedado el nombre de concejal, en alusión a los miembros que componen la corporación municipal.

**Cuarterones:** puntales de madera que, apoyados en el tirante, refuerzan al par de una armadura.

**Cuadrales:** vigas dispuestas diagonalmente en las esquinas de la cubierta.

**Cúfica:** escritura árabe antigua de trazos angulosos, empleada con carácter ornamental en la decoración arquitectónica del arte musulmán.

**Cúpula de lunetos:** cúpula que presenta su superficie dividida verticalmente por arcos o nervios recordando los gajos de una naranja.

**Digitaciones:** decoración vegetal menuda incorporada como fondo de las yeserías.

**Enjuta:** cada espacio triangular resultante de la inscripción de un círculo o un arco en un cuadrado o una pared.

**Frontón:** remate triangular de una fachada, pórtico o ventana, delimitado por la cornisa del entablamento y las dos vertientes del tejado a dos aguas.

**Iconografía:** ciencia que estudia el origen y desarrollo de los temas figurados y de los atributos que forman parte de las obras de arte a lo largo de su historia.

**Launa:** arcilla violácea que se emplea como impermeabilizante de los terraos en la arquitectura tradicional.

**Mayorazgo:** institución del antiguo derecho civil español que otorgaba al hijo mayor la herencia de títulos y propiedades, a fin de perpetuar la propiedad familiar de ciertos bienes (especialmente las propiedades rurales).

**Manierista:** relativo al manierismo, etapa artística de transición del Renacimiento al barroco durante la 2ª mitad del XVI, basado en la utilización de una «maniera», o complicación formal que sustituye al clasicismo renacentista anterior.

**Óculo:** ventana pequeña de forma circular.

**Palmeta:** ornamento en forma de abanico, cuyas estrías radiales le dan el aspecto de una hoja de palma.

**Pechina:** cada uno de los 4 triángulos esféricos que permiten pasar de una planta cuadrada a otra circular en el arranque de la elevación de una cúpula.

**Postigo:** pequeña apertura de paso peatonal que se abre en una de las hojas de un portón por razones de seguridad y comodidad. También puede ser una entrada estrecha de acceso a una fortaleza.

**Reliquia:** restos del cuerpo de un santo, venerados dentro de una iglesia.

**Señorío jurisdiccional:** extensión de terreno, generalmente un pueblo o varios con su término, que el monarca concede o vende a un noble para que lo administre en su nombre, imparta justicia y se beneficie de la cesión de tributos reales.

**Solana:** espacio sometido a la irradiación solar.

**Taha:** división administrativa o distrito creado durante el período nazarí para La Alpujarra, perviviendo durante el período cristiano.

**Tapial:** molde formado por dos tableros paralelos unidos por costales y agujas, para la construcción de tapias, siendo una técnica constructiva característica de la cultura hispanomusulmana.

**Tirante:** pieza horizontal de una armadura que traba y tensa los pares a la altura de sus apoyos en la pared.

**Troje:** depósito en el granero para almacenar grano.

**Vasar:** hueco o alacena generalmente sin puerta para colocar el menaje doméstico.

**Ventana aspillera:** presenta el hueco de la tronera para disponer piezas portátiles y poyete para sentarse el soldado.



### 6.3. BIBLIOGRAFÍA

- ARQUITECTURA DE AL-ANDALUS (Coordinación Rafael López Guzmán)  
Ed. Comares– El Legado Andalusi, Granada, 2002
- BARCELÓ TORRES, C. y GIL ALBARRACIN, A.  
**La mezquita almohade de Fiñana (Almería)**  
G. B. G., Almería-Barcelona, 1994
- BARRIOS AGUILERA, M. y SÁNCHEZ RAMOS, V.  
**Martirios y mentalidad martirial en las Alpujarras**  
Biblioteca de Bolsillo, Univ. de Granada, 2001
- BARRIOS AGUILERA M. (Ed.).  
**Historia del reino de Granada**  
Univ. de Granada - El Legado Andalusi, 2000
- CARA BARRIONUEVO, L. y RODRÍGUEZ LÓPEZ, J<sup>ª</sup>M<sup>ª</sup>.  
*“Introducción al estudio cronotipológico de los castillos almerienses”* en **Castillos y territorio en Al-Andalus – Jornadas de Arqueología Medieval**, Berja 4-6 Octubre 1996, Athos Pergamos, Granada, 1998, p. 164-245
- CARA BARRIONUEVO, L. y RODRÍGUEZ LÓPEZ, J<sup>ª</sup> M<sup>ª</sup>.  
*“La antigua taha de Marchena. Notas para su estudio arqueológico”* en **Boletín del I.E.A.**, 5, 1985, p. 233 – 60
- CASTELLÓ LOSADA, F.  
**Aproximación a la historia de Abrucena**  
Ayuntamiento de Abrucena, 1988
- GIL ALBARRACIN, A.  
**Arquitectura y tecnología popular en Almería**  
Almería, G.B.G. Editora, 1992
- GÓMEZ LORENTE, M.  
*“Los señoríos en el reino de Granada: el señorío de Gor”*  
**Cuadernos de Estudios Medievales**, XIX – XV (1985 – 87), p. 61 – 74
- GÓMEZ MARTÍNEZ, J.A.y COVES NAVARRO, J.V.  
**Trenes, cables y minas de Almería**  
Almería, I.E.A., 1994.
- GÓMEZ – MORENO CALERA, J.M.  
*“Las iglesias de Abta, Abrucena y Fiñana: aproximación a su estudio y aportación documental”*  
**Anales del Colegio Universitario de Almería**, VIII (1989), p. 180 – 1
- MARTÍNEZ GARCÍA, J.  
*“El conjunto rupestre de la rambla de Gérgal (Almería). Nuevos descubrimientos y apreciaciones cronológicas”* en **Cuadernos de Prehistoria de la Universidad de Granada**, 6, 1981, p. 35-73
-

MATARIN GUIL, M.F. y ABAD GUTIÉRREZ, J.

**Etnografía y folklore en el medio rural. Alboloduy (Almería)**

I.E.A. 1995

MATARIN GUIL, M.F. y RUESCAS GRANADOS A.

*“La vida cotidiana en los inicios del siglo XVII. El espacio privado. El caso de la taha del Boluduy”* en **El Reino de Granada en el siglo XVII**, I.E.A. 1997, p. 159 – 175

MERCADO LOCAL DE EMPLEO – CD

**Alto y Medio Nacimiento** (2001)

Área de Presidencia y Turismo. Diputación de Almería

ORTIZ OCAÑA, A.J.

**Raíces populares de Abla**

Ayuntamiento de Abla – I.E.A., 2002

PÉREZ BOYERO, E.

**Moriscos y cristianos en los señoríos del reino de Granada (1490 – 1568)**

Univ. de Granada, 1997

PÉREZ DE PERCEVAL, M.A.

**La minería almeriense contemporánea (1800 – 1930)**

Zéjel Editores, Almería, 1989

RUIZ MÁRQUEZ, J.L.

*“Los Bazán de Abla y Fiñana, un linaje de conversos”* en **I Encuentro de Cultura Mediterránea** – Almería, 1986, p. 403 – 16

SÁNCHEZ RAMOS, V.

*“El precario equilibrio agropecuario morisco en una zona árida de Almería: Casa Bermeja o la explotación al límite”* en **Carlos V, los moriscos y el Islam**.

Ed. Sociedad Estatal para la Conmemoración de los Centenarios de Felipe II y Carlos V y la Universidad de Alicante, Alicante, 2001, p. 151-169.

SORIA MESA, E.

**Señores y oligarcas: los señoríos del reino de Granada en la E. Media**

Univ. de Granada, 1997

TORRES FERNÁNDEZ M<sup>a</sup> DEL R.

*“La arquitectura mudéjar en Almería”* en **El mudéjar en Almería**, Delegación Provincial de la Consejería de Cultura, 2001, p. 31-68

VALDIVIA AYALA, A.

**Fiñana. Villa hidalga y morisca**

Excmo. Ayto. Fiñana, Almería, 1999

VALDIVIA AYALA, A.

**La ruta de los Molinos**

Excmo. Ayto. de Fiñana, 1997

